

Manual de

BIBLIOTECA BIM

Sistema industrializados

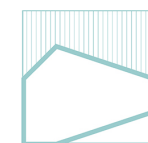

GUÍA PRÁCTICA

OBJETIVO

ESTE MANUAL ES UNA GUÍA PRÁCTICA Y DIRECTA PARA LA PERSONA USUARIA BASE DE REVIT, ORIENTADA A MODELAR RÁPIDA Y CORRECTAMENTE CON LAS FAMILIAS DESARROLLADAS POR TINGLADO. SE CONCENTRA EXCLUSIVAMENTE EN EL MODELADO, LA METODOLOGÍA Y LAS BUENAS PRÁCTICAS APLICADAS A SISTEMAS INDUSTRIALIZADOS EN CAPAS. EL USUARIO PODRÁ ACCEDER A UN MODELO CON INFORMACIÓN GRÁFICA Y ANALÍTICA DETALLADA. ESTO PERMITE TOMAR DECISIONES DE PROYECTO MÁS PRECISAS, COORDINAR CON LAS DISTINTAS INSTALACIONES, REALIZAR PLANOS DE TALLER Y DOCUMENTACIÓN EJECUTIVA SIN DEPENDER DE DETALLES 2D QUE SON ENGORROSOS DE MANTENER ANTE CAMBIOS DE PROYECTO. CON ESTAS FAMILIAS ES POSIBLE OBTENER CÓMPUTOS DETALLADOS BASADOS EN UNIDADES COMERCIALES DE SAINT-GOBAIN, IDEALES PARA EVALUAR COSTOS DE MANERA RÁPIDA Y PRECISA, PLANIFICAR COMPRAS Y ACOPIOS, Y GESTIONAR CERTIFICACIONES DE OBRA. ADEMÁS, LOS PARÁMETROS INCLUYEN EL PESO DE MATERIALES, LO CUAL FACILITA EL ANÁLISIS DE CARGAS MUERTAS EN LA ESTRUCTURA. GRACIAS A SU INTEGRACIÓN CON LOS SISTEMAS NATIVOS DE REVIT, EL MODELADO POR CAPAS PERMITE MODIFICAR EN CUALQUIER ETAPA DEL PROYECTO DE MANERA RÁPIDA E INTUITIVA.

INTRODUCCION

Estas familias fueron diseñadas para modelar sistemas industrializados en capas (paneles, cielorrasos, emplacados, aislamientos, EIFS, perfiles) de forma rápida y parametrizada. La metodología propuesta apunta a:

- Modelar inicialmente en LOD100 para definir geometría y ubicación general (rapidez y coordinación).
- Poder cambiar tipologías (pasar a versiones más detalladas) sin rehacer el trabajo: las familias y tipologías comparten parámetros y estructura que facilitan este cambio.
- Mantener modelos útiles para coordinación, cómputos y fabricación.

Beneficios frente a modelar "todo como muro tradicional":

- Selección y edición más simples (tipos parametrizados en lugar de buscar una combinación exacta de capas en una sola familia muro).
- Menos nombres/matrices complejas para que el usuario comprenda y elija (se modela una instancia y luego se define la tipología con un click).
- Extracción de tablas y cómputos por unidades comerciales ya preconfiguradas.

PREPARACIÓN DEL PROYECTO

ANTES DE MODELAR:

- Crear o abrir una plantilla adecuada (unidades, niveles, grids). Recomendado: plantilla con vistas y plantillas de vista (planos, cortes, 3D) ya definidas.
- Revisar unidades (métricas) y precisión (decimales) necesarias para cálculos.
- Crear los niveles principales (suelen usarse para colocar paneles y cielorrasos) y guardarlos en la plantilla.
- Preparar Worksets si el proyecto será multiusuario (recomendado para obras grandes).
- Crear vistas 3D y filtros visuales que muestren por capas o materiales si quieres inspeccionar el ensamblado.

ORGANIZACIÓN DE LA BIBLIOTECA Y CARGA DE FAMILIAS

Estructura sugerida de carpetas en el proyecto/servidor:

/Familias_Tinglado/Lod100/
/Familias_Tinglado/Tipologias_Detalle/
/Familias_Tinglado/Tablas_y_Schedules/

Cargar familias:

Insert > Load Family o arrastrar desde carpeta.
Si hay type catalog disponible, cargarlo para predefinir tipologías. Mantener nombres claros y consistentes.

LISTA DE FAMILIAS LOD100 Y USO PREVISTO

Estas son las familias LOD100 que se entregan (uso recomendado: modelado rápido y coordinación):

1. Cielorraso / Entrepiso Steel — paneles estructurales para cielorrasos y entresuelos. (uso: definir cubierta interior/entresuelos ligeros).
2. Panel con un vano — panel modular con apertura (ventanal/puerta). Ideal para panelería con huecos.
3. Emplacado vertical — placa y sistemas de emplacado vertical (fachadas o tabiques).
4. Emplacado horizontal — emplacado en sentido horizontal (cielorrasos, soleras de recubrimiento).
5. Aislación horizontal — rollos/placas en sentido horizontal (entresuelos, techos).
6. Aislación vertical — aislamiento aplicado verticalmente en fachadas o tabiques.
7. EIFS — sistema EIFS (EPS + malla + base coat + terminación).

Nota: estas familias son LOD100 intencionalmente — su objetivo es modelar el volumen y las relaciones por capas. Posteriormente, en la tipología, se pueden seleccionar versiones más definidas con capas adicionales y parámetros comerciales.

CÓMO USARLAS (GENERAL):

- Colocar la familia en planta o cara según corresponda. Ajustar parámetros
- básicos: largo, ancho, espesor, posición del vano, etc.
Usar TAB para seleccionar cadenas, Spacebar para girar orientación y Align para
- mantener modulación.

METODOLOGIA DE TRABAJO

FLUJO DE TRABAJO GENERAL (RECOMENDADO)

1. Modelado rápido : usar LOD100 para toda la envolvente o panelizado.
2. Coordinar: detectar interferencias entre disciplinas (MEP estructural, arquitectura) usando el modelo LOD100.
3. Definir tipologías comerciales : una vez aprobado el esquema, cambiar tipologías en bloque a versiones con más capas (por ejemplo, el EIFS con detalles de base coat y malla).
4. Ajustes finales y documentación : generar tablas, vistas y planos de taller.

Este flujo reduce re-trabajo y acelera la coordinación.

INSTRUCCIONES PASO A PASO POR TIPOLOGÍA

- 03.1 Paneles
- 03.2 Emplacado
- 03.3 Aislaciones
- 03.4 EIFS
- 03.4 Cielorraso / Entrepiso
- Steel

TIPOLOGÍA

PANELES

03.1 PROPÓSITO:
MODELAR PANELES PREFABRICADOS CON VANOS.

PARÁMETROS CLAVE:
LARGO,
ANCHO,
ESPESOR,
VANO_ANCHO,
VANO_DINTEL,
VANO_ANTEPECHO,
POSICION_VANO,
AJUSTE_INICIAL.

PASOS RÁPIDOS:

1. INSERT > LOAD FAMILY Y SELECCIONAR LA FAMILIA PANEL.
2. EN PLANTA, COLOCAR LA FAMILIA COMO LINE-BASED (SI LA FAMILIA LO PERMITE), O EN POSICIÓN CON PLACE ON WORKPLANE O PLACE ON FACE.
3. DIBUJAR LA SILUETA DE PANEL EN PLANTA (LA FAMILIA ACEPTA UNA SILUETA CONTINUA). SI LA SILUETA ES CONTINUA, PUEDES SELECCIONAR TODA LA CADENA CON TAB Y COLOCAR VARIOS PANELES SEGUIDOS PARA PANELIZAR. (TIP: LA FAMILIA PUEDE SER BASADA EN LÍNEA — TRAZA EL PANEL CON LA SILUETA).
4. PARA INVERTIR LA ORIENTACIÓN DEL PANEL USAR LA TECLA SPACEBAR (SEGÚN LA FAMILIA) O EL FLIP SYMBOL DE LA FAMILIA; PARA INVERTIR LA ORIENTACIÓN DE MONTANTES/SOLERAS USAR EL SÍMBOLO DE ORIENTACIÓN. (ESTE COMPORTAMIENTO ES NATIVO EN LAS FAMILIAS QUE CONTIENEN FLIPS/HANDLES PARA INVERTIR LA ORIENTACIÓN).
5. CONFIGURA PARÁMETROS DEL VANO: VANO_ANCHO, VANO_DINTEL, VANO_ANTEPECHO. SI QUIERES MÚLTIPLES VANOS, USAR INSTANCIAS DE LA MISMA FAMILIA O UNA TIPOLOGÍA QUE PERMITA ARRAYS.
6. SI UN PANEL QUEDA DEMASIADO LARGO, LA PRÁCTICA RECOMENDADA ES DIVIDIR EL PANEL EN DOS INSTANCIAS DEL MISMO TIPO EN EL PUNTO INDICADO: DUPLICAR O CREAR OTRA INSTANCIA Y AJUSTAR SOLERAS/MONTANTES.
7. MANTÉN LA MODULACIÓN ALINEADA: ALINEAR EL ALMA DEL PRIMER MONTANTE Y LUEGO APLICAR ALIGN Y COPY PARA PROPAGAR LA MODULACIÓN A LOS RESTANTES.

EMPLACADO

03.2 PROPÓSITO:
REPRESENTAR PLACAS EN MUROS, CIELORRASOS Y REVESTIMIENTOS.

PARÁMETROS CLAVE:
LONGITUD,
ANCHO,
ESPESOR,
DESFASE,
SEPARACIÓN_SUP/INF,
MATERIAL.

1. CARGAR FAMILIA DE EMLACADO (VERTICAL U HORIZONTAL SEGÚN CORRESPONDA).
2. COLOCAR LA PLACA SOBRE LA CARA DEL ELEMENTO ANFITRÓN O EN PLANO DE TRABAJO. EL VACÍO DE HOSPEDAJE (PASE) SE RESTA AUTOMÁTICAMENTE DEL VOLUMEN DE PLACA SI LA FAMILIA ESTÁ PREPARADA PARA ELLO.
3. AJUSTAR SEPARACIÓN_SUP E INFERIOR PARA CONTROLAR SOLAPES ENTRE PLACAS Y RECORTES EN VANOS.
4. PARA CORTES EN VANOS: LA FAMILIA PUEDE TENER PARÁMETROS DE VANO (VANO_POSICION, VANO_ANCHO, VANO_DINTEL); MODIFICA EN LA INSTANCIA O EN LA TIPOLOGÍA.
5. PARA PLACAS INTERCALADAS EN HORIZONTAL (P. EJ. EPS O TABLEROS MULTICAPAS) USAR LA OPCIÓN INTERCALADO SI ESTÁ DISPONIBLE EN LA TIPOLOGÍA.

AISLACIONES

03.3 PROPÓSITO:
MODELAR EL VOLUMEN DE AISLACIÓN PARA CÁLCULOS TÉRMICOS/ACÚSTICOS Y CÓMPUTOS.

PARÁMETROS CLAVE:
LARGO,
ANCHO,
ESPESOR,
SEPARACIÓN_VERTICAL/HORIZONTAL,
VOLTEAR.

1. CARGA LA FAMILIA AISLACIÓN CORRESPONDIENTE.
2. COLOCA LA FAMILIA SOBRE LA CARA DEL PANEL O EMLACADO; SI LA FAMILIA TIENE PLACE ON FACE, LA COLOCACIÓN SERÁ MÁS RÁPIDA.
3. SI LA AISLACIÓN SE COLOCA POR CAPAS, UTILIZA LA TIPOLOGÍA PARA DEFINIR GROSOR Y MATERIAL; LA FAMILIA RESTA EL VOLUMEN DONDE EXISTAN PLACAS Y RECORTES.
4. USA VOLTEAR SI LA ORIENTACIÓN DE LA FIBRA/MATERIAL NECESITA INVERTIRSE.

TIPOLOGÍA

EIFS

03.5

PROPÓSITO:
REPRESENTAR EL SISTEMA EIFS (EPS +
BASE COAT + MALLA + TERMINACIÓN).

PARÁMETROS CLAVE:

EPS_ESPESOR,
BASECOAT_ESPESOR,
TERMINACION_ESPESOR,
START/END_EXTEND,
CORNERS_ANGLE.

EIFS

03.5

PROPÓSITO:
MODELAR PANELES METÁLICOS /
CIELORRASOS CON ESTRUCTURA STEEL.

PASOS RÁPIDOS:

- 1.CARGAR EIFS SYSTEM.
2. COLOCAR COMO PANEL O COMO EMPLACADO SEGÚN LA GEOMETRÍA.
3. AJUSTA START_EXTEND / END_RETRACT PARA CONTROLAR RECORTES EN ESQUINAS Y ENCUENTROS CON HUECOS. LOS PARÁMETROS DE ESQUINA (CORNER_START_ANGLE / CORNER_END_ANGLE) PERMITEN DEFINIR SI LA PLACA GENERA VOLTEA EN ESQUINAS.
4. PARA VANOS EL SISTEMA PUEDE RECORTAR AUTOMÁTICAMENTE LAS PLACAS EN FUNCIÓN DEL VANO; REVISAR QUE LOS INSTANCE PARAMETERS DE NIVEL/POSICIÓN ESTÉN CORRECTOS.

- 1.PASOS:
2. CARGA LA FAMILIA Y COLOCA EN PLANO DE PLANTA DEL NIVEL CORRESPONDIENTE.
3. AJUSTA ALTURA, LARGO Y PARÁMETROS DE SOLERAS/MONTANTES SI APLICAN.
4. PARA ALINEAR MODULACIÓN, CREAR LÍNEAS GUÍA (REFERENCE PLANES O GRIDS) Y USAR ALIGN O ARRAY.

TÉCNICAS Y ATAJOS DE REVIT QUE ACELERAN EL MODELADO POR CAPAS

Selección eficiente:

- TAB: recorre elementos conectados (útil para seleccionar cadenas completas de paneles).
- CTRL + TAB: selecciona múltiples cadenas de forma simultánea.

Orientación de familias:

- Spacebar: voltea rápidamente la orientación de paneles o placas.
- Control de Flip: las familias TINGLADO están preparadas con ejes de inversión.

Edición masiva:

- Select All Instances > Visible in View o > In Entire Project para cambiar todas las instancias.
- Duplicar tipos y aplicar con un clic.

Precisión geométrica:

- Align (AL) y Copy (CO) con opción Multiple para propagar modulación.
- Array para repetir placas o montantes.

Control de visibilidad:

- Filtros de vista por categoría o parámetro para revisar capas. Colorear aislaciones o emplacados en 3D para control rápido.

Limpieza de modelo:

- Join Geometry y Cut Geometry para evitar líneas duplicadas. Pin para fijar elementos clave y evitar movimientos accidentales.

CÓMO CAMBIAR TIPOLOGÍA / AGREGAR DETALLE DESPUÉS DE MODELAR

Flujo recomendado:

- Modelar en LOD100 (rápido y flexible).
- Una vez definido el proyecto, seleccionar los elementos y cambiar tipología a una versión más detallada.

Pasos prácticos:

- Preparar en la biblioteca las tipologías detalladas (con todas las capas definidas).
- Seleccionar en el modelo: Select All Instances de la tipología a cambiar.
- Usar el Type Selector en Properties para asignar la nueva tipología.
- Verificar en cortes y 3D que los espesores y capas coincidan.

Tips avanzados:

- Usar type catalogs para cargar tipologías directamente.
- Probar cambios masivos en un archivo de prueba antes de aplicar en el modelo oficial.
- Conservar versiones de archivo antes de grandes cambios (control de riesgo)

CÓMPUTOS Y TABLAS: EXTRACCIÓN Y VERIFICACIÓN DE UNIDADES COMERCIALES

Parámetros clave disponibles en las familias: largo, ancho, espesor, área, volumen, material, unidad comercial.

Campos útiles en schedules:

- Tipo
- Dimensiones (Largo, Ancho, Espesor)
- Área / Volumen
- Material
- Unidad Comercial
- Peso (Volumen \times Densidad)

Agrupaciones recomendadas:

- Por tipología (ejemplo: todos los paneles de un tipo).
- Por material.
- Por nivel.
- Por fase constructiva.

Verificación de unidades comerciales:

- Placas m^2 .
- Aislaciones m^2 o m^3 según producto.
- Paneles steel m lineales de perfilería + m^2 de emplacado.
- EIFS m^2 de superficie.

Buenas prácticas en cálculos:

- Revisar siempre la correspondencia entre parámetros de familia y fórmulas en schedules.
- Generar tablas de control (ejemplo: conteo de elementos) para validar consistencia.
- Exportar cálculos a Excel y cruzar con catálogos comerciales.

USO CORRECTO DE TABLAS Y MODELADO PARA CÓMPUTOS

Las tablas ya provistas en la biblioteca Saint-Gobain están diseñadas para reflejar unidades comerciales y códigos de producto. Para que funcionen correctamente es clave modelar de acuerdo a la lógica del sistema:

- Modelar por capas: colocar perfilería, placas, aislaciones y EIFS como familias separadas. Esto permite que cada schedule capture su cantidad real.
- Evitar modelado genérico: no usar muros compuestos estándar de Revit, ya que no se vinculan con las tablas comerciales incluidas.
- Respetar parámetros compartidos: al colocar familias, asegurarse de no borrar ni renombrar los parámetros como Unidad Comercial o Código Producto, porque son los que conectan con las tablas.
- Verificar dimensiones estándar: usar tipologías basadas en medidas comerciales para que las fórmulas y resultados coincidan con catálogo.
- Control visual: aplicar filtros de vista por categoría (Placo, Isover, Weber) para comprobar que todos los elementos están correctamente modelados y computados.

Consejo práctico: siempre cargar las familias desde la biblioteca oficial y no duplicarlas sin mantener los parámetros, de lo contrario las tablas no devolverán resultados correctos.

USO DE LAS TABLAS DE CÓMPUTO DE LA PLAN TILLA

Las tablas incluidas en la plantilla ya contienen los campos y fórmulas necesarias para devolver cantidades en unidades comerciales. El usuario debe:

Asegurarse de modelar con las familias correctas para que cada elemento aparezca en la tabla que le corresponde. Revisar que al cambiar tipología, los parámetros Unidad Comercial y Código Producto se actualicen automáticamente en la tabla.

Usar las tablas tal como están configuradas en la plantilla; no es necesario agregar campos ni fórmulas adicionales. Validar en cada proyecto que los cálculos coincidan con la lógica comercial de Saint-Gobain.

Consejo práctico: antes de emitir cálculos oficiales, generar una tabla de control visual (por ejemplo colorear en 3D cada tipología) y verificar que las cantidades en la tabla coincidan con lo modelado. De esta manera se aprovecha al máximo la plantilla entregada y se evita rehacer cálculos manuales.

GUÍA RÁPIDA PARA ABRIR, FILTRAR Y LEER LAS TABLAS

1. Abrir las tablas

- Ir al Navegador de proyectos de Revit.
- Desplegar la carpeta Tablas/Cómputos.
- Seleccionar la tabla correspondiente (ej.: Placas Placo, Perfilería Placo, Aislaciones Isover, EIFS Weber).

2. Filtrar resultados

- Dentro de la tabla, ir a Propiedades > Filtros.
- Aplicar filtros por Nivel, Fase o Tip o para reducir la lista a lo que se quiere revisar.
- Usar estos filtros para separar cómputos por sector, nivel o etapa de obra.

3. Leer los campos

- Confirmar que cada fila muestre: Tipo, Unidad Comercial, Código Producto y la cantidad correspondiente (m², ml, unidades, etc.).
- Verificar que los totales al pie coincidan con lo esperado.

4. Control visual cruzado

- Seleccionar un elemento en la tabla automáticamente se resalta en el modelo.
- Usar esta función para comprobar que lo modelado corresponde a lo computado.

5. Emitir resultados

- Usar la opción Export > Report > Schedule para guardar la tabla en Excel.
- Revisar que las columnas exportadas mantengan los mismos nombres que en Revit.

Consejo práctico: antes de imprimir o exportar, revisar siempre los filtros activos para no omitir ni duplicar cantidades. Esto asegura que las tablas de la plantilla devuelvan resultados consistentes y listos para certificar.

BUENAS PRACTICAS

RECOMENDACIONES

Modelado disciplinado: respetar el sistema constructivo en capas, no improvisar muros genéricos.

Tipologías vs. familias: crear variantes como tipos dentro de una misma familia, no duplicar familias.

Nomenclatura estándar: [Categoría]-[Uso]-[Espesor]-[Material]
(ej: Panel-Ext-100-EPS50).

Control de versiones: guardar una copia antes de cambios masivos de tipología.

Modelos de prueba: validar en un proyecto pequeño antes de aplicar a la obra completa.

Comunicación interdisciplinaria: informar espesores y capas a estructura y MEP para evitar interferencias.

CHECKLIST RÁPIDO / CHEAT-SHEETS

Para colocar un panel con vano:

1. Cargar familia 02 Panel con un vano.
2. Dibujar silueta en planta.
3. Seleccionar con TAB para panelizar.
4. Ajustar parámetros de vano.
5. Modular con Align + Copy.

Para cambiar tipología en bloque:

1. Select All Instances de un tipo.
2. En Type Selector, elegir tipología detallada.
3. Revisar cortes.

Para computar rápidamente:

1. Abrir schedule preconfigurado.
2. Revisar campos de dimensiones y materiales.
3. Validar contra unidades comerciales.

PREGUNTAS FRECUENTES Y SOLUCIONES RÁPIDAS

Q: El vano no corta correctamente

A: Revisar parámetros de altura y posición. Confirmar que el host permita recorte.

Q: Los vanos se corrompen al cambiar tipología

A: Asegurar que los parámetros de vano tengan el mismo nombre y unidad en todas las tipologías.

Q: El cómputo no coincide con unidades comerciales

A: Revisar fórmulas en schedule y campo Unidad Comercial. Ajustar mapeo.

Q: La familia no se coloca en cara inclinada

A: Usar familias basadas en línea o Place on Face.

Q: El modelo se ve sobrecargado

A: Usar LOD100 para coordinación y sólo pasar a detalle en las zonas críticas.

ANEXOS

GLOSARIO DE PARÁMETROS

LARGO: longitud de la pieza. ANCHO: ancho de la pieza. ESPESOR: espesor de la capa.

MATERIAL: material asignado. NIVEL: nivel de colocación. ELEMENTO: identificador único. USO: función (tabique, fachada, cielo). GRUPO: agrupación comercial. Atajos de teclado más usados

TAB: seleccionar cadenas completas. Spacebar: invertir orientación.

AL: alinear.

CO: copiar.

AR: array (copias en serie).

VG: visibilidad/ gráficos de vista. Ejemplos de nomenclatura

Panel-Ext-100-EPS50

Emplacado-Int-12.5-Gypsum Aislacion-Hor-50mm-LanaVidrio EIFS-Ext-80EPS-

TermTexturada

PANELERÍA DE ACERO EN **REVIT**

SAINT GOBAIN - PLACO

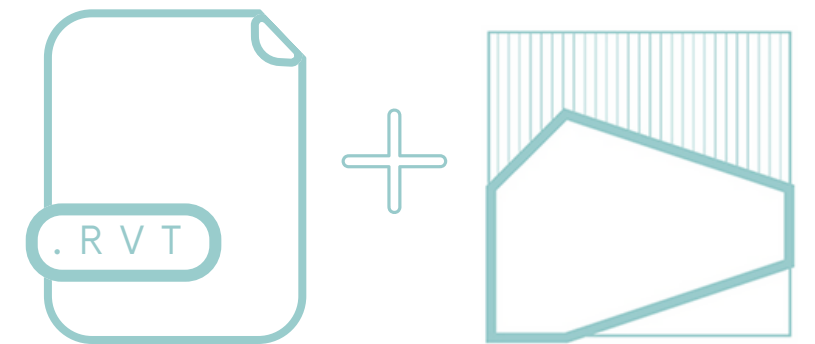

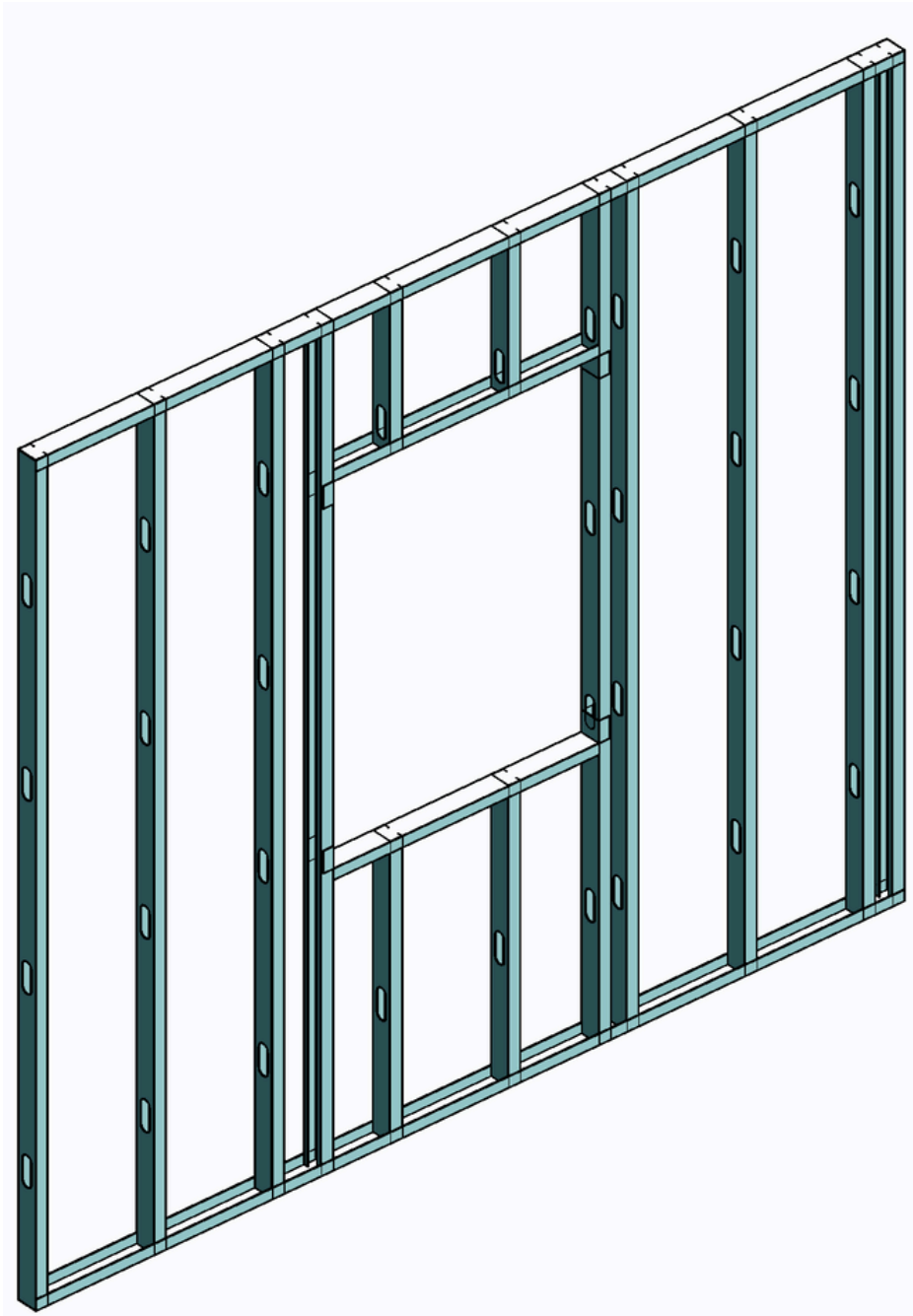

SOLERAS Y
MONTANTES

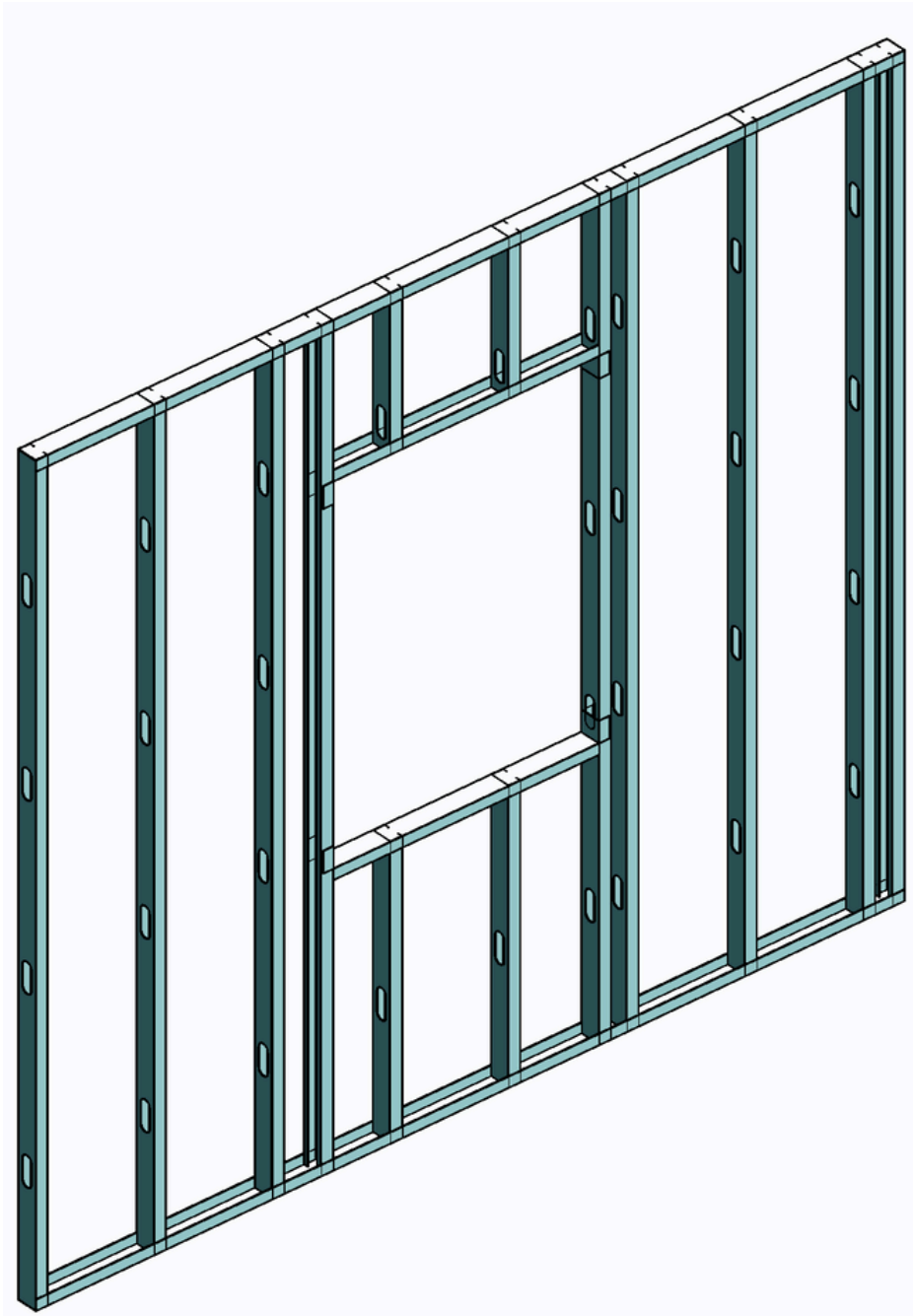

SOLERAS Y
MONTANTES

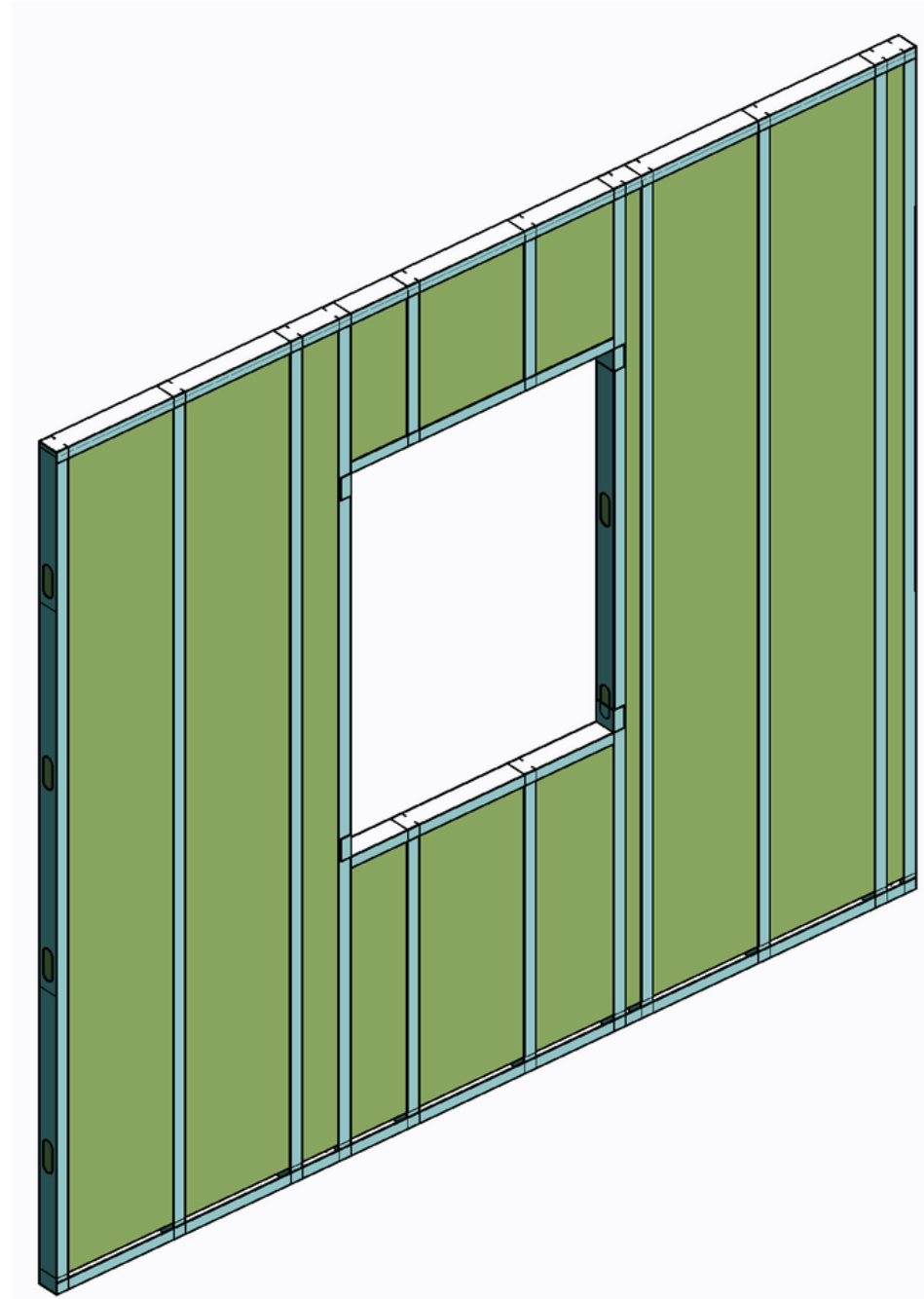

AISLACIÓN

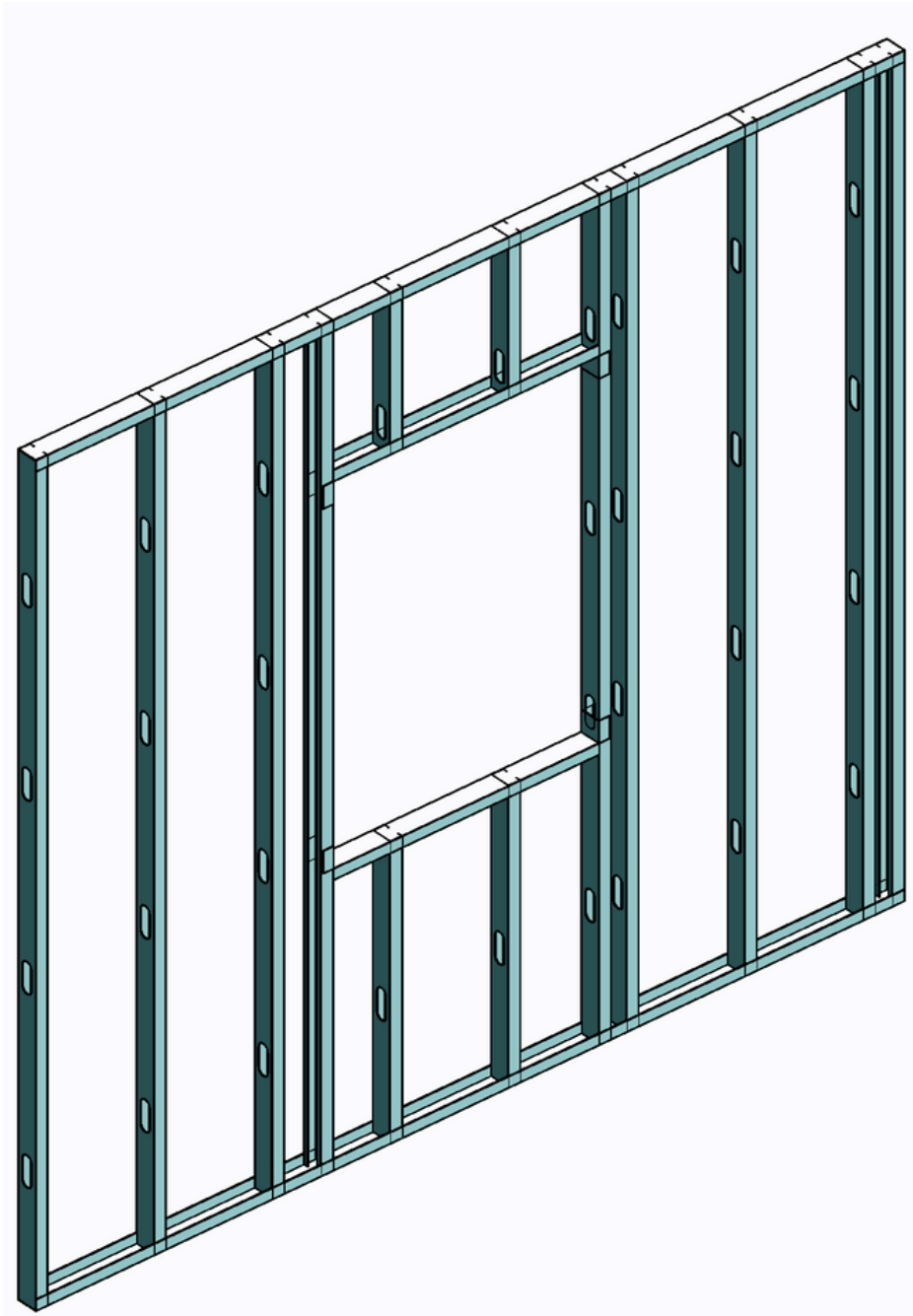

SOLERAS Y
MONTANTES

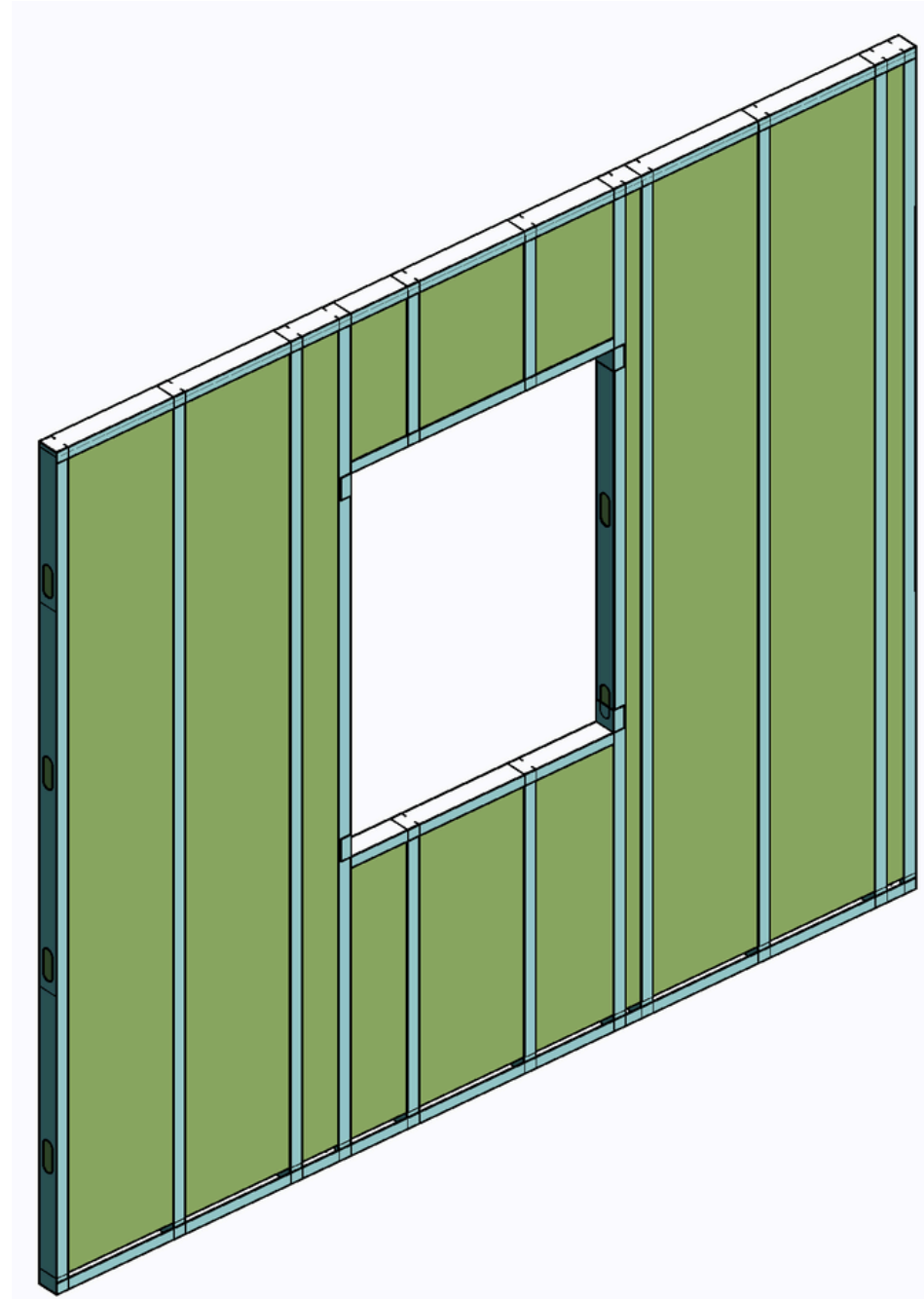

AISLACIÓN

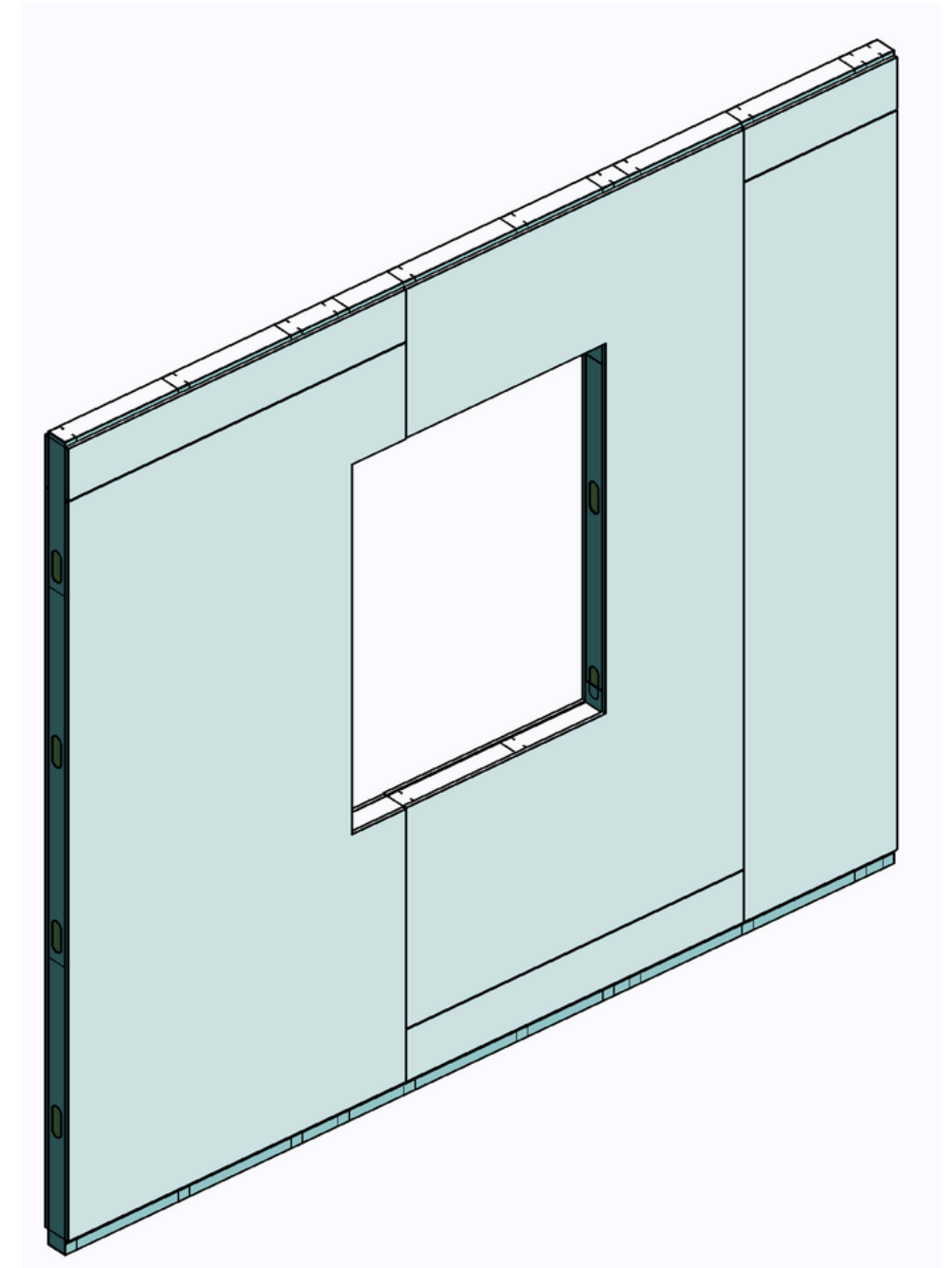

EMPLACADO

FAMILIAS DE PGC Y PGU

PARÁMETROS

Propiedades	
TGD_NH_PGC_PUNCH	
Armazón estructural (Otro) (1) Editar tipo	
Restricciones	
Perfil Largo	2.0000
OD_Length	1.9975
Perfil Reducción final	<input checked="" type="checkbox"/>
Perfil Reducción inicial	<input checked="" type="checkbox"/>
Nivel de referencia	
Nivel de tabla de planific...	Nivel 1
Plano de trabajo	Nivel : Nivel 1
Desfase desde el anfitrión	0.0000
Materiales y acabados	
2M_Material	1.24
Material estructural	1.24
Cotas	
OD_Width	0.0400
OD_Depth	0.0150
OD_Thickness	0.0012
Perfil Alma	0.1500
punch	<input checked="" type="checkbox"/>
Punch - Altura Inicial	0.4127
Volumen	0.001 m ³
Datos de identidad	
1I_Num_Level	
1I_Usage	Montante
1I_Num_Group	
1I_Num_Element	

GEOMETRÍA:

- ALMA (PERFIL ALMA)
- ALA (OD_WIDTH)
- LABIO (OD_DEPTH)
- ESPESOR (OD_THICKNESS)

MATERIAL:

- MATERIAL (2M_MATERIAL)

DATA:

- NIVEL (1I_NUM_LEVEL)
- ELEMENTO (1I_NUM_ELEMENT)
- GRUPO (1I_NUM_GROUP)
- FUNCIÓN (1I_USAGE)

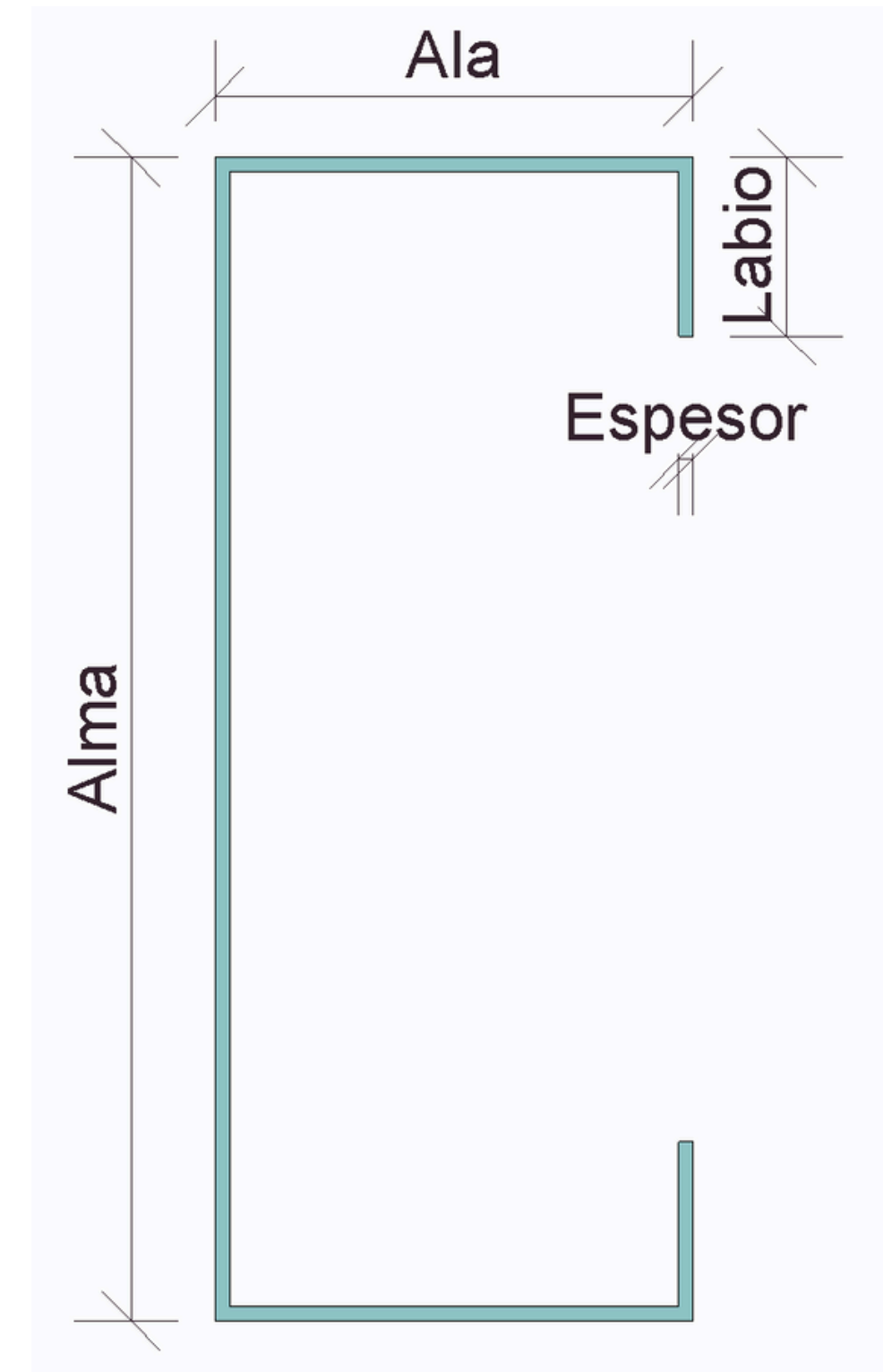

PARÁMETROS

Propiedades	
TGD_NH_PGC_PUNCH	
Armazón estructural (Otro) (1) Editar tipo	
Restricciones	
Perfil Largo	2.0000
OD_Length	1.9975
Perfil Reducción final	<input checked="" type="checkbox"/>
Perfil Reducción inicial	<input checked="" type="checkbox"/>
Nivel de referencia	
Nivel de tabla de planific...	Nivel 1
Plano de trabajo	Nivel : Nivel 1
Desfase desde el anfitrión	0.0000
Materiales y acabados	
2M_Material	1.24
Material estructural	1.24
Cotas	
OD_Width	0.0400
OD_Depth	0.0150
OD_Thickness	0.0012
Perfil Alma	0.1500
punch	<input checked="" type="checkbox"/>
Punch - Altura Inicial	0.4127
Volumen	0.001 m ³
Datos de identidad	
1I_Num_Level	
1I_Usage	Montante
1I_Num_Group	
1I_Num_Element	

GEOMETRÍA:

- DESFASE DESDE ANFITRIÓN
 - LARGO (PERFIL LARGO)
 - REDUCCIÓN INICIAL
 - REDUCCIÓN FINAL
- * ALTURA DE PANEL =
LARGO DE MONTANTE +
2 X ESPESOR DE SOLERAS

DATA:

- PUNCH
- ALTURA DE PUNCH INICIAL

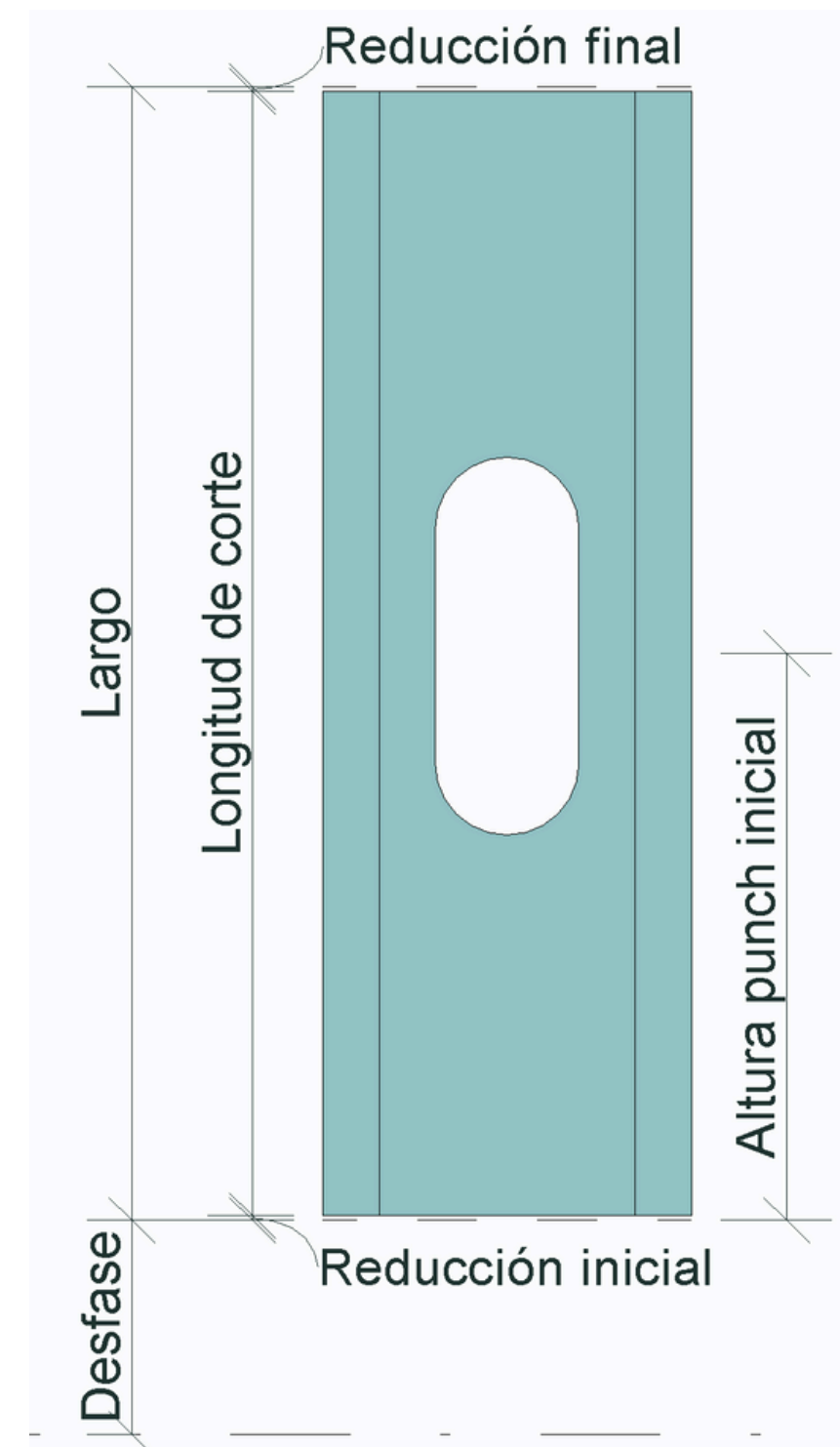

POSICIONAMIENTO

COLOCAR EN PLANO DE TRABAJO:
(PUEDE NO SER HORIZONTAL)

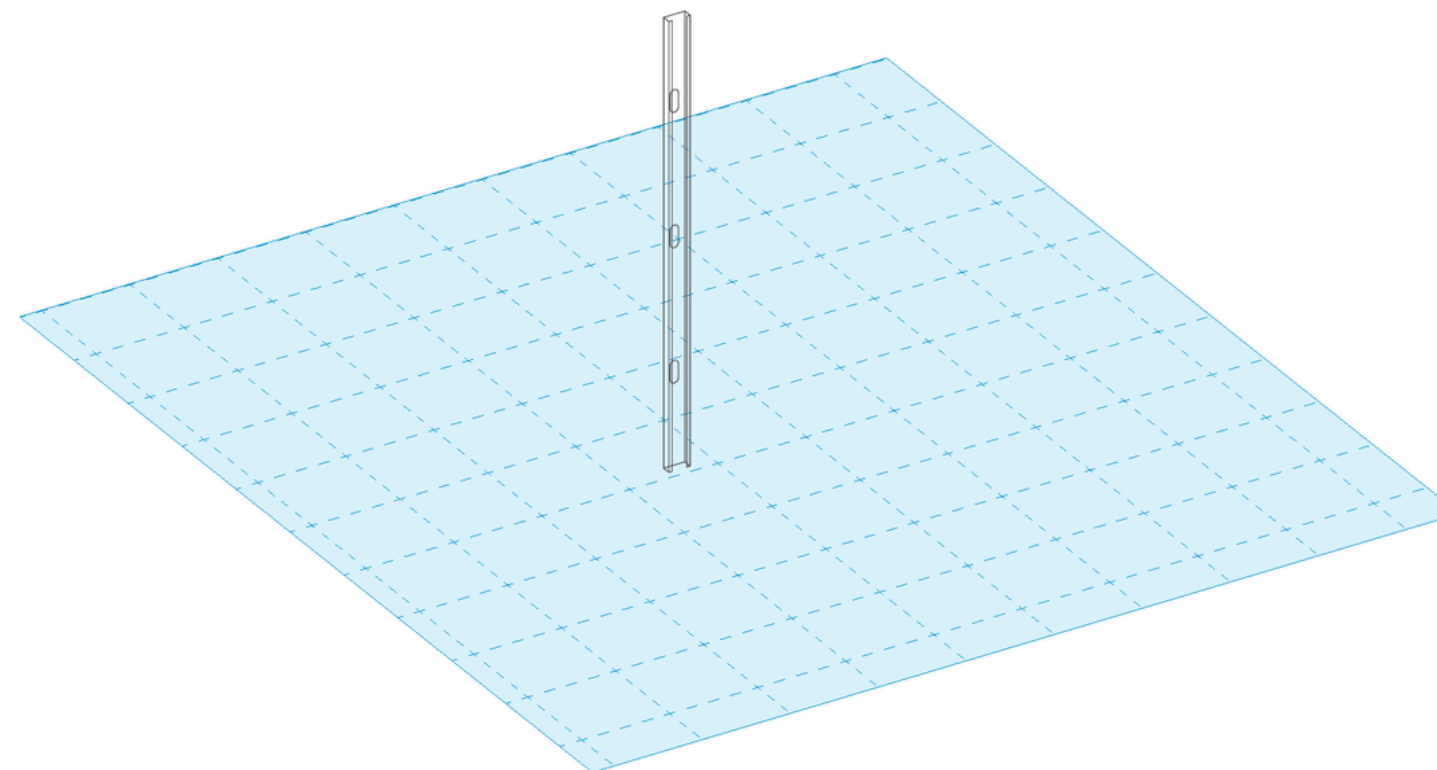

COLOCAR EN CARA DE OTRO ELEMENTO:
(PUEDE NO SER HORIZONTAL)

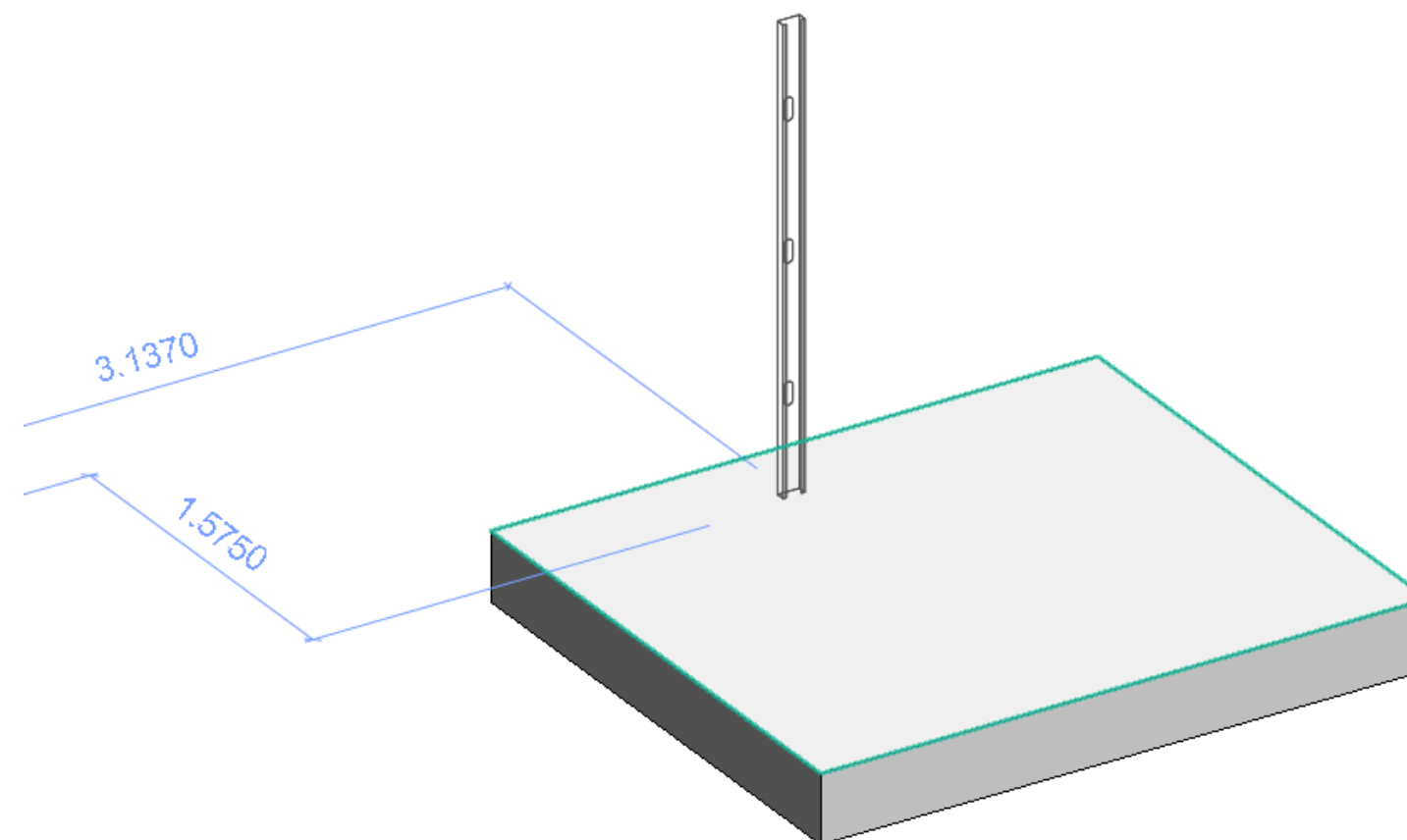

TIPOLOGÍAS

MODELO :

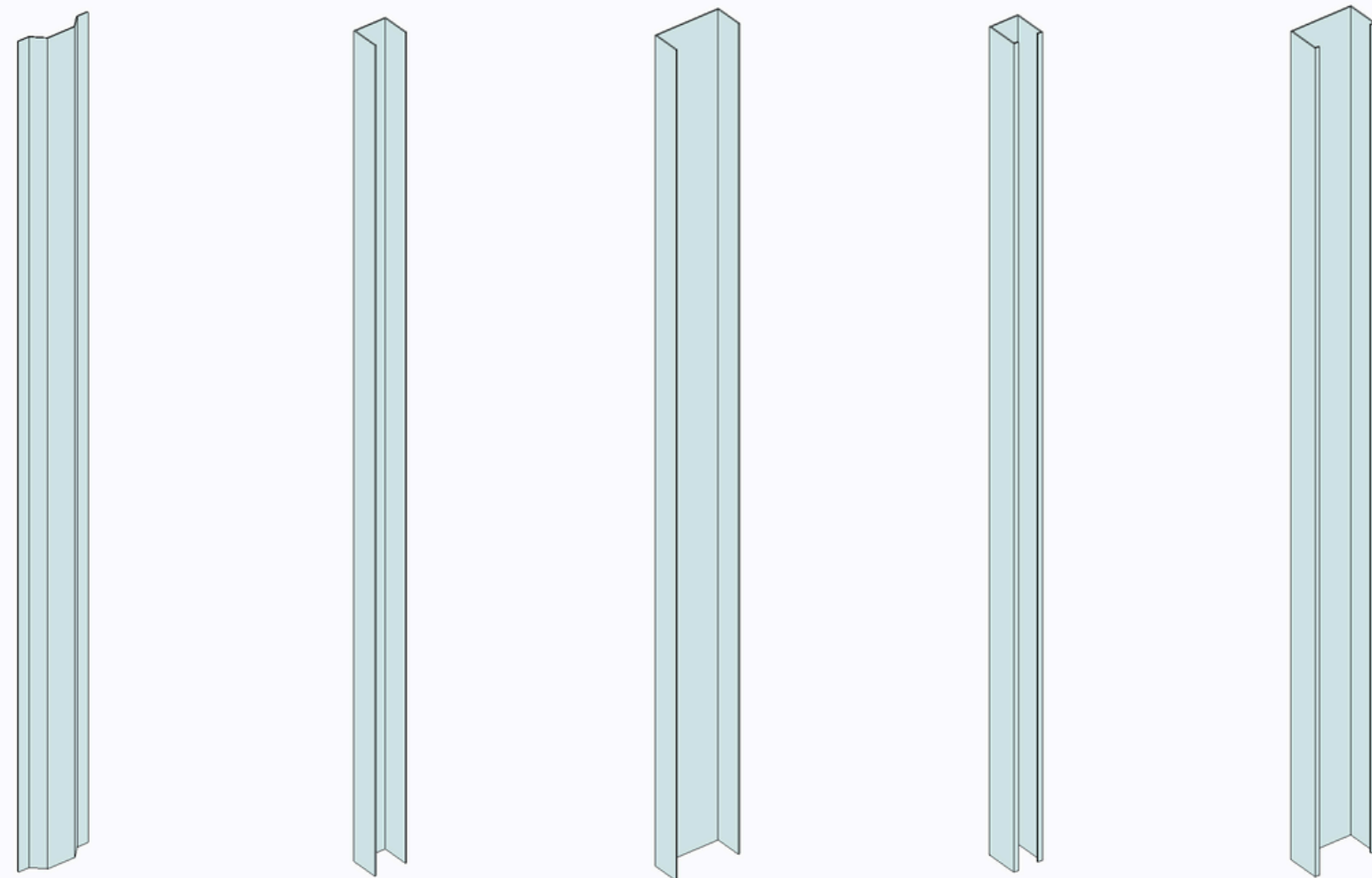

DETALLE :

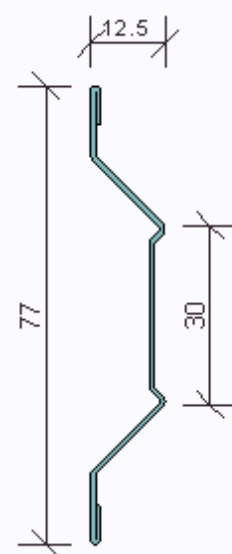

Perfil Omega

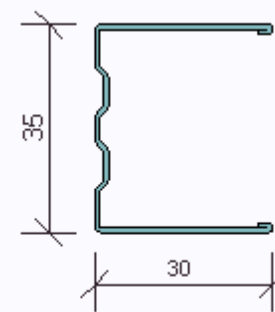

Perfil Solera 35

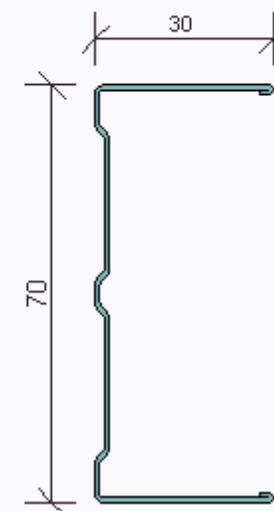

Perfil Solera 70

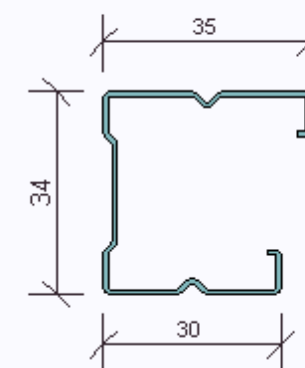

Perfil Montante 34

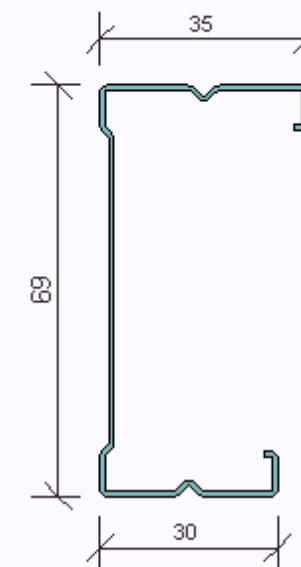

Perfil Montante 69

FAMILIA DE PANEL

PARÁMETROS

Propiedades	
TGD_SF_LB_PANEL_WALL_CH30_21_solera incontinua	
TGD_SF_LB_PANEL_WALL_CH30_21_solera incontinua 70	
Armazón estructural (Otro) (1) Editar tipo	
Restricciones	
OD_Hight	2600.0
Longitud	2939.6
Nivel de referencia	
Plano de trabajo	Nivel : Nivel 1
Desfase desde el anfitr...	50.0
Rotación de sección tr...	
Texto	
1I_Num_Element	
1I_Num_Group	
Extremo primario	
Ajuste inicial	300.0
Cotas	
Vano 1 Ancho	900.0
Vano 1 Antepecho	900.0
Vano 1 Dintel	2065.0
Vano 1 Posición	1700.0

Parámetros de tipo		
Parámetro	Valor	=
Restricciones		
OD_Width	70.0	
Elevación por defecto	0.0	
Modulación	400.0	
Cotas		
Perfil Espesor	1.2	
Perfil Labio	15.0	
Perfil PGC Ala	40.0	

DE INSTANCIA:

- LONGITUD
- ALTURA (OD_HIGHT)
- DESFASE DESDE ANFITRIÓN
- AJUSTE INICIAL
- VANO POSICIÓN
- VANO ANCHO
- VANO DINTEL
- VANO ANTEPECHO

DE TIPO:

- ANCHO (OD_WIDTH)
- MODULACIÓN
- PERFIL ESPESOR
- PERFIL ALA

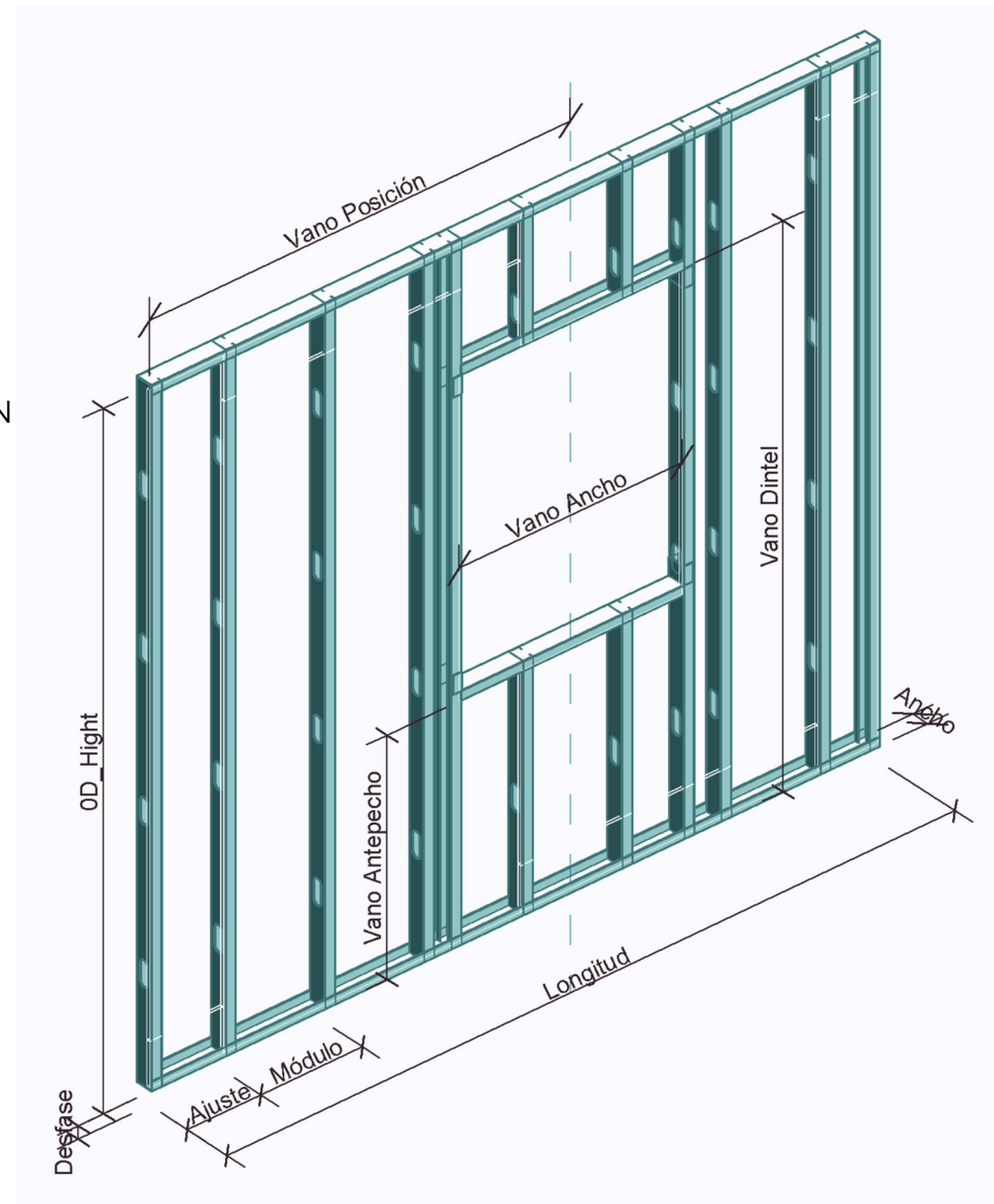

POSICIONAMIENTO

LINEA

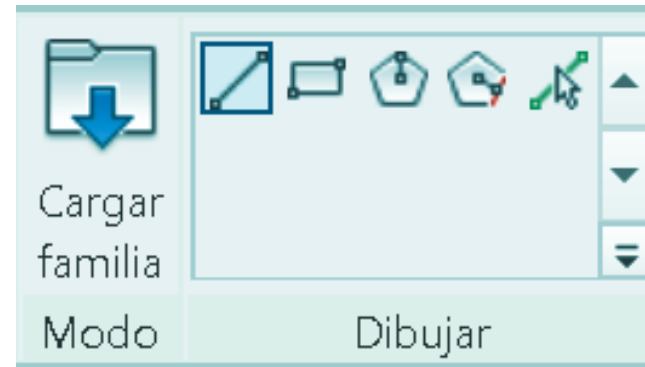

SELECCIONAR LINEAS

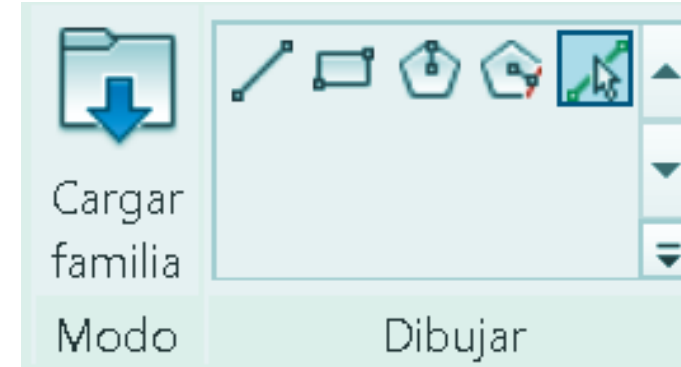

RECTÁNGULO

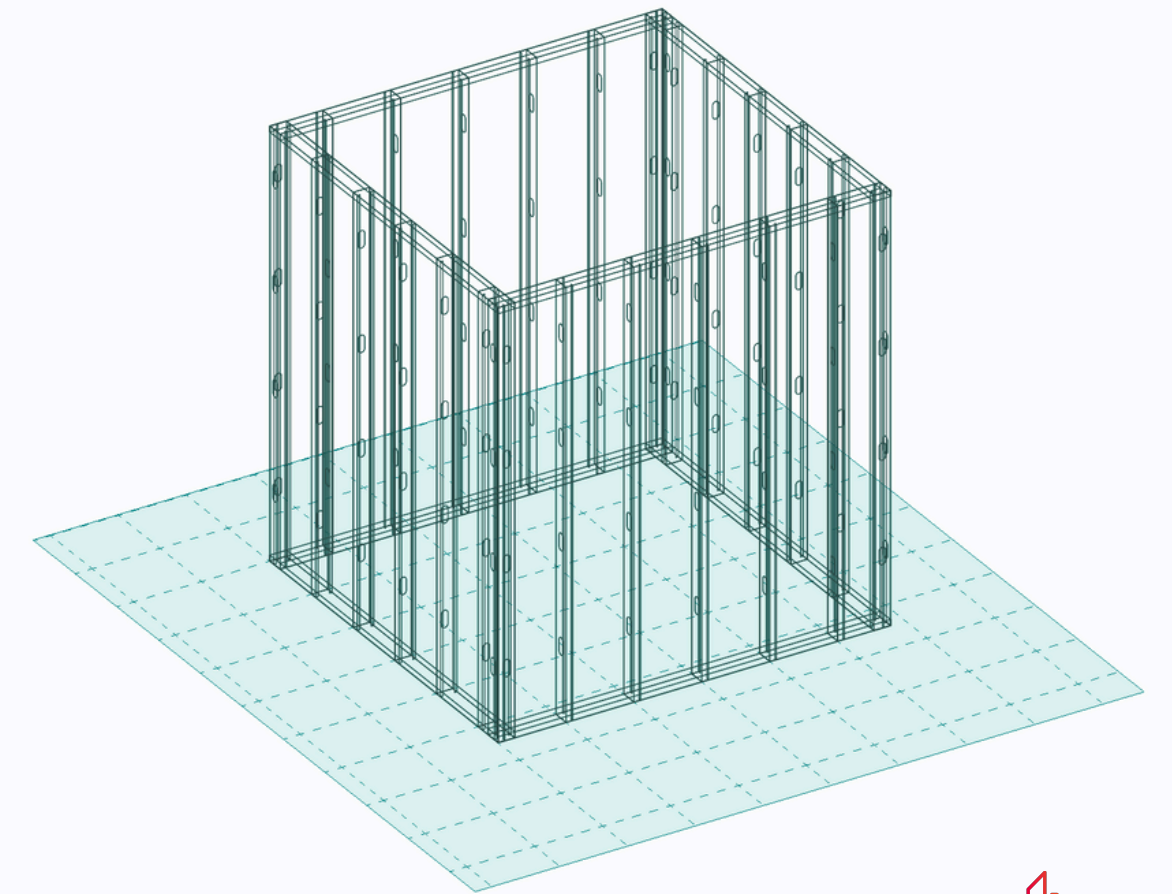
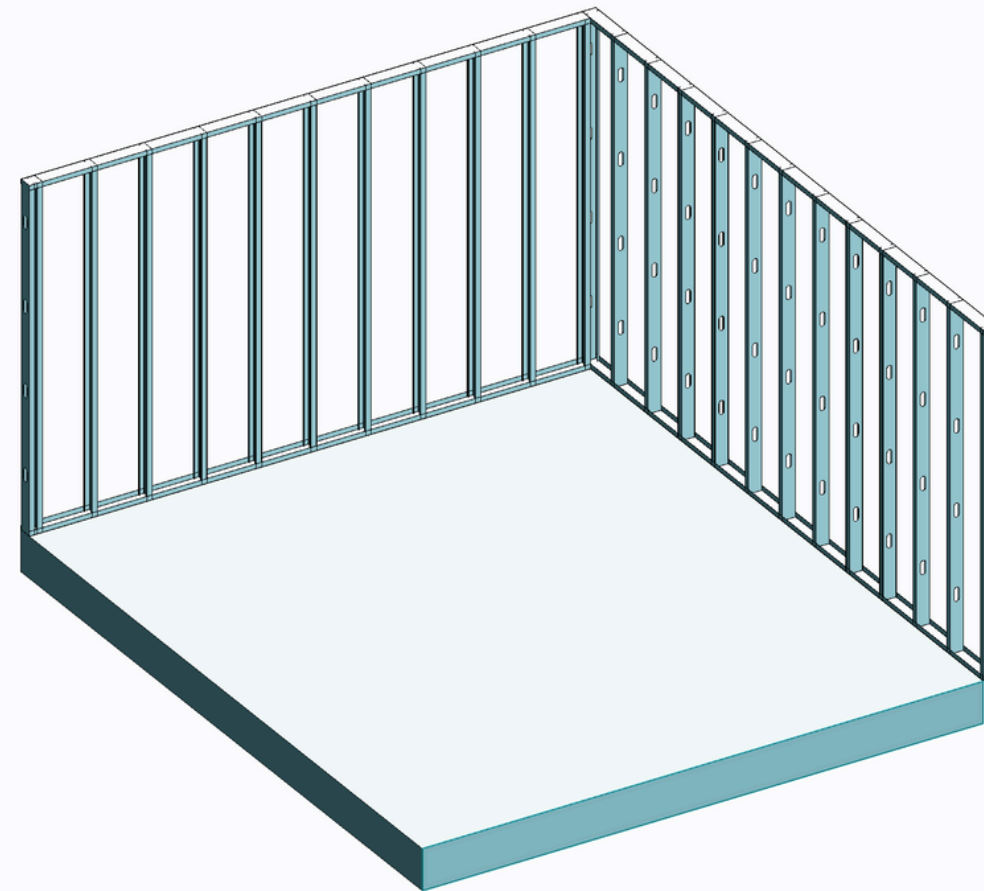
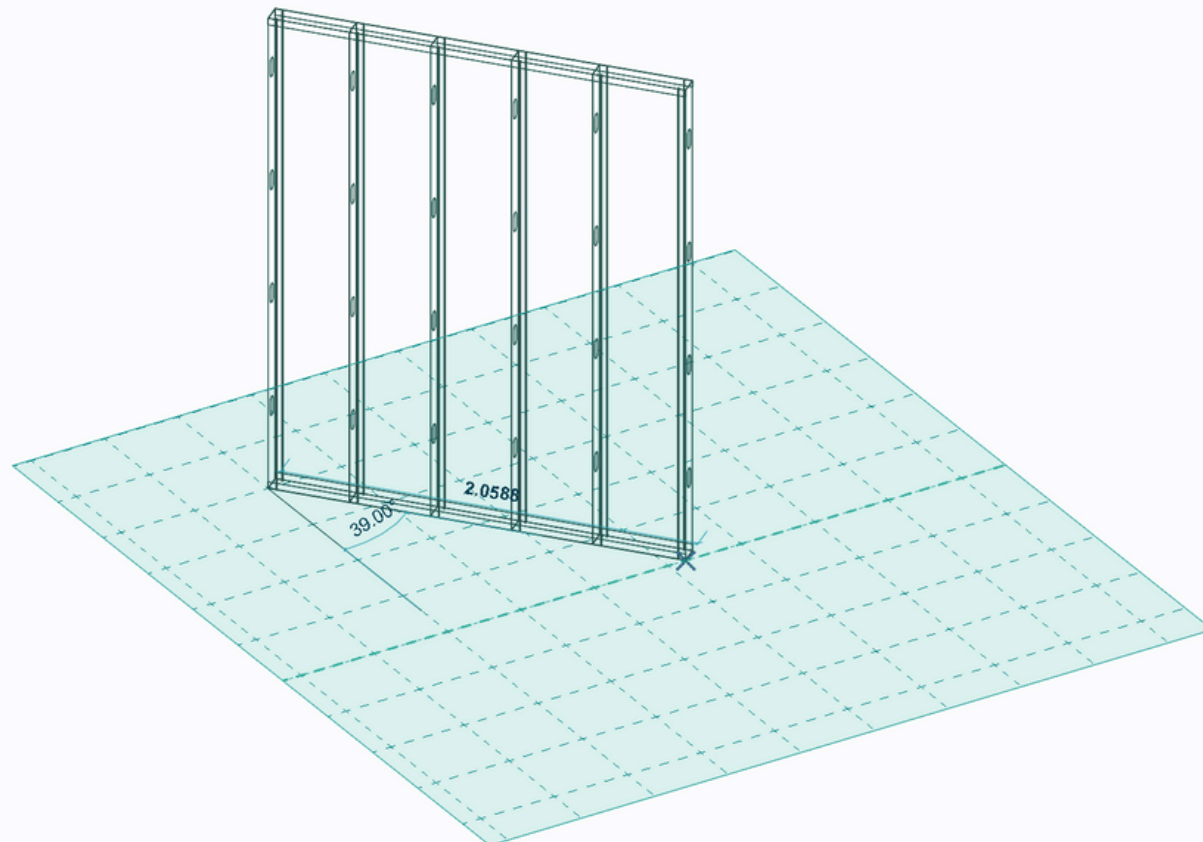

MODELADO

HERRAMIENTAS DE DIBUJO EN PLANTA:

- AL SER UNA FAMILIA BASADA EN LINEA, PUEDE TRAZARSE EL PANELIZADO EN PLANTA INDICANDO UNA SILUETA.

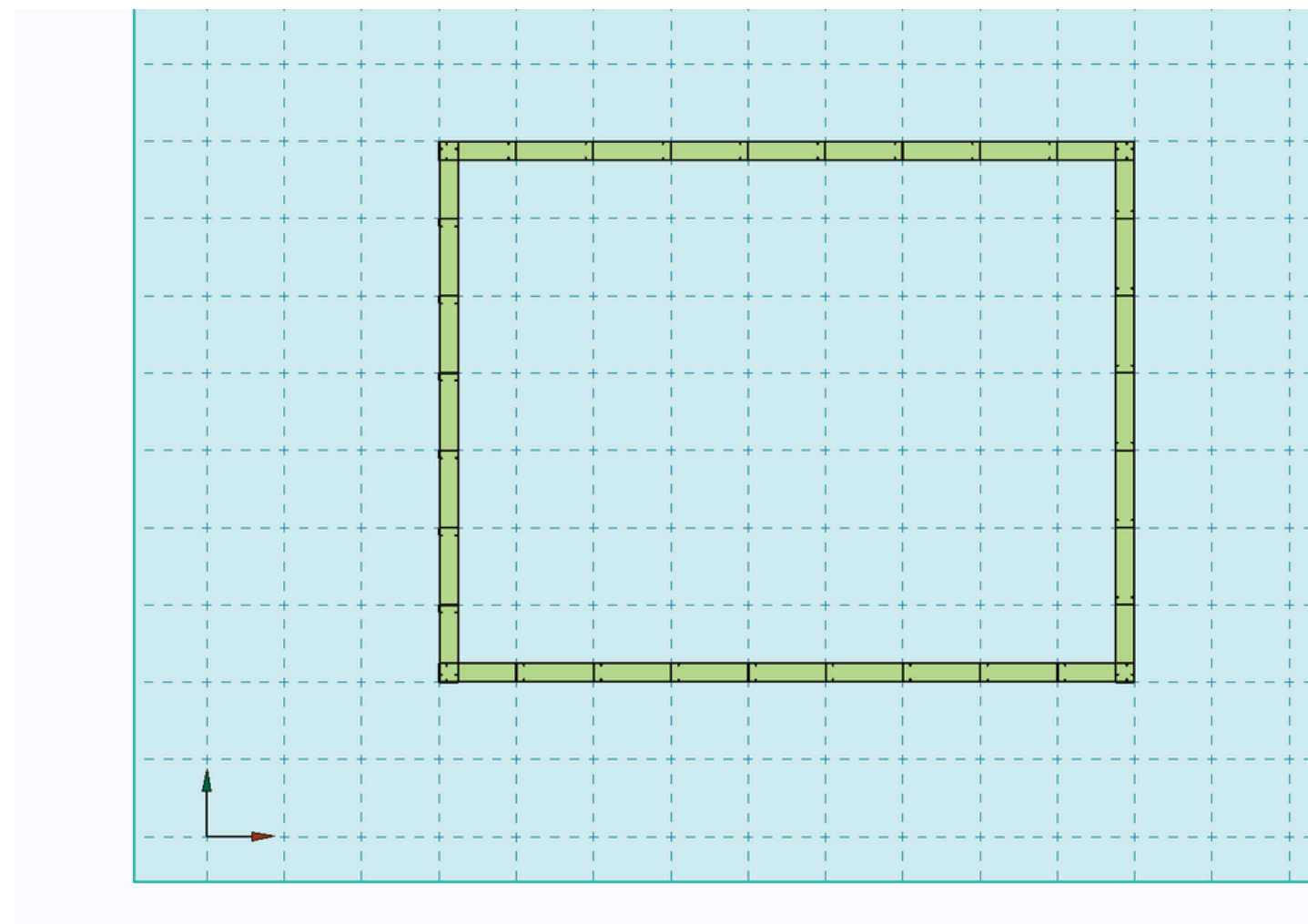
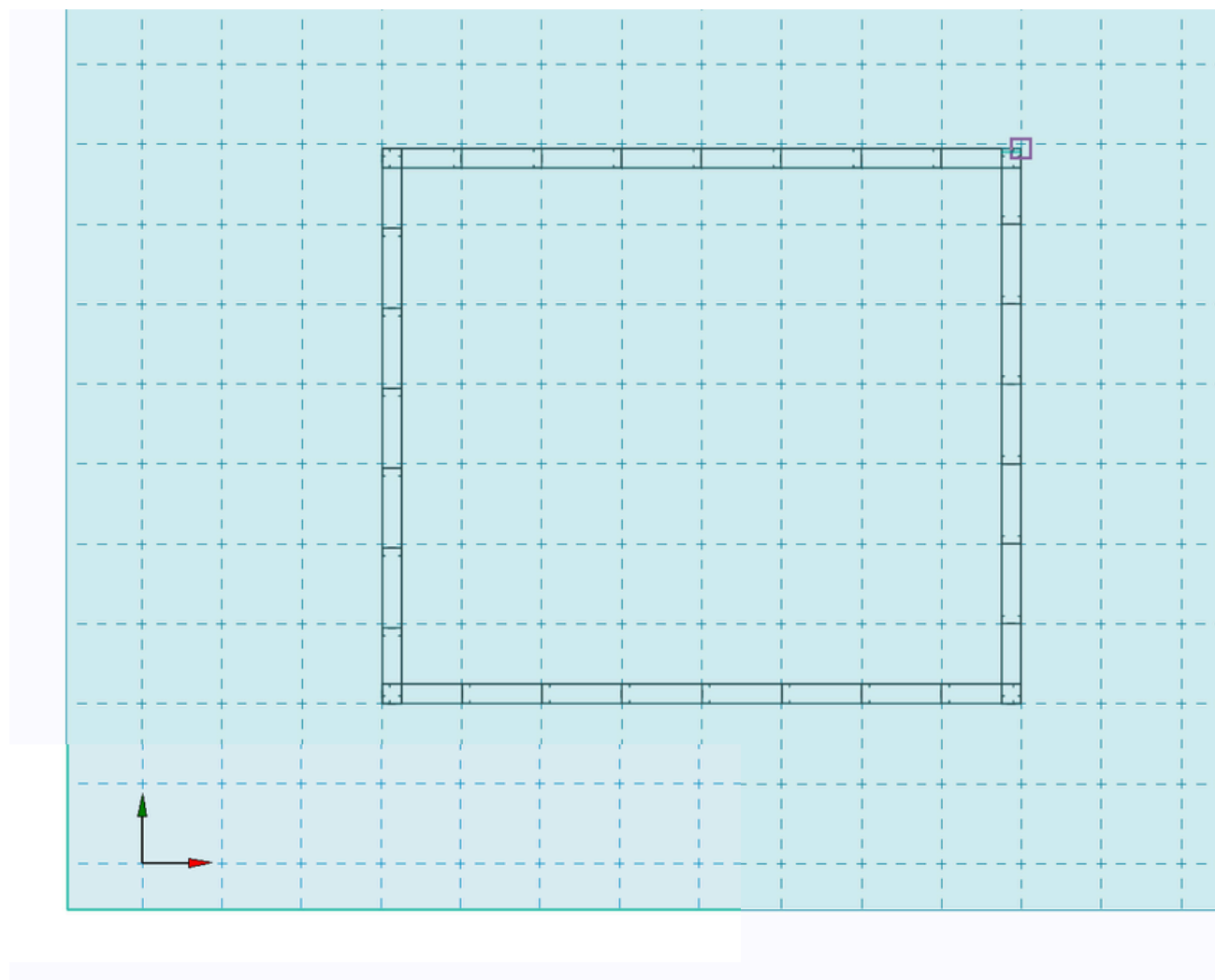

MODELADO

SELECCIÓN:

- SIEMPRE Y CUANDO LA SILUETA SEA CONTINUA, PUEDE SELECCIONARSE LA CADENA ENTERA DE PANELES FACILMENTE CON LA TECLA TAB

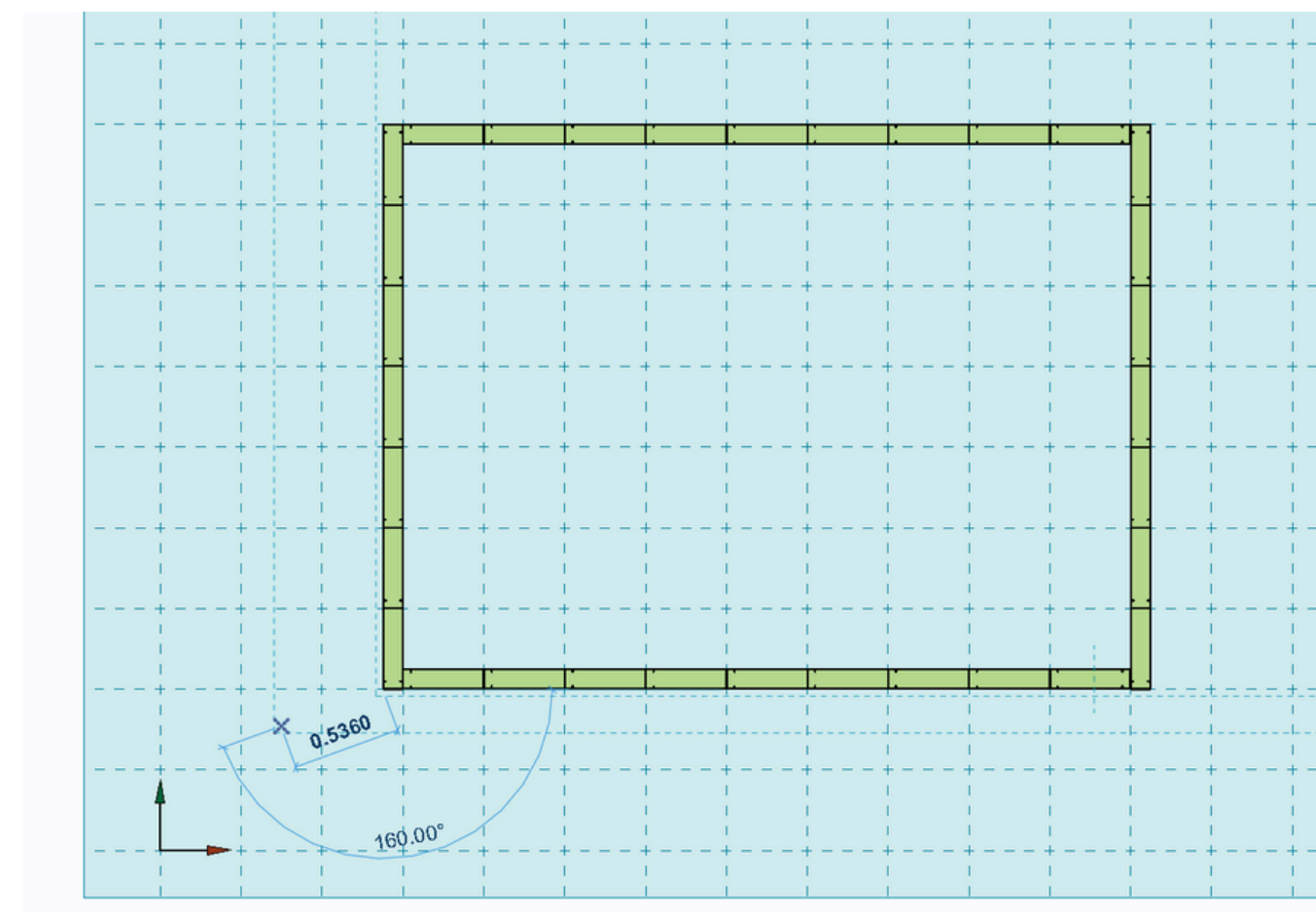
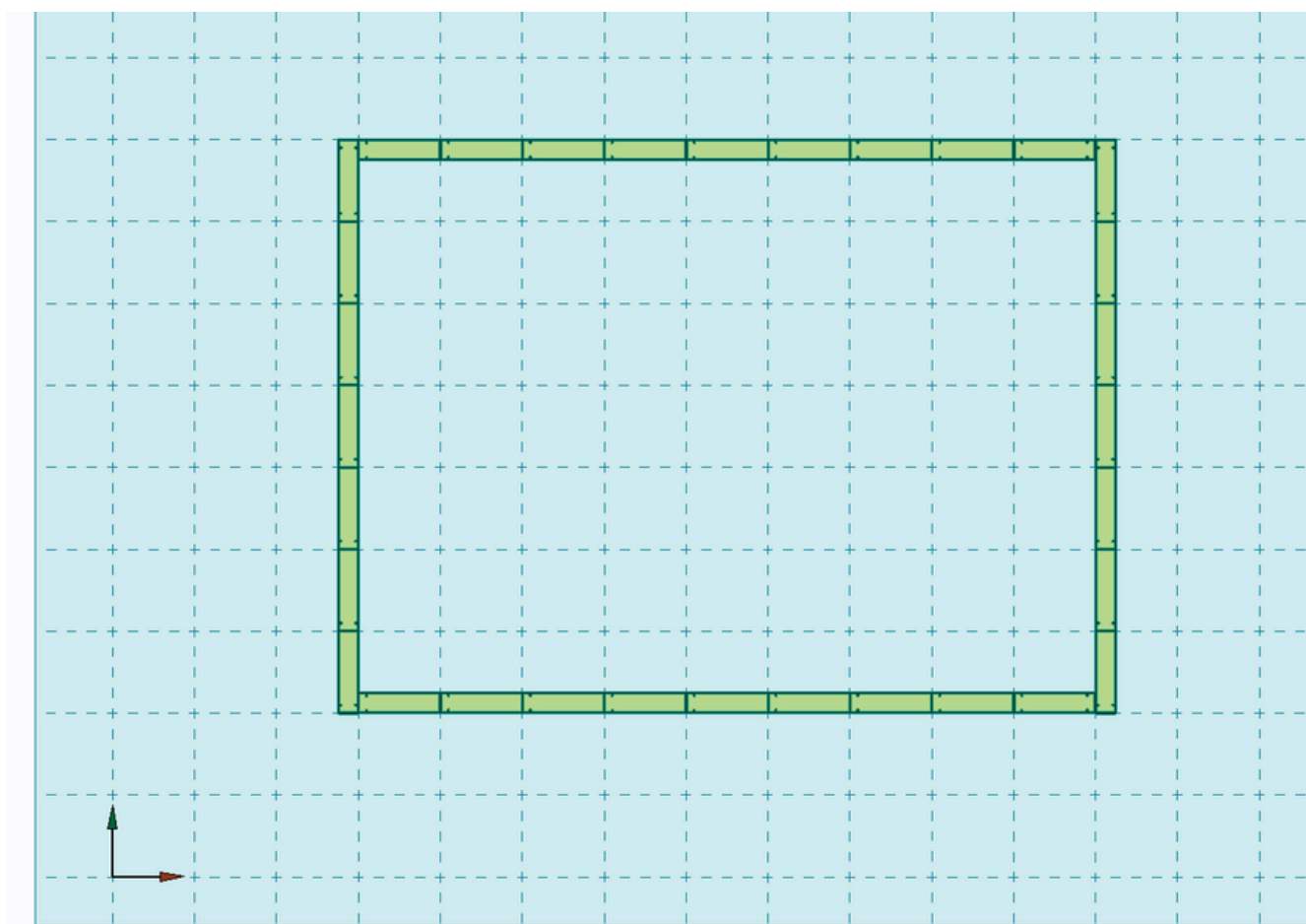

MODELADO

VOLTEADO DE PANEL TRASVERSALMENTE:

- FACIL INVERSIÓN DE PANEL EN AMBOS SENTIDOS CON LA BARRA ESPACIADORA, ANTES O DESPUÉS DE COLOCADO EL PANEL

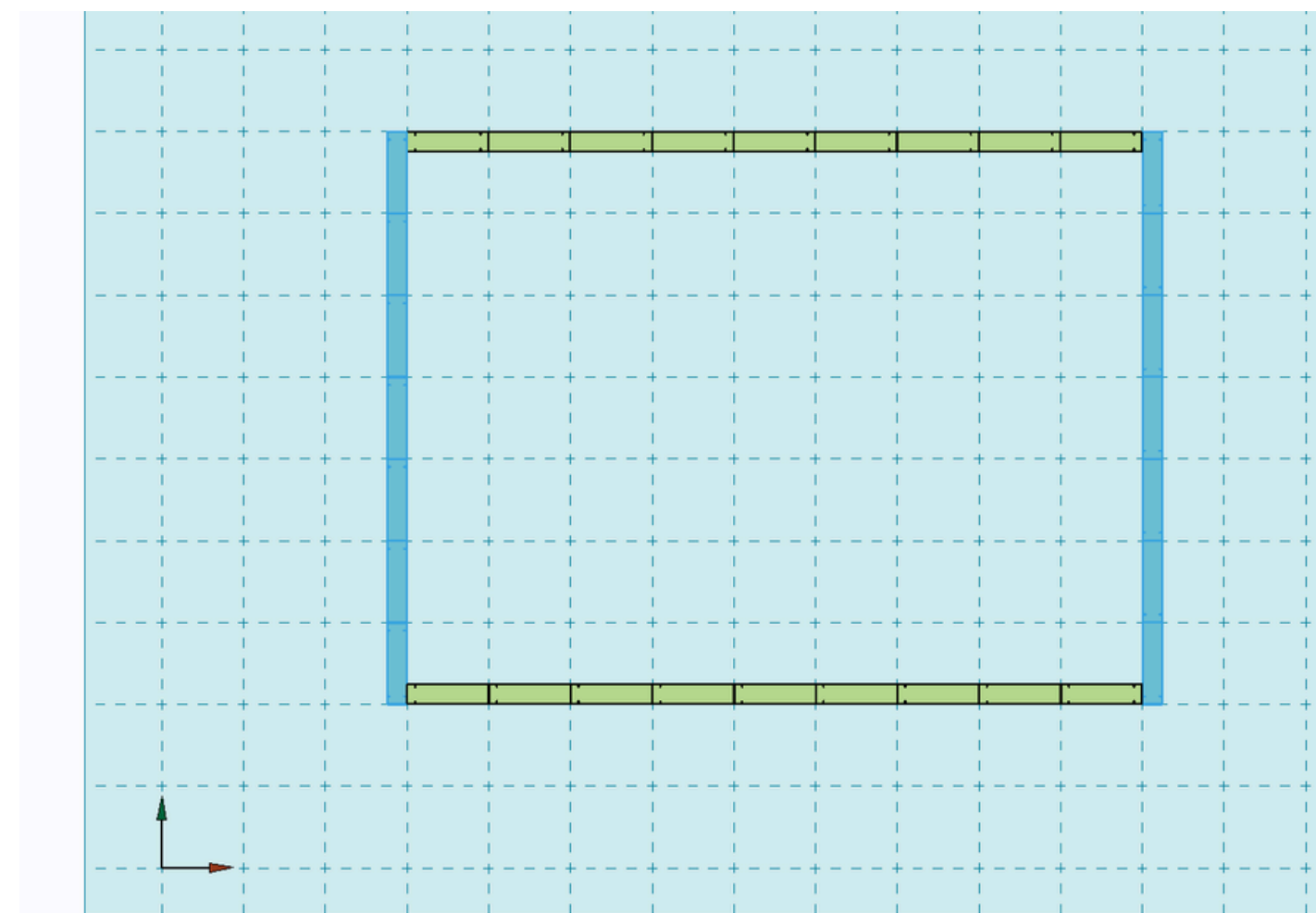
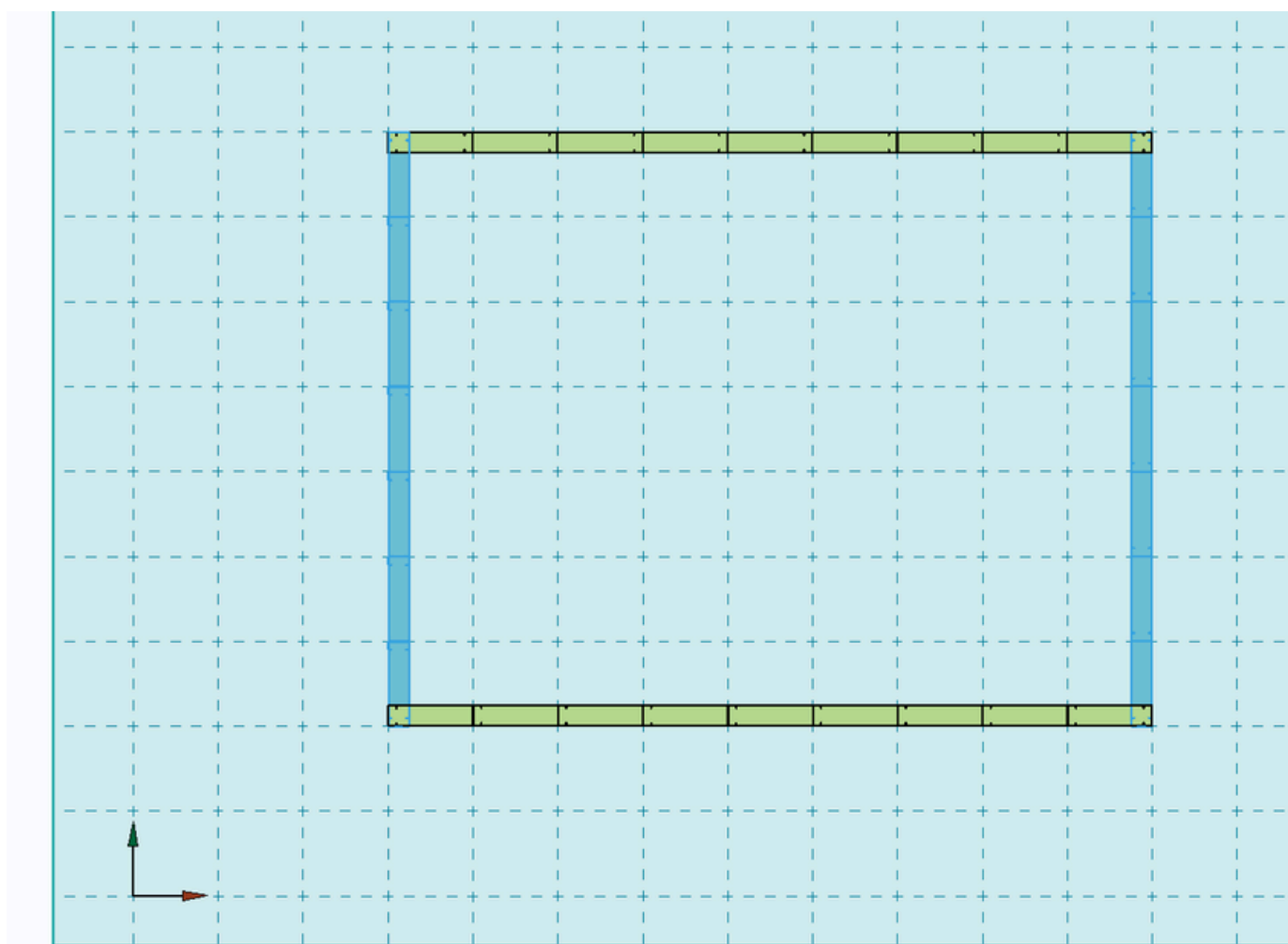

MODELADO

VOLTEADO DE PANEL LONGITUDINALMENTE:

- PUEDE INVERTIRSE FÁCILMENTE LA ORIENTACIÓN DE LAS MONTANTES CON EL SÍMBOLO ILUSTRADO O BARRA ESPACIADORA

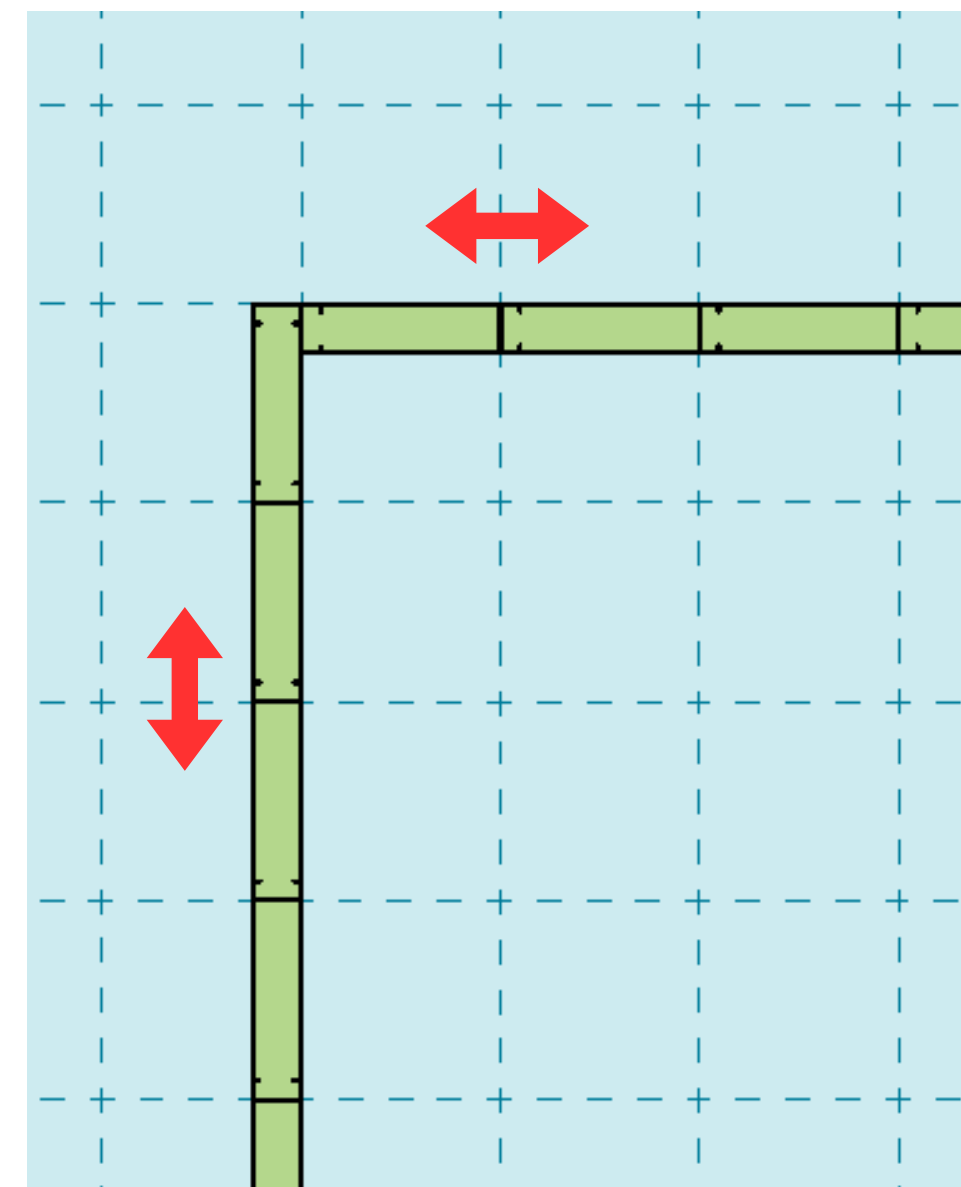
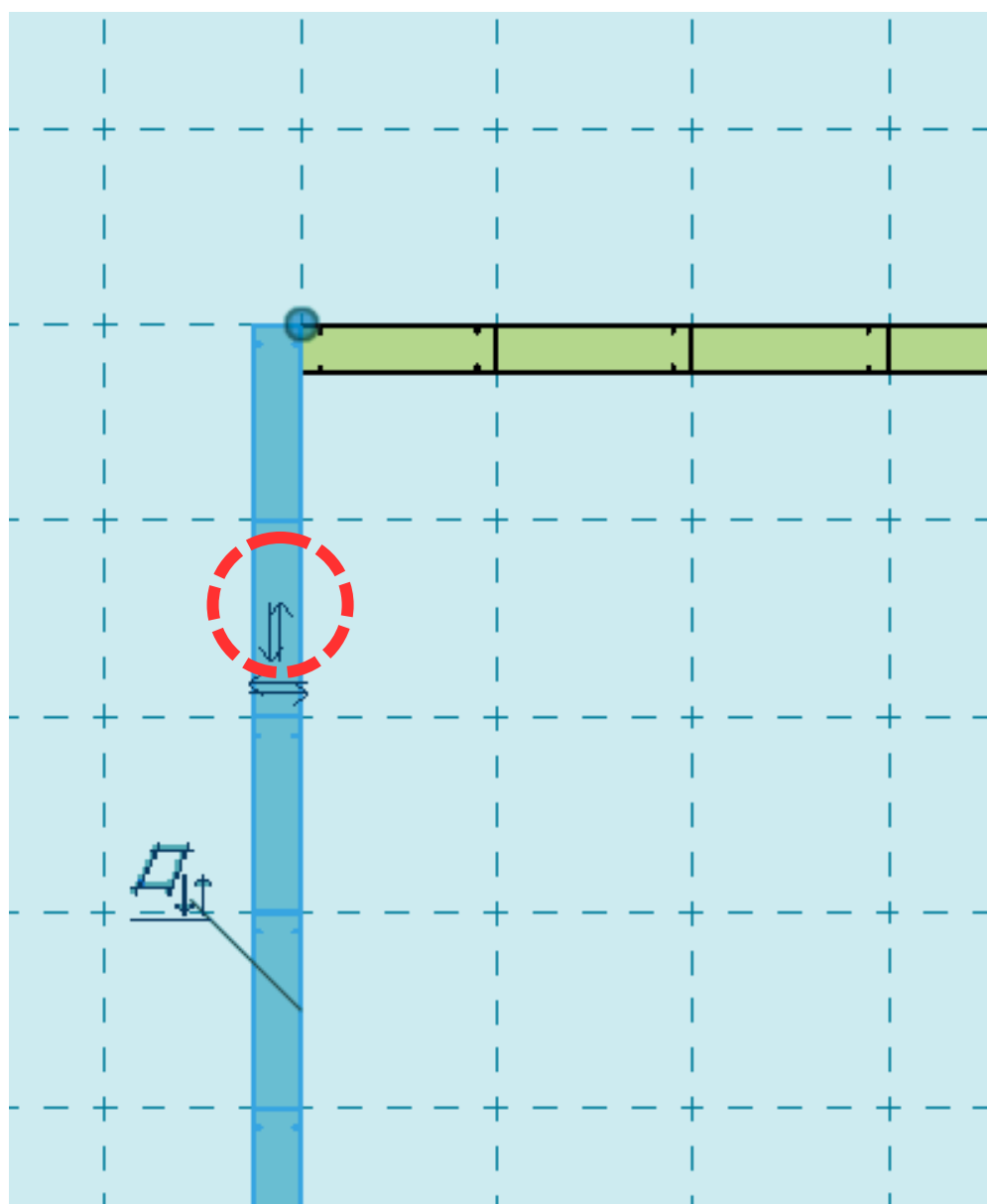

MODELADO

ALINEAR CARAS:

- AL SER UNA SILUETA CONTINUA PODEMOS DESPLAZAR SUS CARAS SIN INTERRUPTIR LA SILUETA, AGREGANDO O RESTANDOSE MONTANTES Y ALARGANDO O ACORTANDOSE SOLERAS PARA ACTUALIZAR LOS PANELES

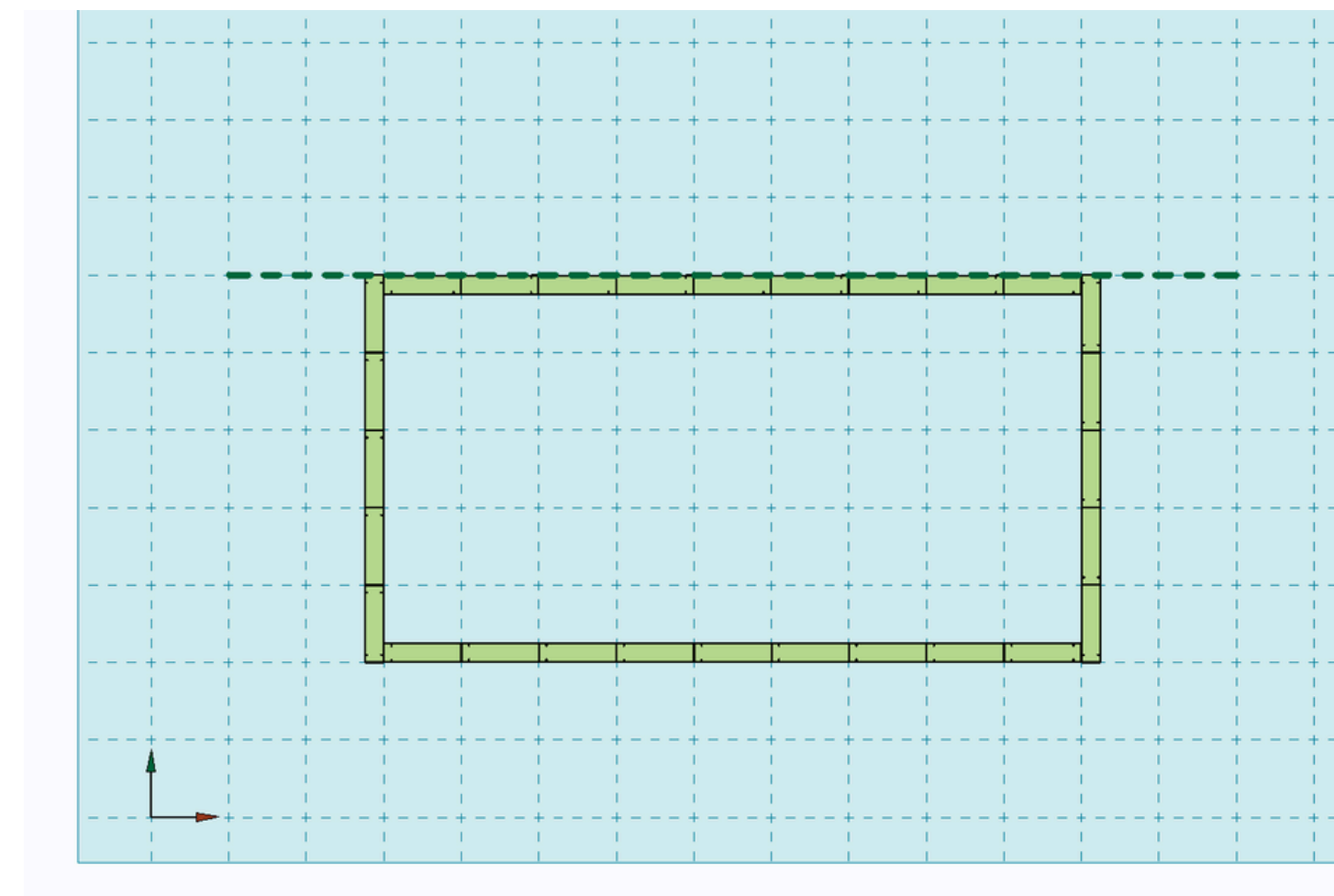
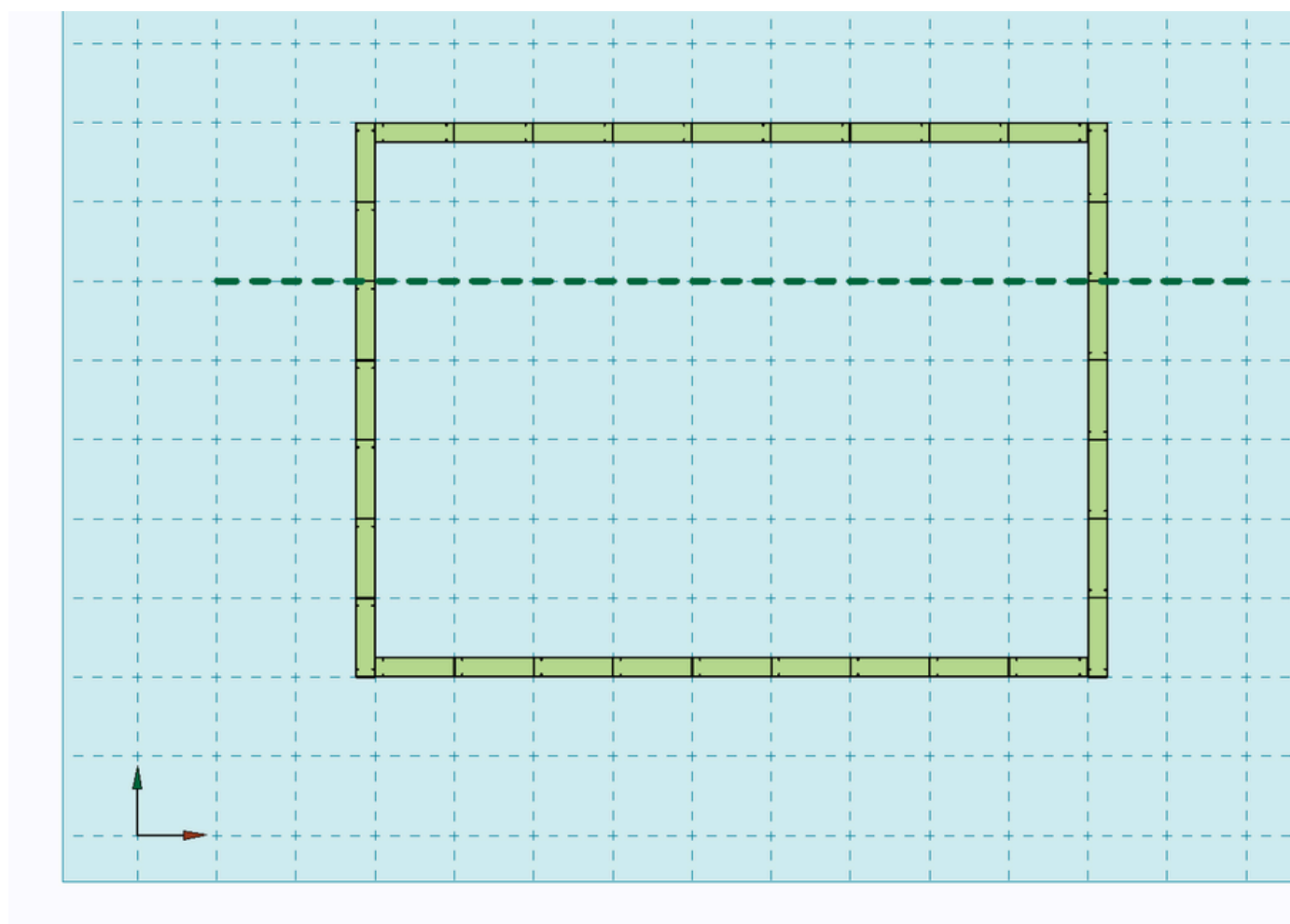
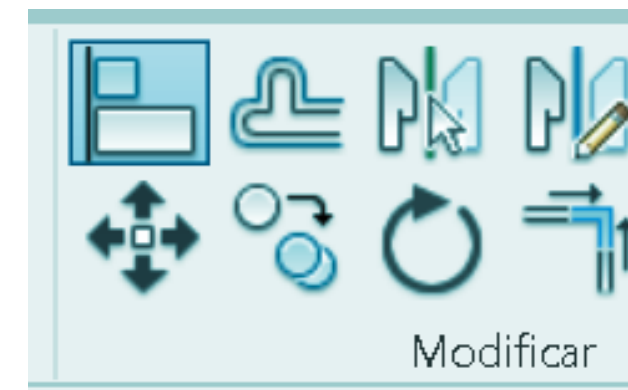

MODELADO

ALINEAR MODULACIÓN:

-ALINEANDO EL ALMA DE LA PRIMERA MONTANTE, SE APLICARA UN AJUSTE INICIAL AL PANEL ALINEANDO EL RESTO DE LAS MONTANTES, MANTENIENDO LA MISMA MODULACIÓN

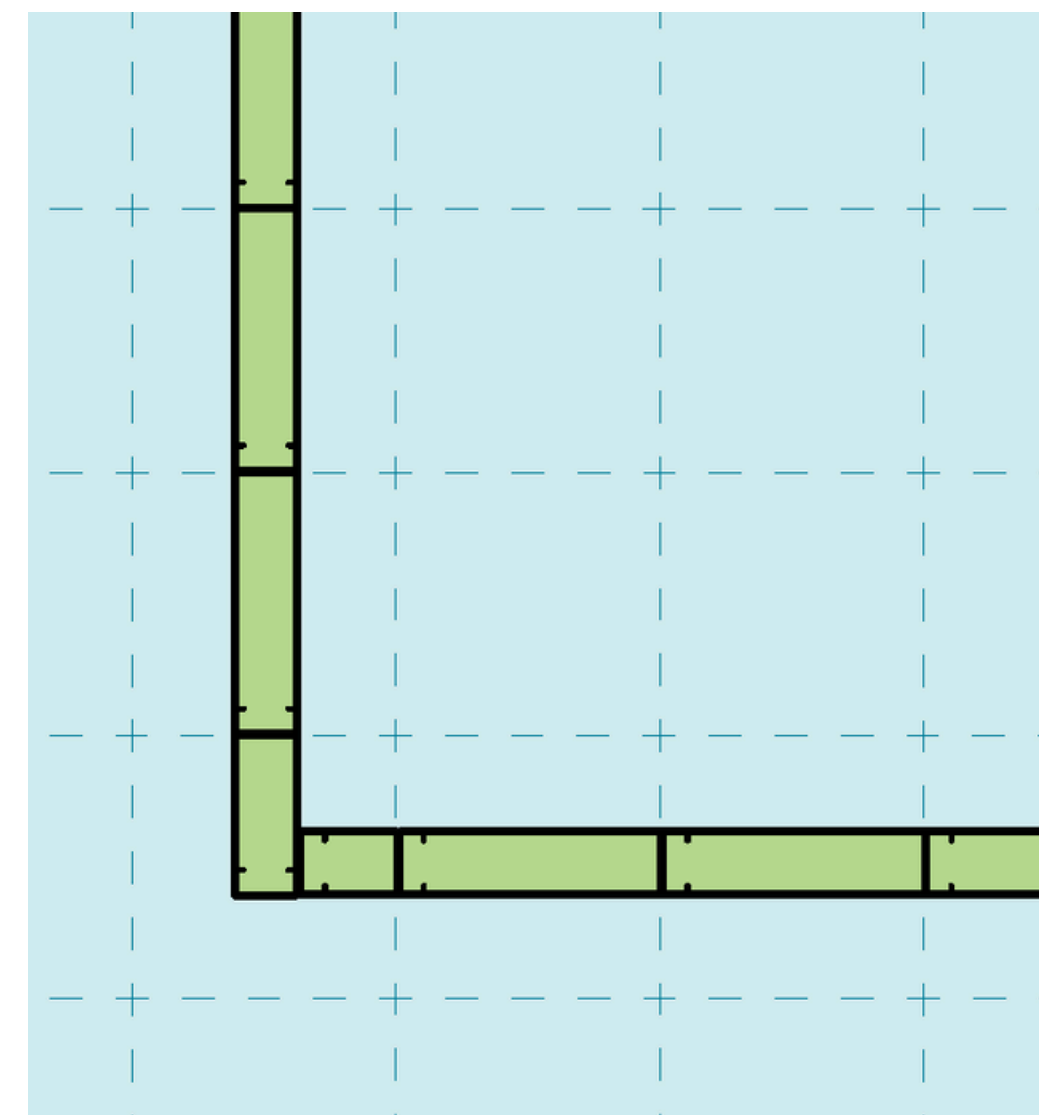
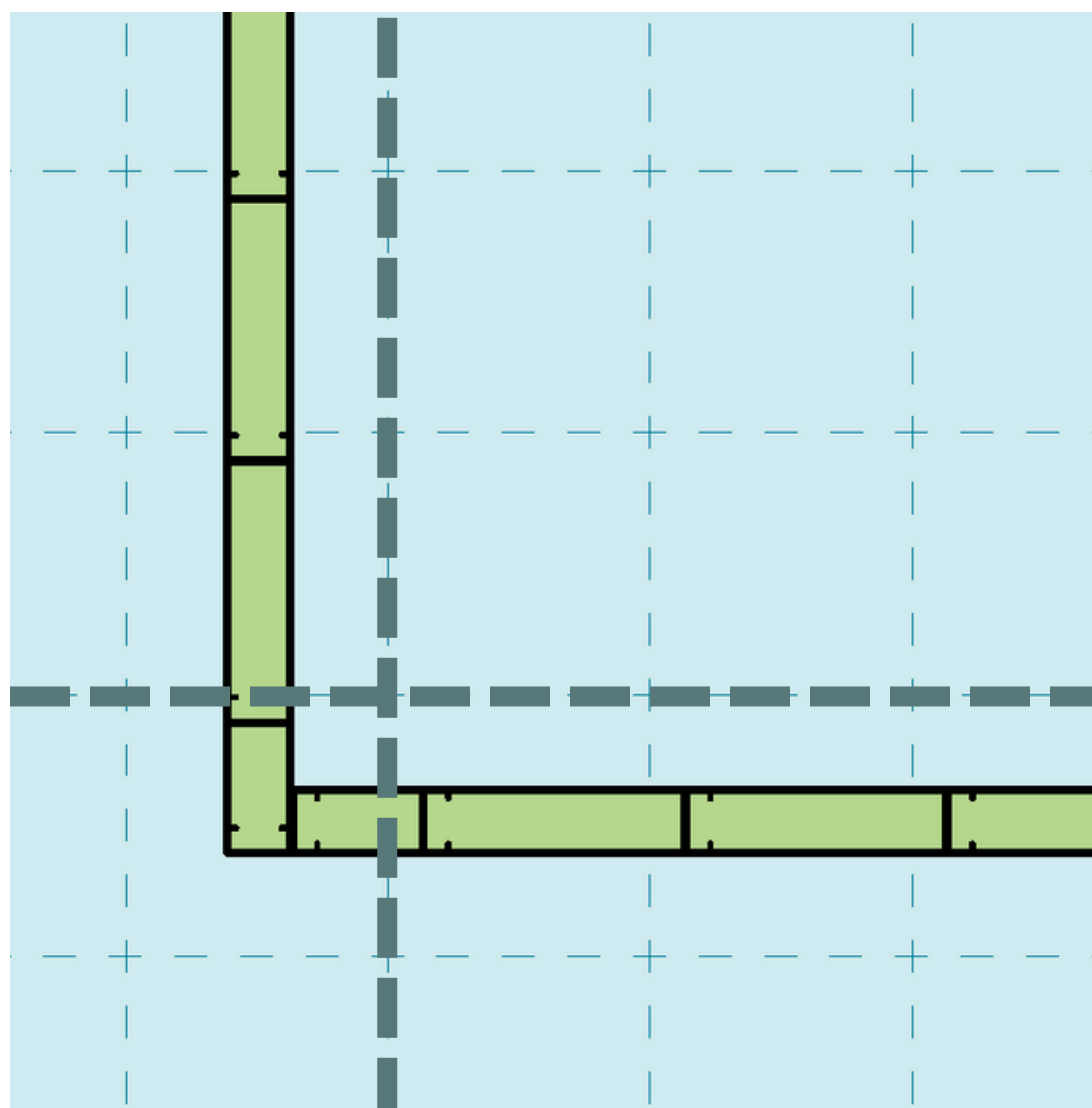
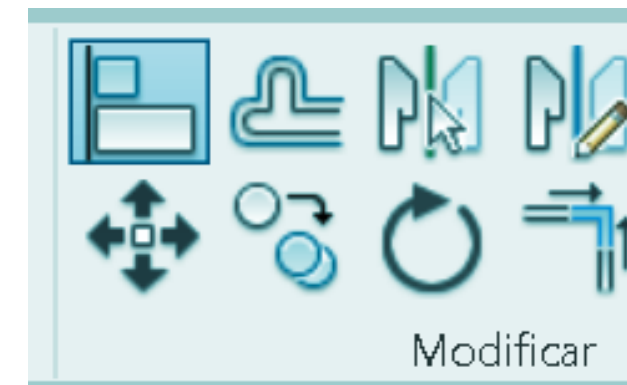

MODELADO

EXTENDER Y ACORTAR:

-INDICANDO UN LÍMITE PERPENDICULAR, PUEDEN CONECTARSE UNO O VARIOS PANELES A ESE LIMITE, VINCULANDO ASI PANELES SI EL LIMITE ELEGIDO FUERA OTRO PANEL.

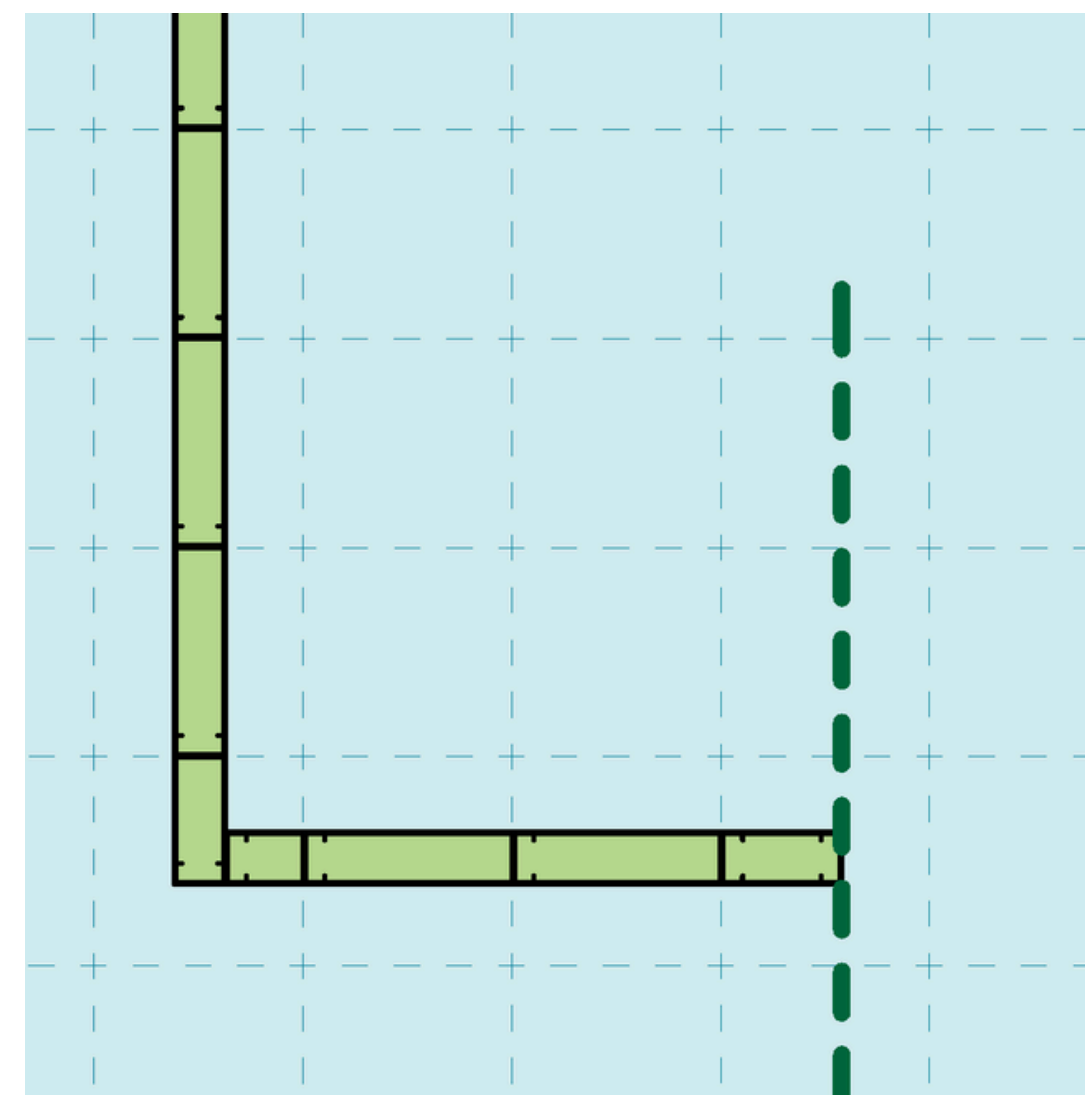
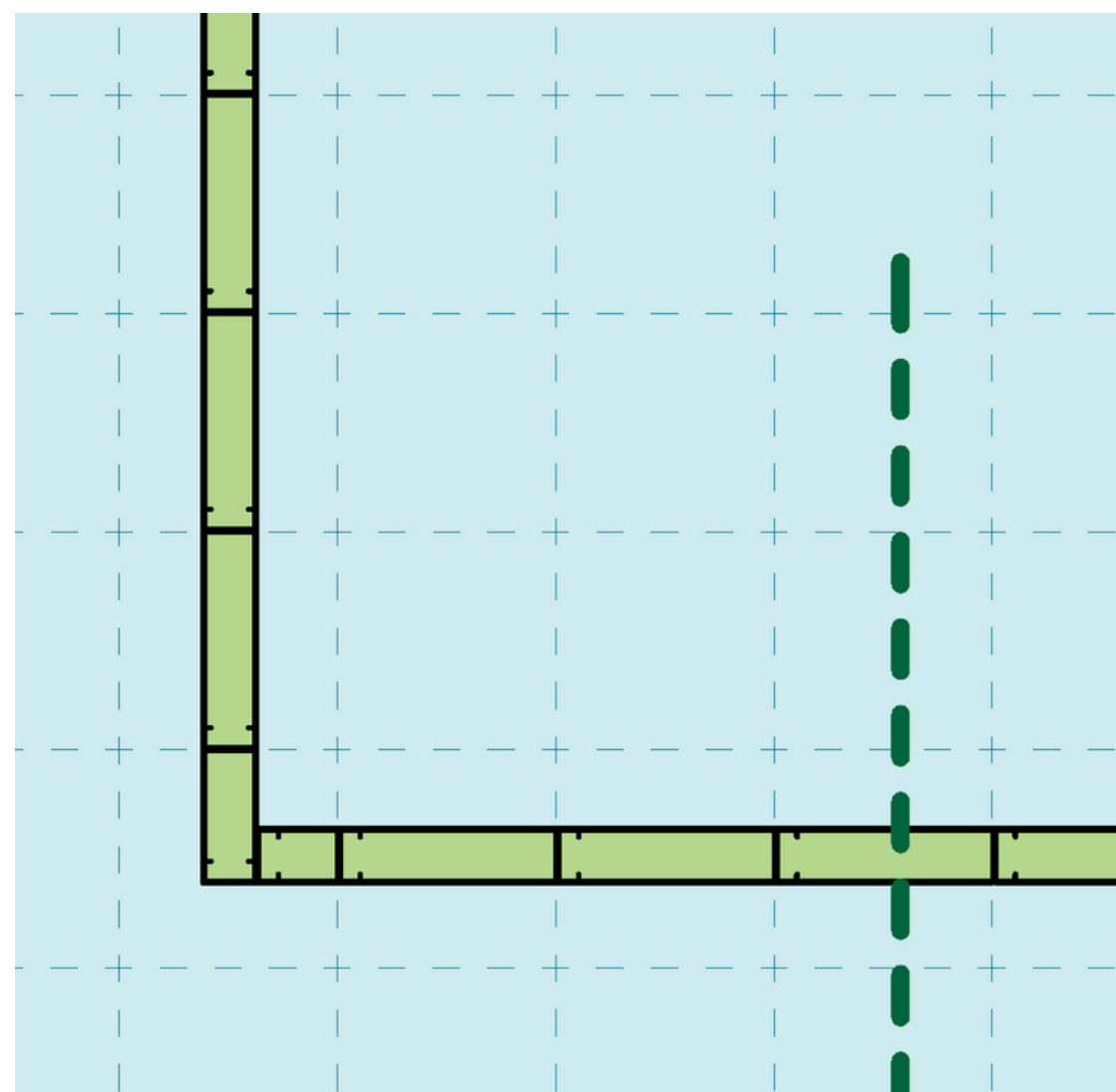
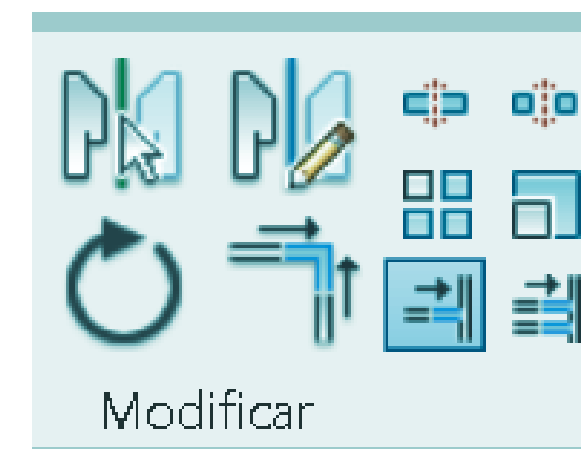

MODELADO

VINCULAR ESQUINAS:

- DE SIMILAR MODO, PUEDEN VINCULARSE PANELES QUE CONVERJAN EN UNA ESQUINA.

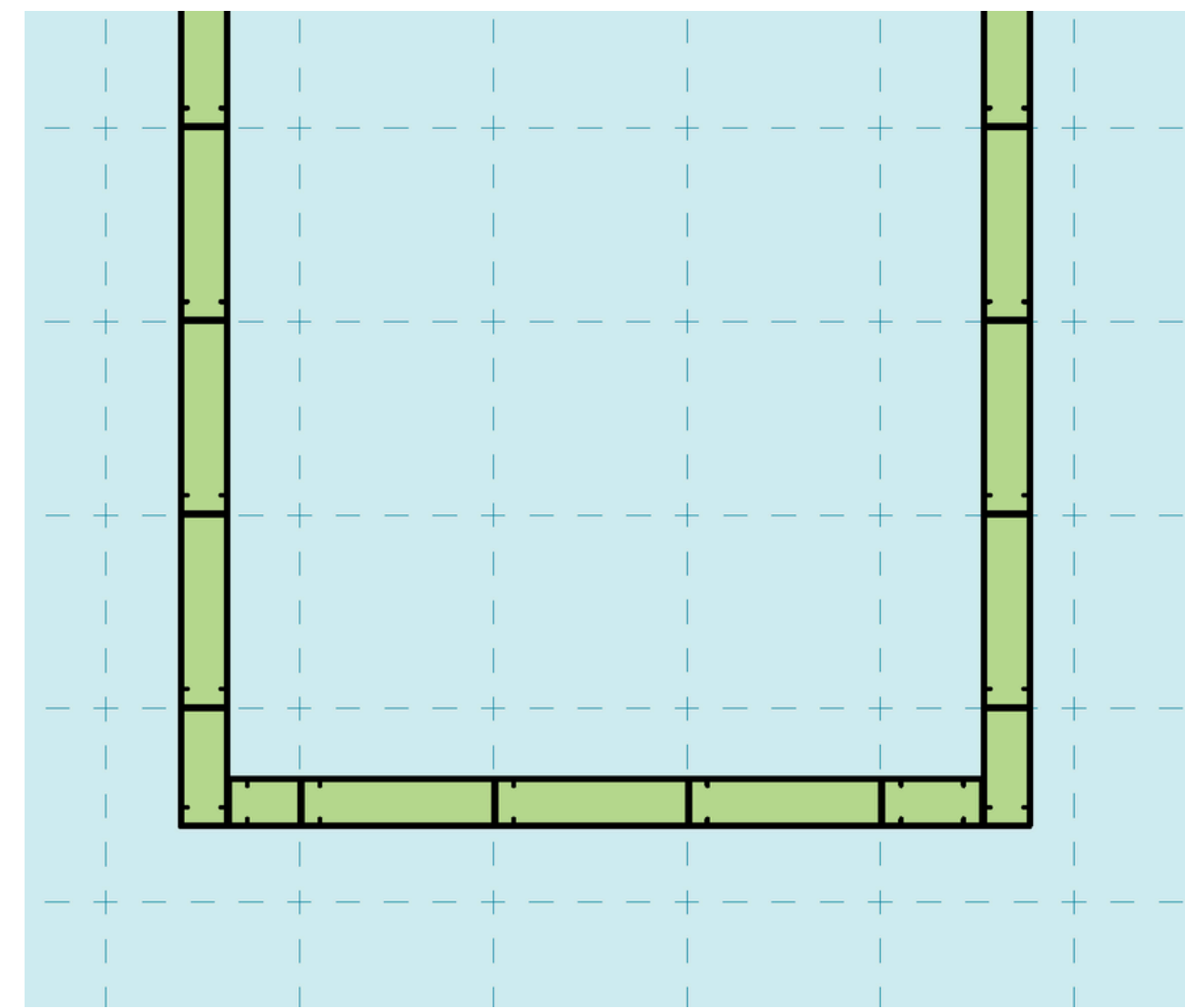
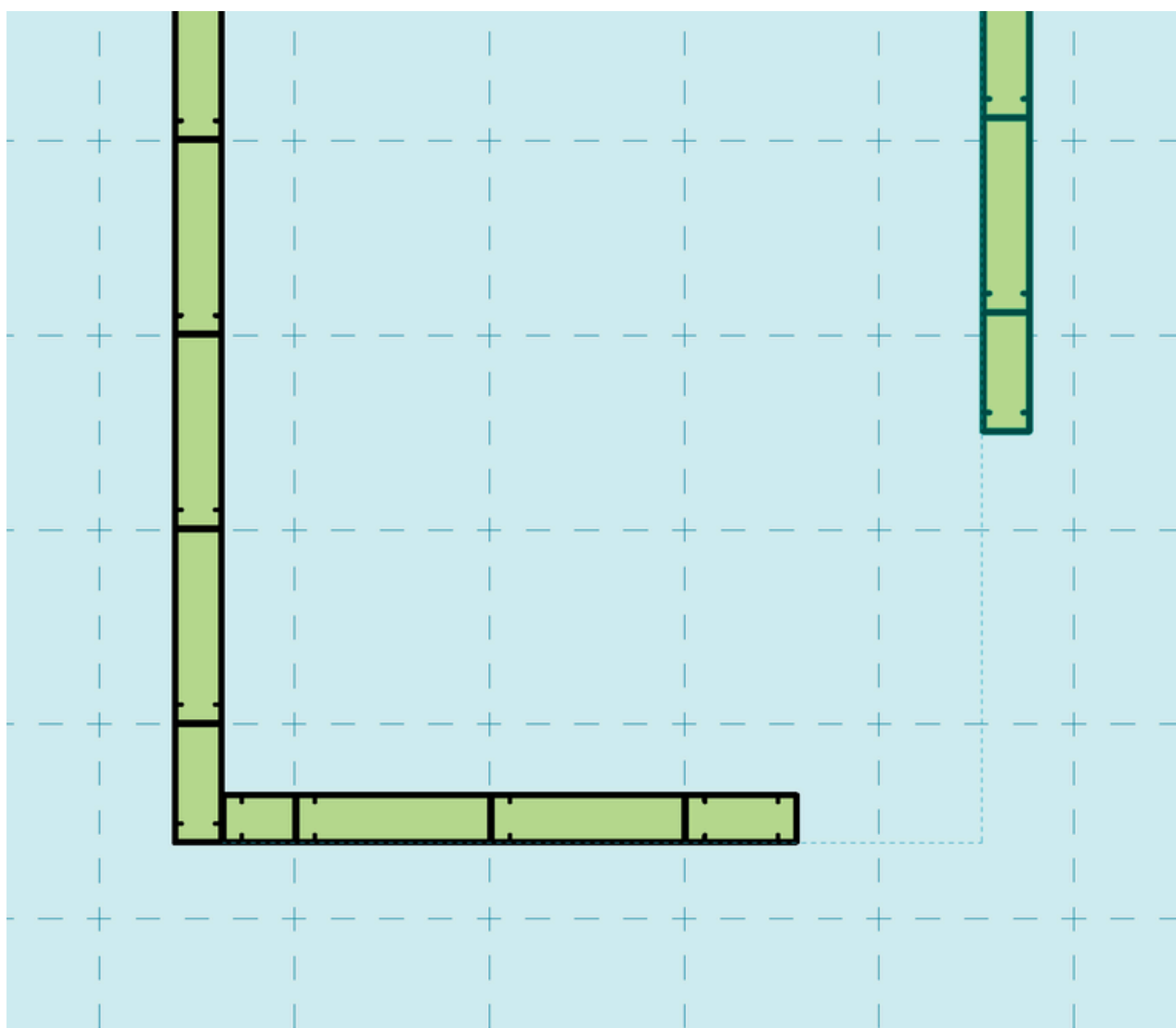
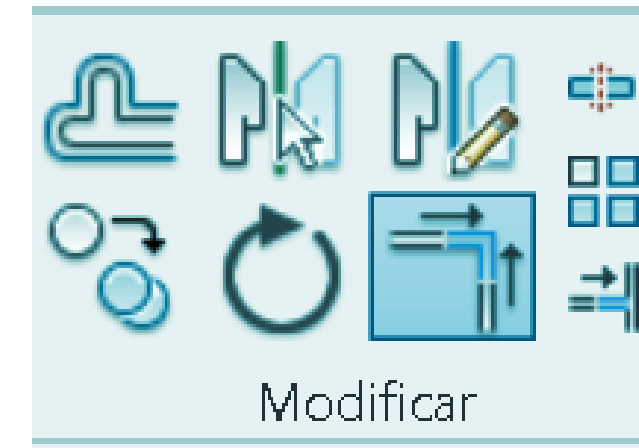

MODELADO

DIVIDIR PANELES:

- EN CASO DE QUE UN PANEL QUEDE MUY LARGO PUEDE DIVIDIRSE EN DOS INSTANCIAS DEL MISMO PANEL EN EL LUGAR QUE SE INDIQUE, DIVIDIENDO ASI SOLERAS Y CREANDO MONTANTES DE CIERRE.

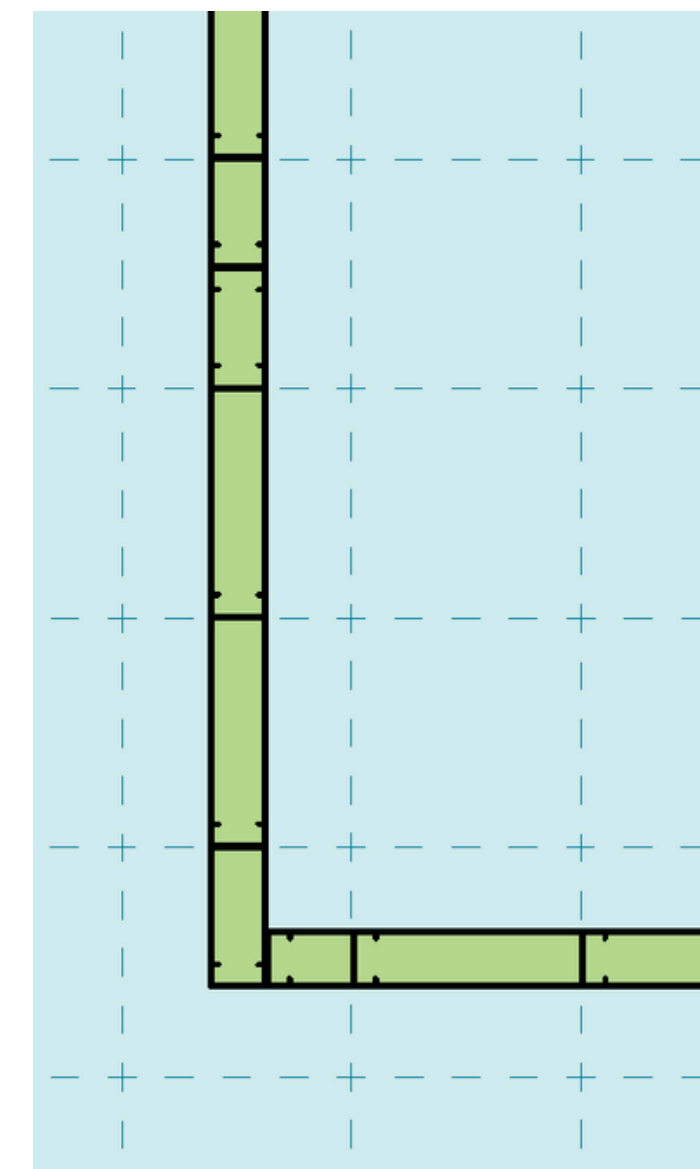
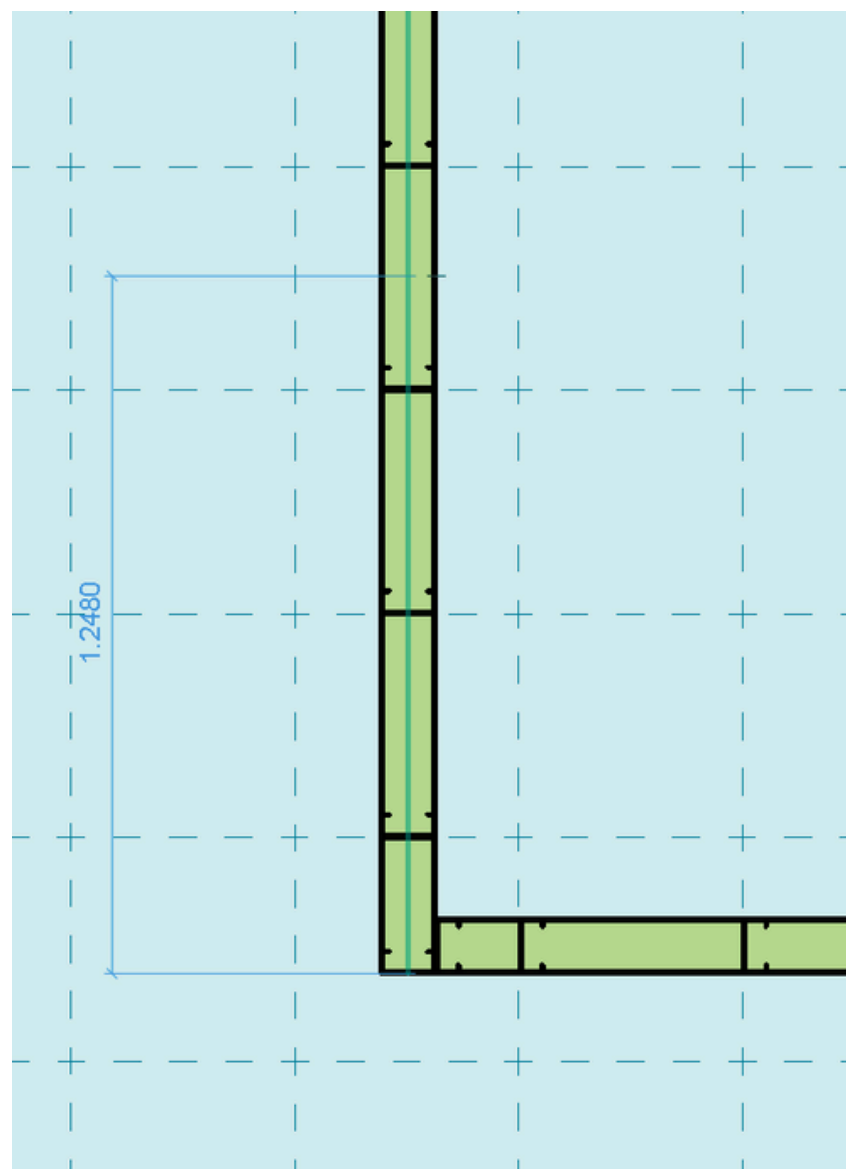
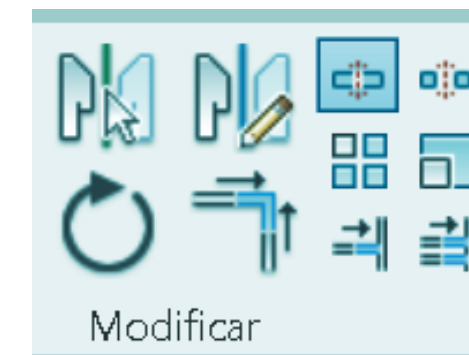

CÓMPUTOS

CÓMPUTOS DE PERFILES

CANT.	PERFIL (mm)	LONGITUD (mm)	ELEMENTO	CONTROL DPTO DE CORTE
6	PGU 100 x 0.9	110	Montante	
8	PGU 100 x 0.9	730	Cierre columna	
16	PGU 100 x 0.9	2030	Cierre columna	
12	PGU 100 x 0.9	2380	Cierre columna	
4	PGU 100 x 0.9	2530	Cierre columna	
10	PGU 100 x 0.9	3810	Cierre columna	
10	PGU 100 x 1.24	100	Cierre de viga	
20	PGU 100 x 1.24	100	Montante	
12	PGU 100 x 1.24	300	Cierre de viga	
3	PGU 100 x 1.24	500	Solera de vano	
2	PGU 100 x 1.24	580	Solera de dintel	
1	PGU 100 x 1.24	600	Solera inf panel	
1	PGU 100 x 1.24	600	Solera sup panel	
1	PGU 100 x 1.24	630	Solera inf panel	
1	PGU 100 x 1.24	630	Solera sup panel	
5	PGU 100 x 1.24	700	Solera de dintel	
2	PGU 100 x 1.24	880	Solera de dintel	
2	PGU 100 x 1.24	900	Refuerzo Jack	
2	PGU 100 x 1.24	900	Solera de viga	
1	PGU 100 x 1.24	1100	Solera inf panel	
1	PGU 100 x 1.24	1100	Solera sup panel	
2	PGU 100 x 1.24	1250	Solera inf panel	
2	PGU 100 x 1.24	1250	Solera sup panel	
2	PGU 100 x 1.24	1400	Solera inf panel	
2	PGU 100 x 1.24	1400	Solera sup panel	
1	PGU 100 x 1.24	1500	Solera de vano	
4	PGU 100 x 1.24	1500	Solera de viga	
1	PGU 100 x 1.24	1600	Solera inf panel	
1	PGU 100 x 1.24	1600	Solera sup panel	
4	PGU 100 x 1.24	1600	Viga de entrecimpo	
2	PGU 100 x 1.24	1870	Montante	
2	PGU 100 x 1.24	1900	Solera inf panel	
2	PGU 100 x 1.24	1900	Solera sup panel	
4	PGU 100 x 1.24	1940	Solera de viga	
1	PGU 100 x 1.24	2000	Solera de vano	
2	PGU 100 x 1.24	2300	Solera inf panel	
2	PGU 100 x 1.24	2300	Solera sup panel	
2	PGU 100 x 1.24	2500	Refuerzo Jack	
1	PGU 100 x 1.24	2500	Solera inf panel	
1	PGU 100 x 1.24	2500	Solera sup panel	
1	PGU 100 x 1.24	2700	Solera inf panel	
1	PGU 100 x 1.24	2700	Solera sup panel	
2	PGU 100 x 1.24	2740	Solera de dintel	
2	PGU 100 x 1.24	2800	Refuerzo Jack	
4	PGU 100 x 1.24	2800	Viga de entrecimpo	
1	PGU 100 x 1.24	2850	Solera inf panel	
1	PGU 100 x 1.24	2850	Solera sup panel	
2	PGU 100 x 1.24	2900	Refuerzo Jack	
2	PGU 100 x 1.24	2900	Solera inf panel	
2	PGU 100 x 1.24	2900	Solera sup panel	
1	PGU 100 x 1.24	3050	Solera inf panel	
1	PGU 100 x 1.24	3050	Solera sup panel	
2	PGU 100 x 1.24	3100	Cenefa de entrecimpo	
4	PGU 100 x 1.24	3100	Refuerzo Jack	
4	PGU 100 x 1.24	3100	Solera inf panel	
4	PGU 100 x 1.24	3100	Solera sup panel	
1	PGU 100 x 1.24	3200	Solera inf panel	
1	PGU 100 x 1.24	3200	Solera sup panel	

CANT.	PERFIL (mm)	LONGITUD (mm)	ELEMENTO
10	PGC 97.6 x 1.24	0.35	Montante
9	PGC 97.6 x 1.24	0.44	Montante
15	PGC 97.6 x 1.24	2.10	Montante
4	PGU 100 x 0.9	2.03	Cierre columna
4	PGU 100 x 1.24	3.60	
Pex-007: 42			
10	PGC 97.6 x 1.24	0.35	Montante
9	PGC 97.6 x 1.24	0.44	Montante
5	PGC 97.6 x 1.24	0.93	Montante
14	PGC 97.6 x 1.24	2.10	Montante
2	PGU 100 x 1.24	0.10	Montante
1	PGU 100 x 1.24	2.00	Solera de vano
2	PGU 100 x 0.9	2.03	Cierre columna
4	PGU 100 x 1.24	3.48	
Pex-008: 47			
10	PGC 97.6 x 1.24	0.35	Montante
9	PGC 97.6 x 1.24	0.43	Montante
4	PGC 97.6 x 1.24	0.93	Montante
2	PGC 97.6 x 0.9	2.10	Montante
14	PGC 97.6 x 1.24	2.10	Montante
2	PGU 100 x 1.24	0.10	Montante
1	PGU 100 x 1.24	1.50	Solera de vano
4	PGU 100 x 1.24	3.32	
Pex-009: 46			
1	PGC 97.6 x 1.24	0.93	Montante
2	PGC 97.6 x 0.9	2.10	Montante
13	PGC 97.6 x 1.24	2.10	Montante
2	PGU 100 x 1.24	0.10	Montante
1	PGU 100 x 1.24	0.50	Solera de vano
2	PGU 100 x 1.24	3.20	
Pex-010: 21			
9	PGC 97.6 x 1.24	0.35	Montante
8	PGC 97.6 x 1.24	0.44	Montante
9	PGC 97.6 x 1.24	2.07	Montante
4	PGU 100 x 1.24	3.10	
Pex-011: 30			
9	PGC 97.6 x 1.24	0.35	Montante
8	PGC 97.6 x 1.24	0.42	Montante
14	PGC 97.6 x 1.24	2.10	Montante
4	PGU 100 x 0.9	2.03	Cierre columna
4	PGU 100 x 1.24	2.90	
Pex-012: 39			
16	PGC 97.6 x 1.24	2.42	Montante

DOCUMENTACIÓN

PLANOS DE ARQUITECTURA

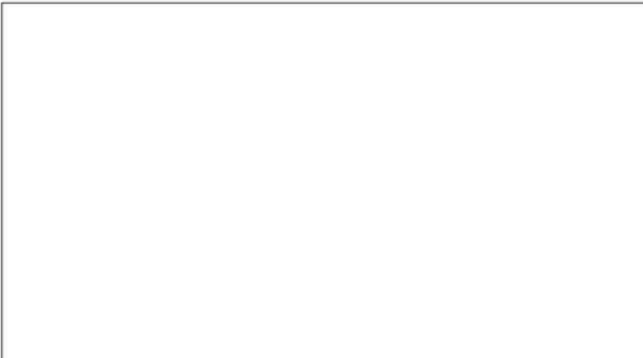

Notas:
 - La fecha en la denominación de paneles indica el punto de vista de cada panel en la planta de paneles.
 - Las cotas son progresivas respecto del extremo izquierdo de la vista del panel. Las cotas indicadas en la parte superior de los paneles indican la progresiva correspondiente al ALMA de los muros sobre la grilla. - Las medidas son entre alfileres.
 - Las medidas son en mm.
 - Las columnas compuestas por dobles deben ser fijadas entre sí a través tornillos cabeza hexagonal 10x3/4" cada 100 mm.
 - Fijaciones para columnas y vigas tubo, se deberán armar con tornillos tipo T1 10x3/4" cada 100mm.
 - Para el armado de la viga de drenaje se deberán colocar tornillos hexagonales 10x3/4" cada 100mm.
 - Para la unión entre mozanite y solera utilizar dos tornillos T1 8x1/2".

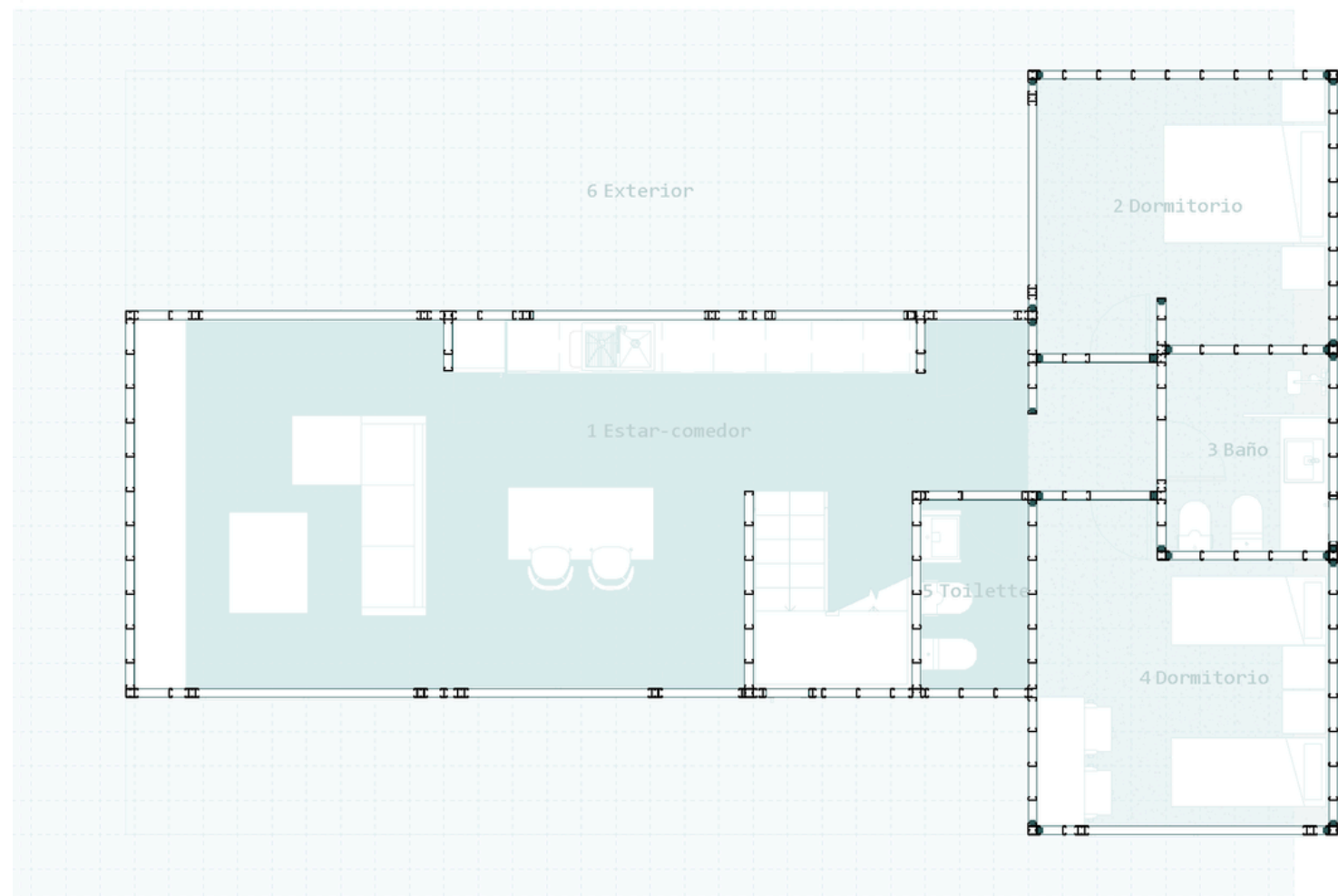

OPB

1 : 50

ejecutó: Amador
 revisó: Autorizador
 fecha: 07/11/24

obra: Proyecto
 cliente: Propietario
 ubicación: Ciudad



tingla
do
arc

Notas:
 - La fecha en la denominación de paneles indica el punto de vista de cada panel en la planta de paneles.
 - Las cotas son progresivas respecto del extremo izquierdo de la vista del panel. Las cotas indicadas en la parte superior de los paneles indican la progresiva correspondiente al ALMA de los muros sobre la grilla. - Las medidas son entre alfileres.
 - Las medidas son en mm.
 - Las columnas compuestas por dobles deben ser fijadas entre sí a través tornillos cabeza hexagonal 10x3/4" cada 100 mm.
 - Fijaciones para columnas y vigas tubo, se deberán armar con tornillos tipo T1 10x3/4" cada 100mm.
 - Para el armado de la viga de drenaje se deberán colocar tornillos hexagonales 10x3/4" cada 100mm.
 - Para la unión entre mozanite y solera utilizar dos tornillos T1 8x1/2".

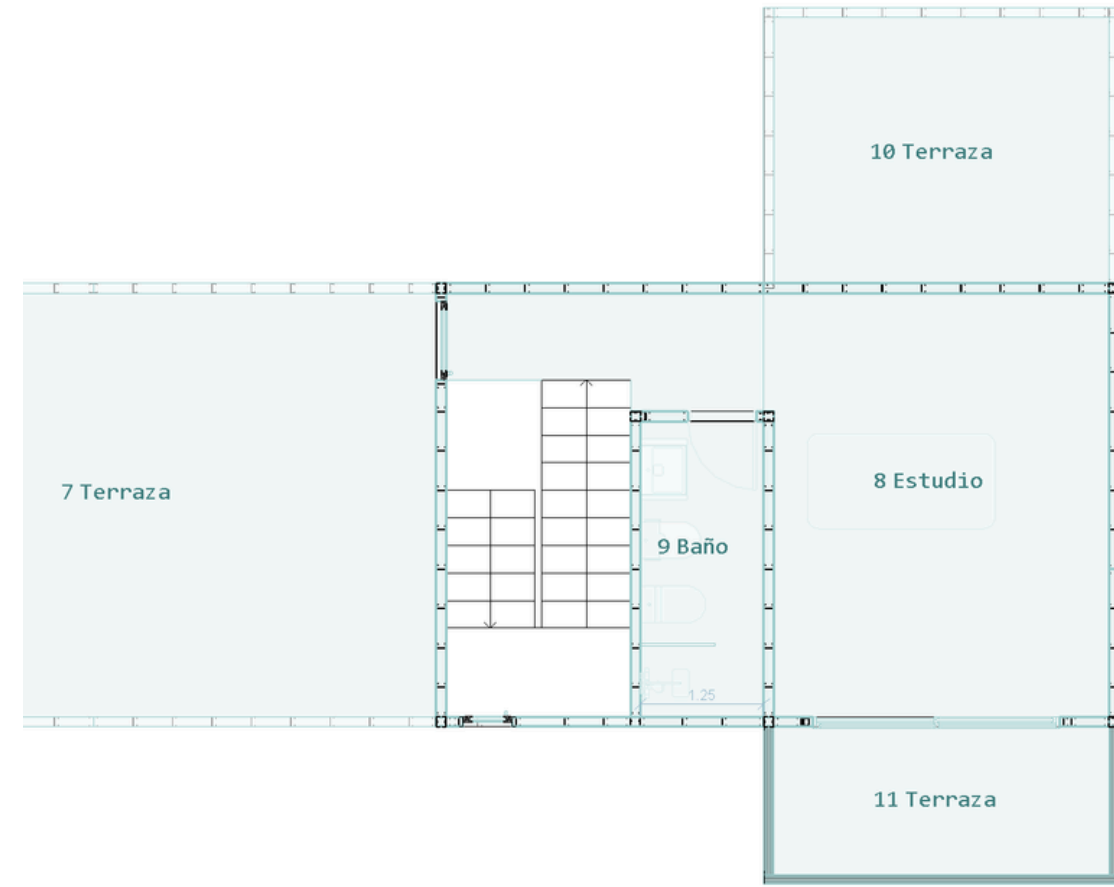

: 50

ejecutó: Amador
 revisó: Autorizador
 fecha: 07/11/24

obra: Proyecto
 cliente: Propietario
 ubicación: Ciudad

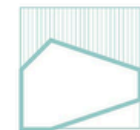

tingla
do
arc

PLANOS DE REPLANTEO

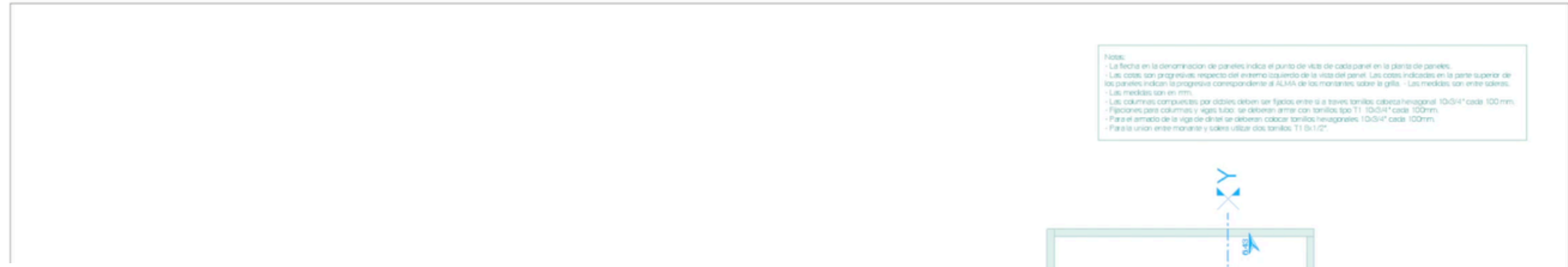

Nota:
 - La fecha en la denominación de paneles indica el punto de vista de cada panel en la planta de paneles.
 - Las cotes son progresivas, respecto del extremo izquierdo de la viga del panel. Las cotes indicadas en la parte superior de los paneles indican la progresiva correspondiente al ALMA de los montantes, sobre la grilla. - Las medidas son entre alambres.
 - Las medidas son en mm.
 - Las columnas compuestas por alambres deben ser fijados entre sí a través de varillas cabeza hexagonal 10x3/4" cada 100mm.
 - Fijaciones para columnas y vigas tubo, se deberán armar con varillas tipo T1 10x3/4" cada 100mm.
 - Para el armado de la viga de drenaje se deberán colocar varillas hexagonales 10x3/4" cada 100mm.
 - Para la unión entre montantes y cables utilizar dos varillas T1 10x1/2".

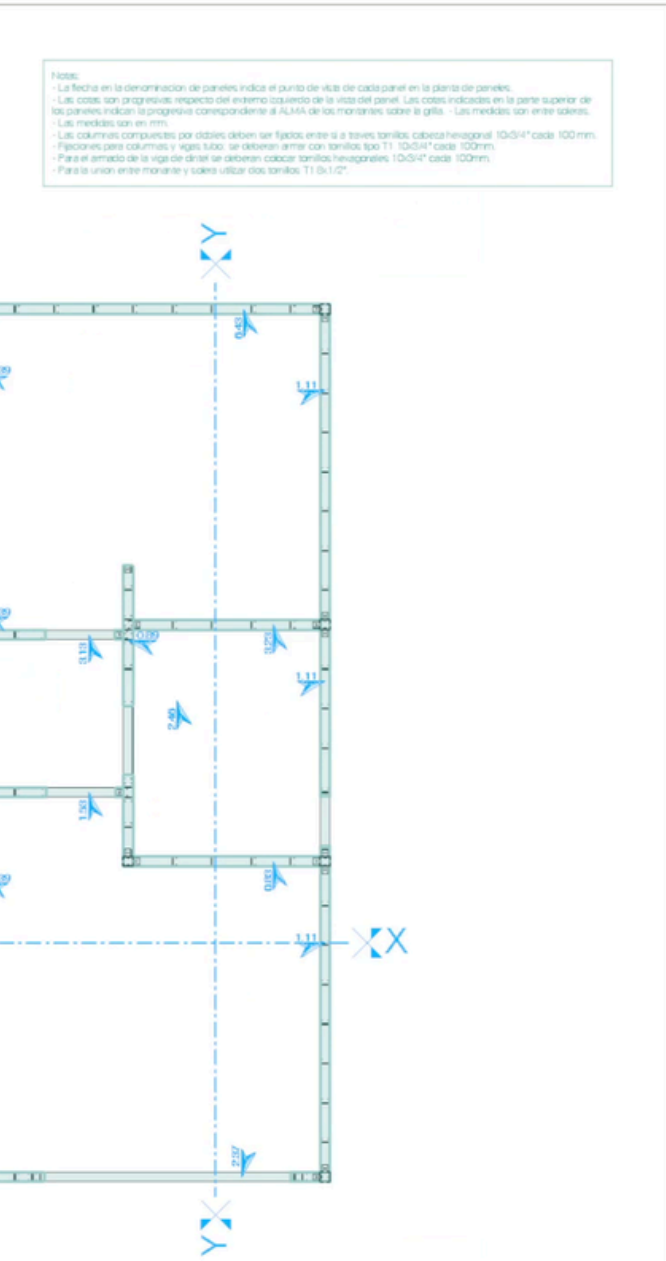

Nota:
 - La fecha en la denominación de paneles indica el punto de vista de cada panel en la planta de paneles.
 - Las cotes son progresivas, respecto del extremo izquierdo de la viga del panel. Las cotes indicadas en la parte superior de los paneles indican la progresiva correspondiente al ALMA de los montantes, sobre la grilla. - Las medidas son entre alambres.
 - Las medidas son en mm.
 - Las columnas compuestas por alambres deben ser fijados entre sí a través de varillas cabeza hexagonal 10x3/4" cada 100mm.
 - Fijaciones para columnas y vigas tubo, se deberán armar con varillas tipo T1 10x3/4" cada 100mm.
 - Para el armado de la viga de drenaje se deberán colocar varillas hexagonales 10x3/4" cada 100mm.
 - Para la unión entre montantes y cables utilizar dos varillas T1 10x1/2".

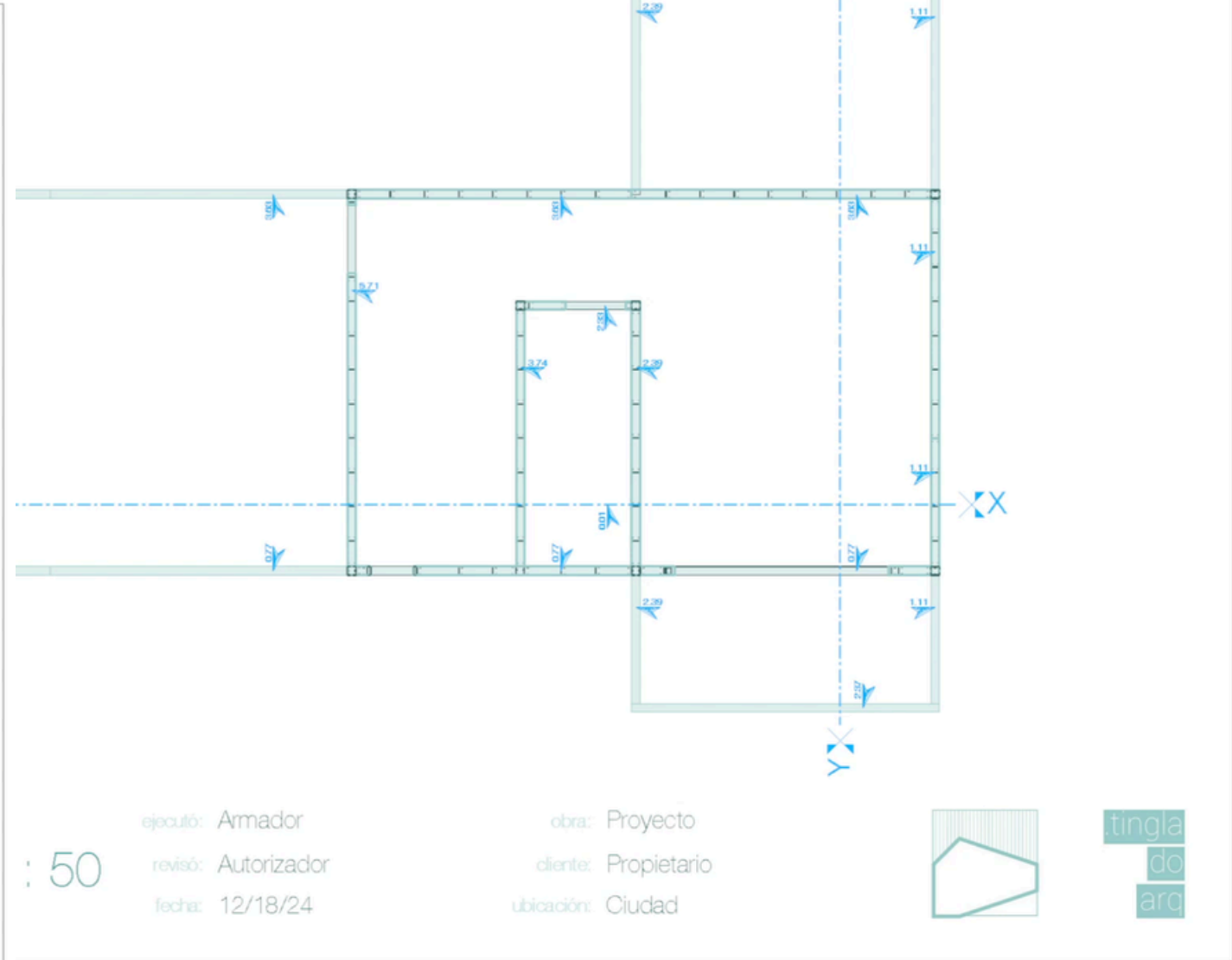

ejecutó: Armador
 : 50
 revisó: Autorizador
 fecha: 12/18/24

obra: Proyecto
 cliente: Propietario
 ubicación: Ciudad



OPB Replanteo

1 : 50

ejecutó: Armador
 revisó: Autorizador
 fecha: 12/18/24

obra: Proyecto
 cliente: Propietario
 ubicación: Ciudad



PLANOS DE PANELERÍA

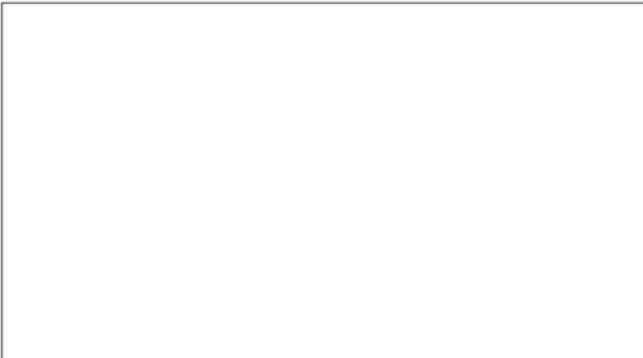

Notas:

- La fecha en la denominación de paneles indica el punto de vista de cada panel en la planta de paneles.
- Las cotes son progresivas respecto del extremo izquierdo de la vista del panel. Las cotes indicadas en la parte superior de los paneles indican la progresiva correspondiente al ALMA de los montantes sobre la grilla. - Las medidas son entre alambres.
- Las medidas son en mm.
- Las columnas compuestas por dobles deben ser fijadas entre sí a través tornillos cabeza hexagonal 10/3/4" cada 100 mm.
- Fijaciones para columnas y vigas tubo se deberán armar con tornillos tipo T1 10/3/4" cada 100mm.
- Para el armado de la viga de drenaje se deberán colocar tornillos hexagonales 10/3/4" cada 100mm.
- Para la unión entre montante y cielo utilizar dos tornillos T1 8x1/2".

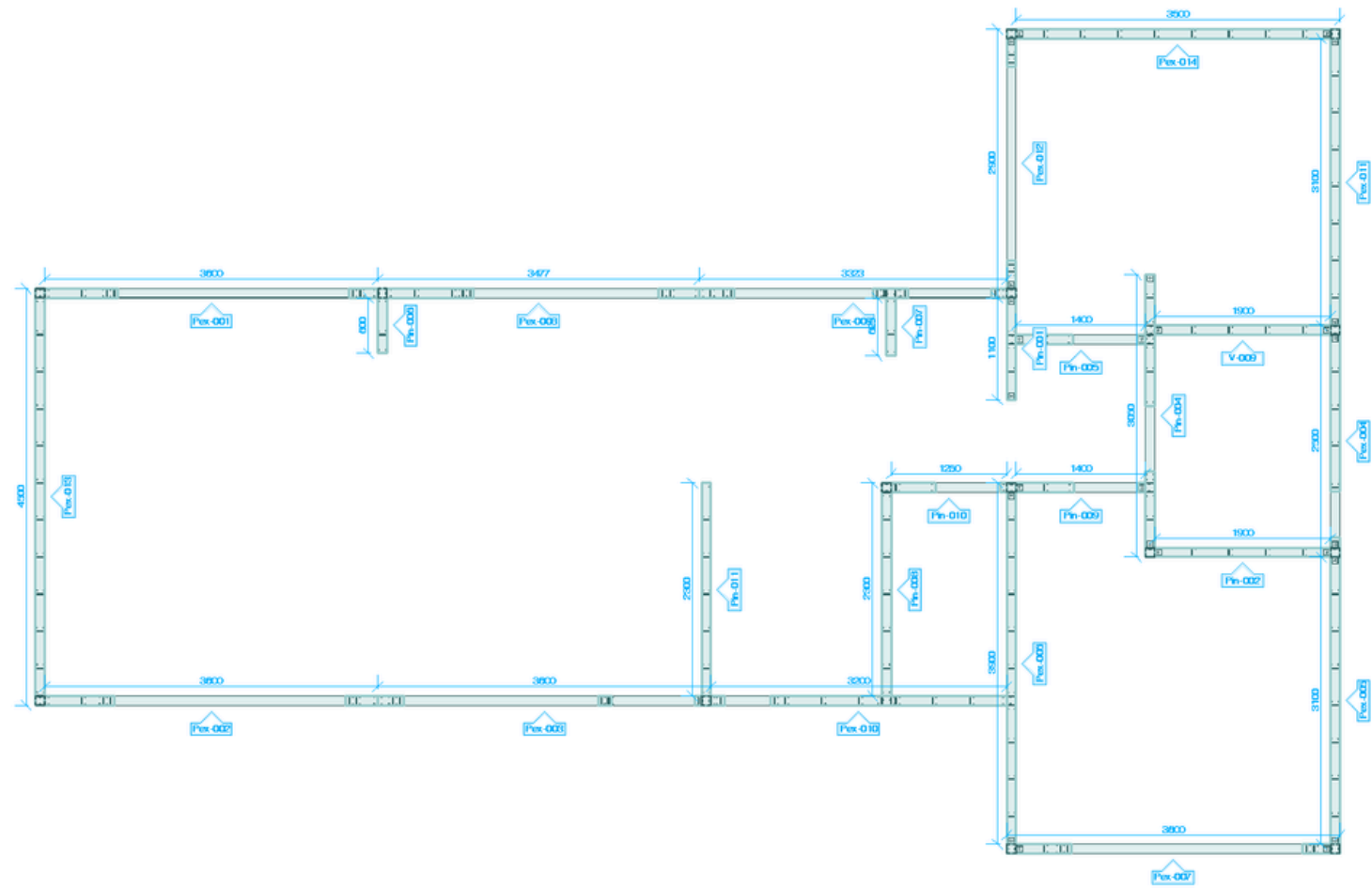

Notas:

- La fecha en la denominación de paneles indica el punto de vista de cada panel en la planta de paneles.
- Las cotes son progresivas respecto del extremo izquierdo de la vista del panel. Las cotes indicadas en la parte superior de los paneles indican la progresiva correspondiente al ALMA de los montantes sobre la grilla. - Las medidas son entre alambres.
- Las medidas son en mm.
- Las columnas compuestas por dobles deben ser fijadas entre sí a través tornillos cabeza hexagonal 10/3/4" cada 100 mm.
- Fijaciones para columnas y vigas tubo se deberán armar con tornillos tipo T1 10/3/4" cada 100mm.
- Para el armado de la viga de drenaje se deberán colocar tornillos hexagonales 10/3/4" cada 100mm.
- Para la unión entre montante y cielo utilizar dos tornillos T1 8x1/2".

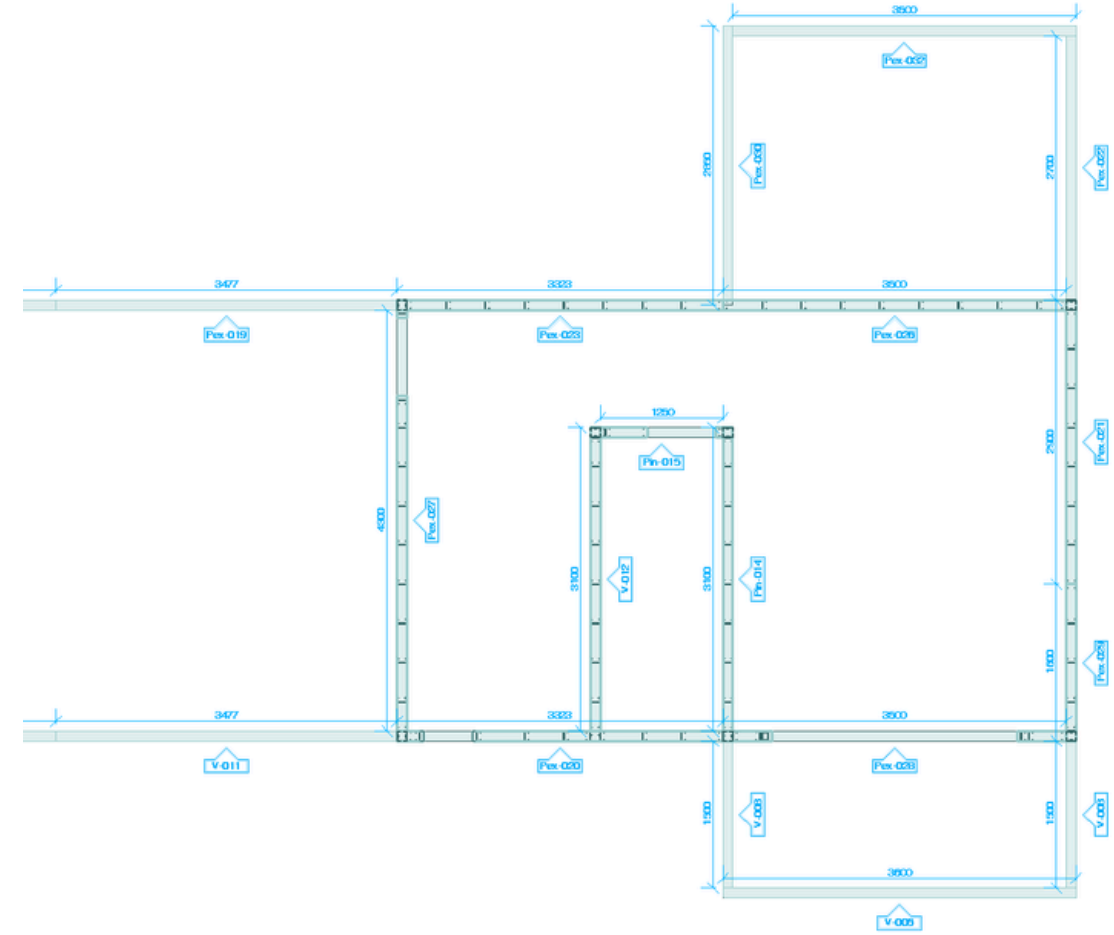

ejecutó: Amador
revisó: Autorizador
fecha: 07/11/24

obra: Proyecto
cliente: Propietario
ubicación: Ciudad



OPB

1 : 50

ejecutó: Amador
revisó: Autorizador
fecha: 07/11/24

obra: Proyecto
cliente: Propietario
ubicación: Ciudad



PLANOS DE TALLER

Nota:
 - La fecha en la denominación de paneles indica el punto de vista de cada panel en la planta de paneles.
 - Las cotas son progresivas respecto del extremo izquierdo de la vista del perfil. Las cotas indicadas en la parte superior de los paneles indican la progresiva correspondiente a ALMA de los montantes sobre la grilla. - Las medidas son entre salidas.
 - Las medidas son en mm.
 - Las columnas compuestas por dinteles deben ser fijadas entre sí a través tornillos cabeza hexagonal 10x5/4" cada 100 mm.
 - Fijaciones para columnas y vigas tubo: se deberán armar con tornillos tipo T1 10x5/4" cada 100mm.
 - Para el armado de la viga de dintel se deberán colocar tornillos hexagonales 10x5/4" cada 100mm.
 - Para la unión entre montante y solera utilizar dos tornillos T1 8x1/2".

REF.	CANT.	PERFIL	LARGO	FUNCIÓN	CONTROL
A	3	PGC 0.10 x	2420	Montante	
B	1	PGU 0.10 x	630	Solera inf panel	
C	1	PGU 0.10 x	630	Solera sup panel	

PERFILES: 5

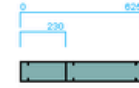

Nota:
 - La fecha en la denominación de paneles indica el punto de vista de cada panel en la planta de paneles.
 - Las cotas son progresivas respecto del extremo izquierdo de la vista del perfil. Las cotas indicadas en la parte superior de los paneles indican la progresiva correspondiente a ALMA de los montantes sobre la grilla. - Las medidas son entre salidas.
 - Las medidas son en mm.
 - Las columnas compuestas por dinteles deben ser fijadas entre sí a través tornillos cabeza hexagonal 10x5/4" cada 100 mm.
 - Fijaciones para columnas y vigas tubo: se deberán armar con tornillos tipo T1 10x5/4" cada 100mm.
 - Para el armado de la viga de dintel se deberán colocar tornillos hexagonales 10x5/4" cada 100mm.
 - Para la unión entre montante y solera utilizar dos tornillos T1 8x1/2".

REF.	CANT.	PERFIL	LARGO	FUNCIÓN	CONTROL
A	2	PGC 0.10 x	310	Montante	
B	5	PGC 0.10 x	2450	Montante	
C	2	PGU 0.10 x	100	Montante	
D	1	PGU 0.10 x	700	Solera de dintel	
E	1	PGU 0.10 x	1400	Solera inf panel	
F	1	PGU 0.10 x	1400	Solera sup panel	

PERFILES: 12

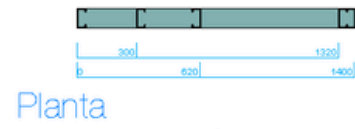

Planta

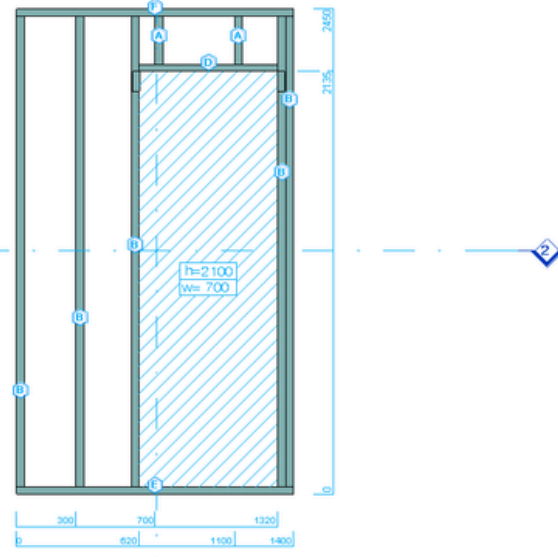

Vista

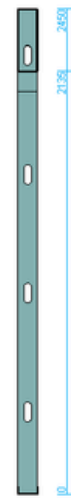

Corte



Corte



ejecutó: Armador

obra: Proyecto

9 kg

revisó: Autorizador

cliente: Propietario

: 25

fecha: 07/05/24

ubicación: Ciudad



PB Pin-009

cantidad: 1

ejecutó: Armador

obra: Proyecto

peso: 128 kg

revisó: Autorizador

cliente: Propietario

escala: 1 : 25

fecha: 07/05/24

ubicación: Ciudad



FAMILIA DE PLACA

PARÁMETROS

Propiedades	
	TGD_NH_PLACA
Modelos genéricos (1) Editar tipo	
Restricciones	
OD_Hight	0.0180
OD_Length	2.4400
OD_Width	1.2200
Nivel de tabla de planific...	Nivel 1
Elevación desde el nivel	0.0000
Plano de trabajo	Nivel : Nivel 1
Desfase desde el anfitrión	0.0000
Materiales y acabados	
2M_Material	Yeso laminado PLACO°...
Cotas	
Volumen	0.054 m ³
Datos de identidad	
1I_Num_Level	
1I_Num_Group	
1I_Num_Element	
1I_Usage	
Imagen	
Comentarios	
Marca	
Proceso por fases	
Fase de creación	Nueva construcción
Fase de derribo	Ninguno

GEOMETRÍA:

- LARGO (OD_LENGTH)
- ANCHO (OD_WIDTH)
- ESPESOR (OD_HIGHT)

MATERIAL:

- MATERIAL (2M_MATERIAL)

DATA:

- NIVEL (1I_NUM_LEVEL)
- ELEMENTO (1I_NUM_ELEMENT)
- GRUPO (1I_NUM_GROUP)
- FUNCIÓN (1I_USAGE)

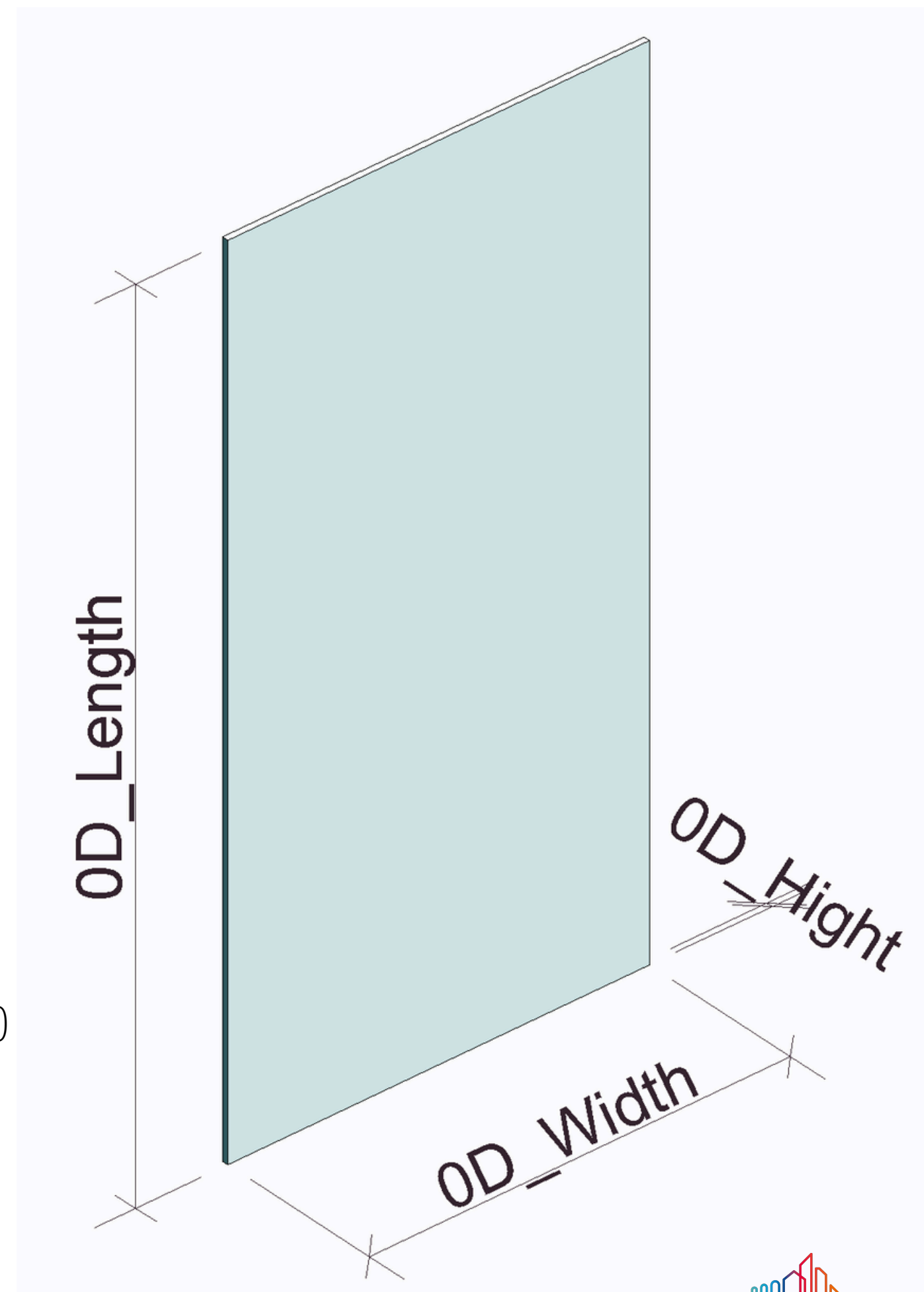

POSICIONAMIENTO

COLOCAR EN PLANO DE TRABAJO:
(PUEDE NO SER HORIZONTAL)



COLOCAR EN CARA DE OTRO ELEMENTO:
(PUEDE NO SER HORIZONTAL)

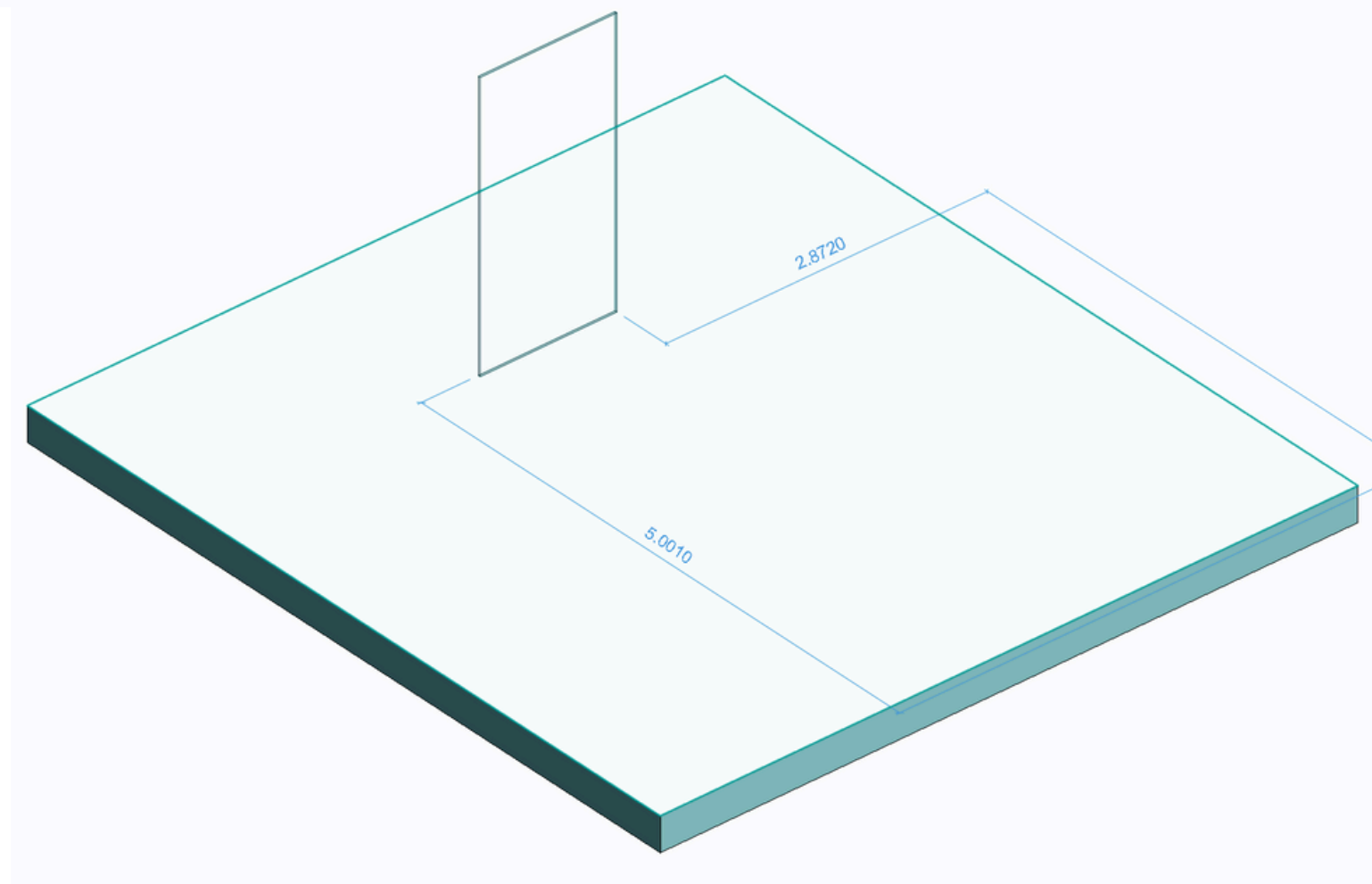
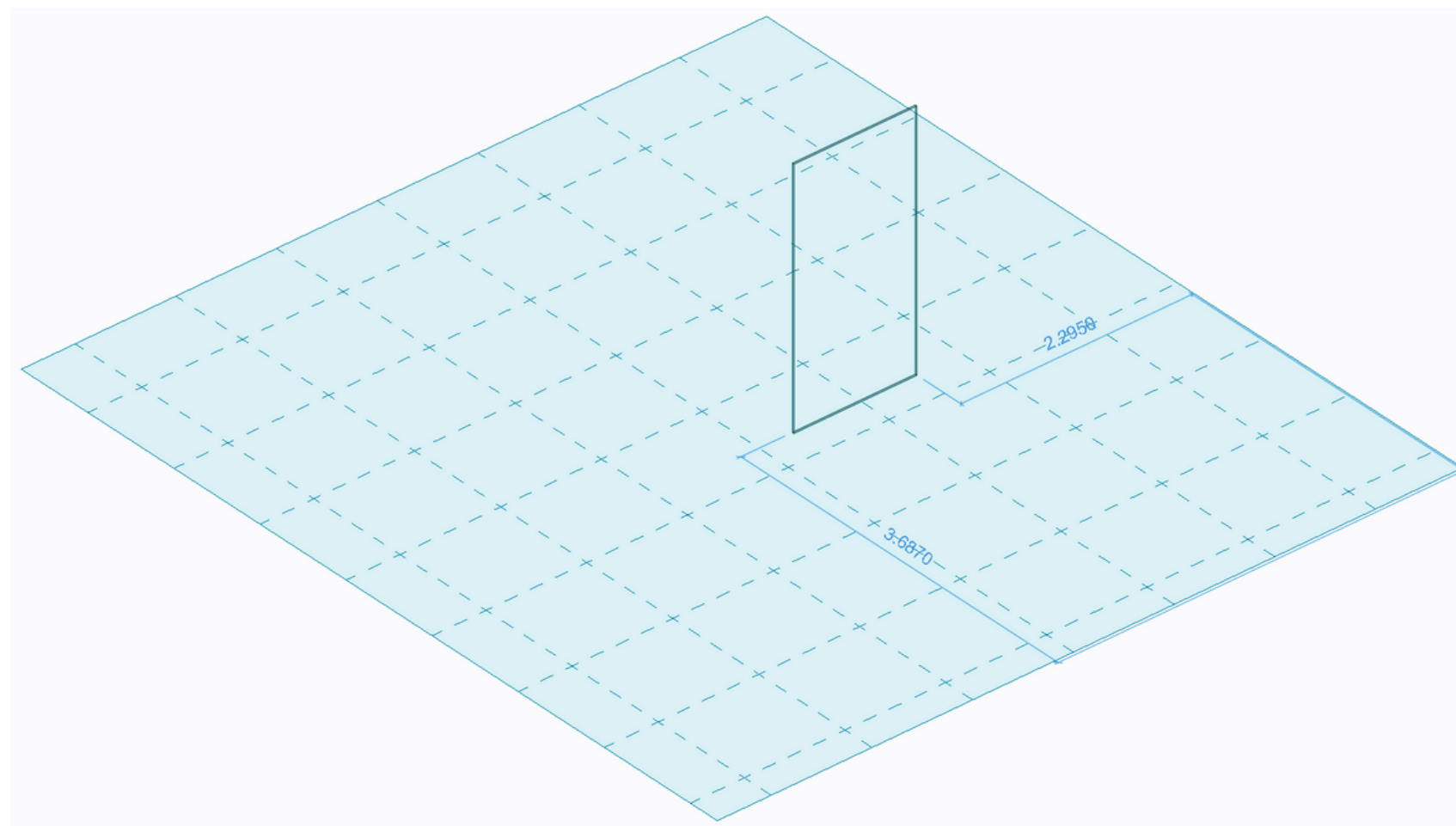

FAMILIA DE PASE

PARÁMETROS

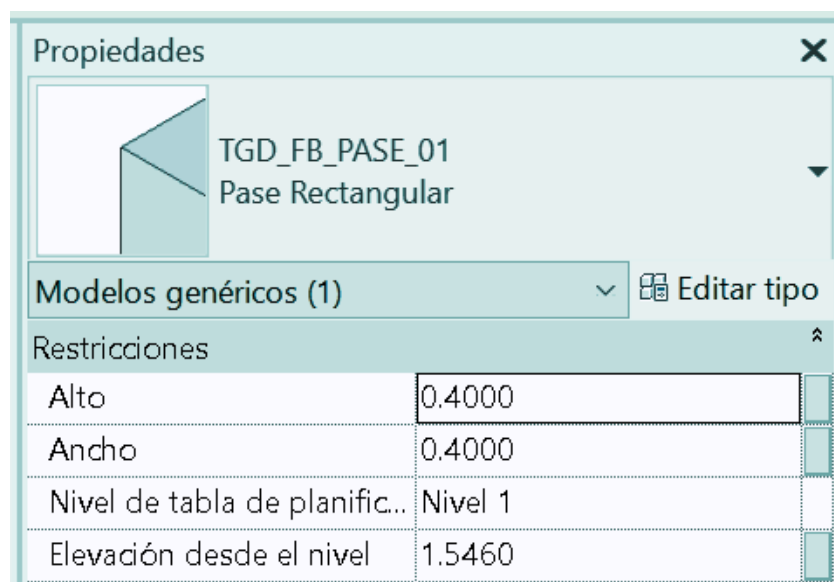

GEOMETRÍA:

- ALTO
- ANCHO
- ELEVACIÓN DESDE EL NIVEL

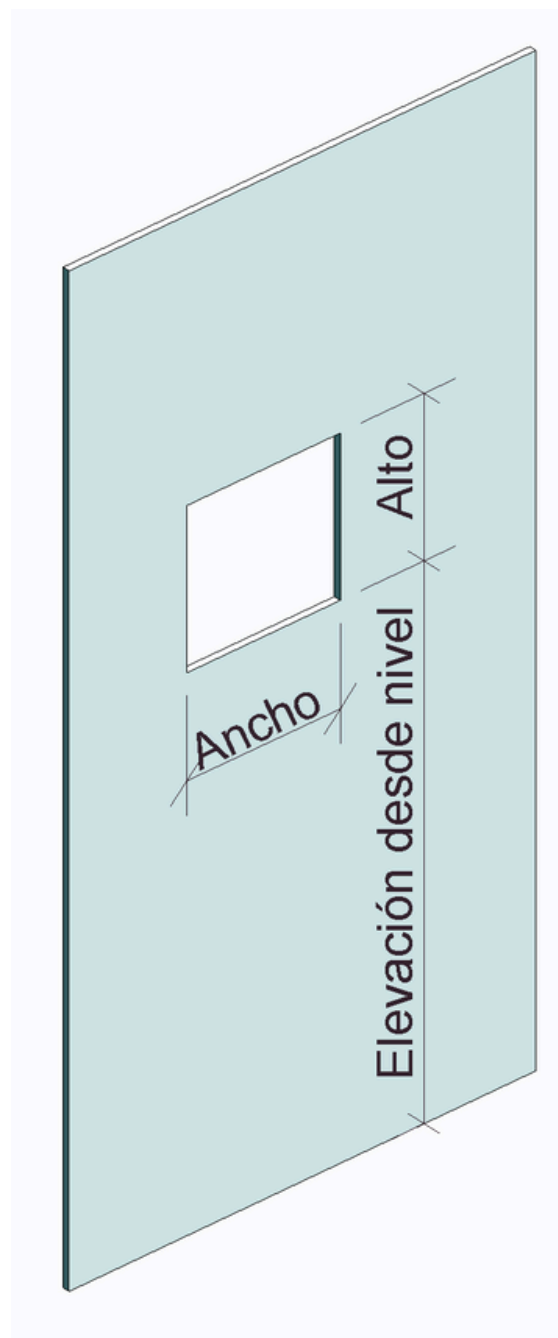

POSICIONAMIENTO



EL VACÍO DE HOSPEDAE
N LA CARA DE UN
ÚNICO ELEMENTO PARA
AFECTAR AL MISMO

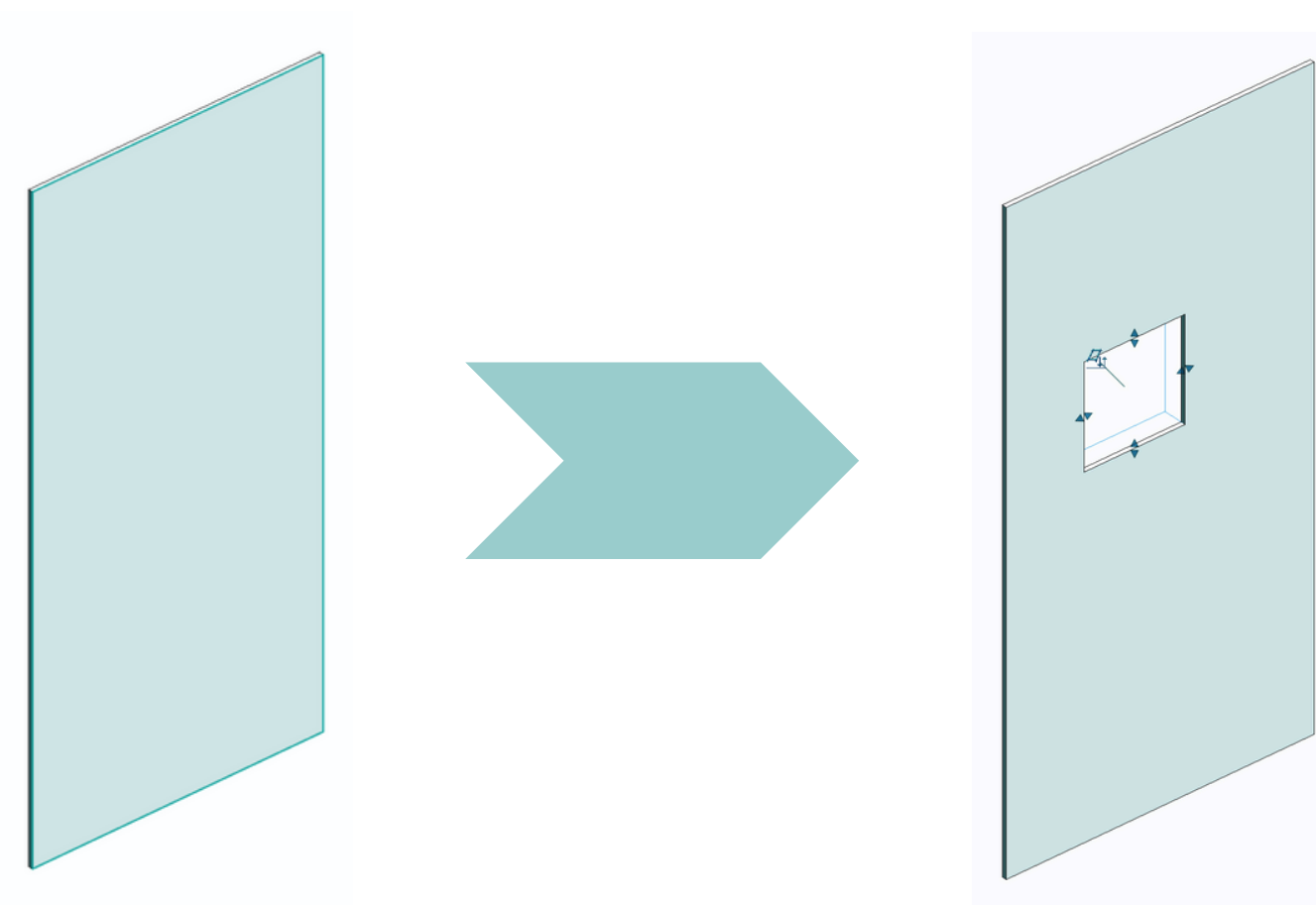

PUNTOS DE CONTROL PARA
MODIFICAR LAS DIMENSIONES
DEL VACIO DE MANERA GRÁFICA

EL VOLUMEN DEL VACIO SE
RESTA AUTOMÁTICAMENTE
EL VOLUMEN DE LA PLACA



Cotas		^
Volumen	0.054 m³	

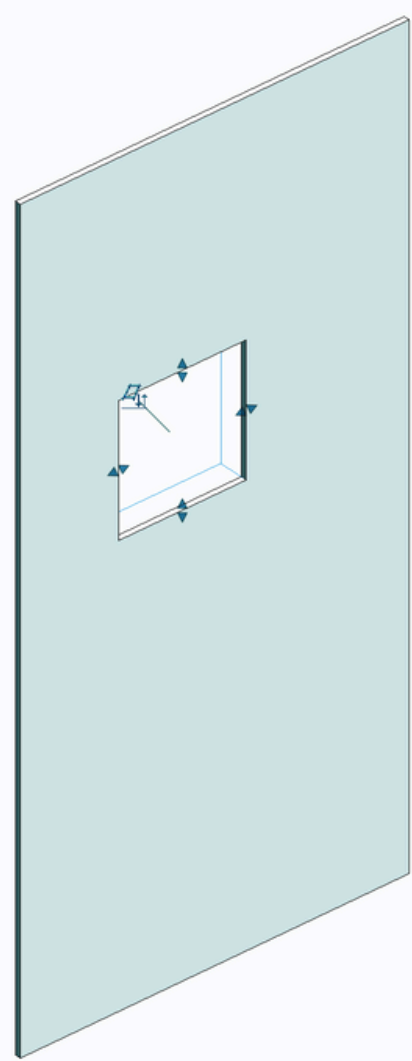

Cotas		^
Volumen	0.051 m³	

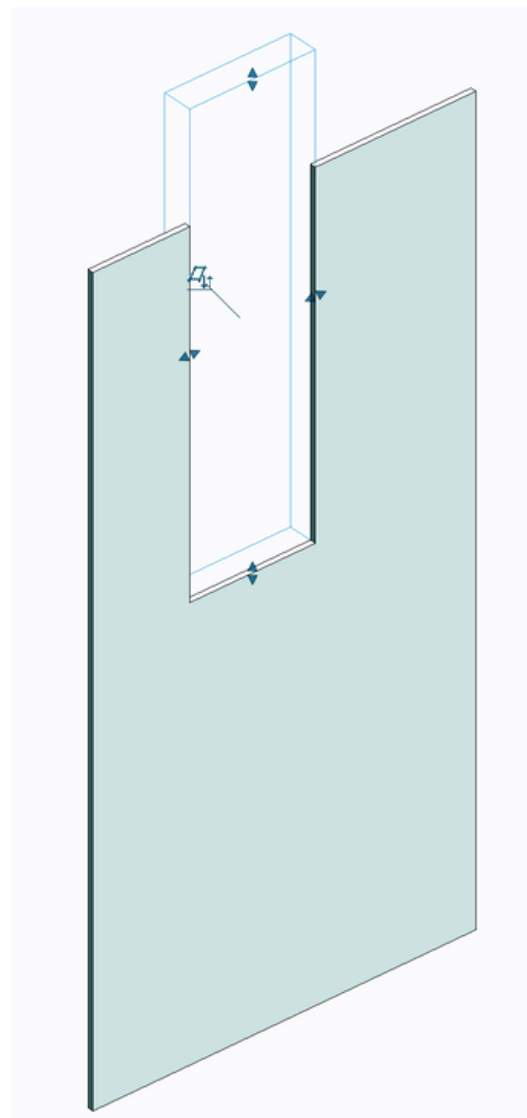

Cotas		^
Volumen	0.046 m³	

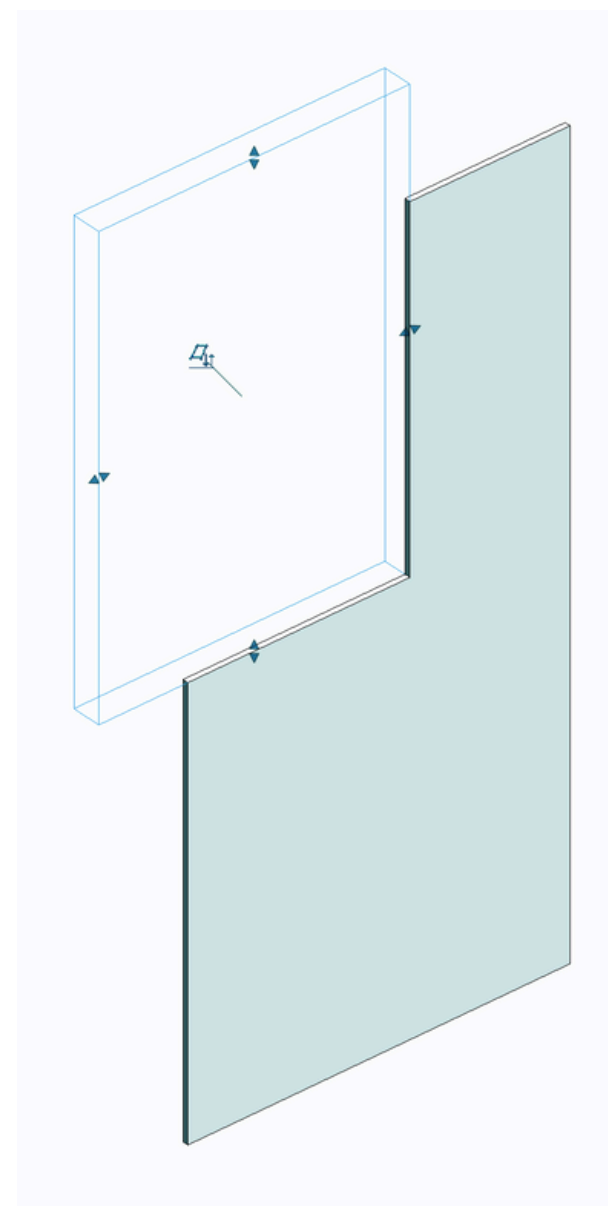

Cotas		^
Volumen	0.040 m³	

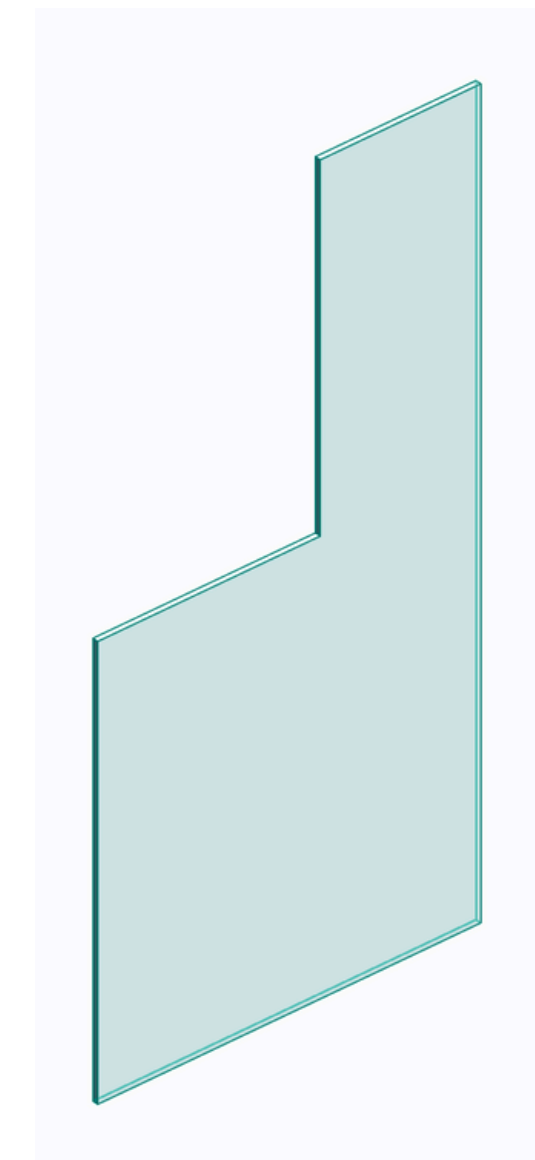

Cotas		^
Volumen	0.040 m³	

FAMILIA DE EMPLACADO

TIPOLOGÍAS

e9.5 h2400									
e12.5 h2400	e12.5 h2400	e12.5 h2400	e12.5 h2400	e12.5 h2400	e4 h2400				
e15 h2400	e15 h2400	e15 h2400	e15 h2400	e15 h2400	e6 h2400				
e12.5 h2600	e12.5 h2600	e12.5 h2600	e12.5 h2600	e12.5 h2600	e8 h2400				
e15 h2600	e15 h2600	e15 h2600	e15 h2600	e15 h2600	e10 h2400	e12.5 h2400	e12.5 h2400	e12.5 h2400	e12.5 h2400
STD	RH	RF	Impact RH	Impact	Volcanboard	Habito	Glasroc X	SC	RS

SKU	TIPO	Espesor (mm)	Largo (mm)	Ancho (mm)	Área (m2)	Peso (kg/m3)	EPD	Lambda (W / k.m)
95-210340	Yeso laminado PLACO° STD	9.5	2400	1200	2.88	0.688	S-P-05127	0.08
95-210040	Yeso laminado PLACO° STD	12.5	2400	1200	2.88	0.688	S-P-05127	0.08
95-210050	Yeso laminado PLACO° STD	12.5	2600	1200	3.12	0.688	S-P-05127	0.08
95-210440	Yeso laminado PLACO° STD	15	2400	1200	2.88	0.688	S-P-05127	0.08
95-210450	Yeso laminado PLACO° STD	15	2600	1200	3.12	0.688	S-P-05127	0.08
95-210240	Yeso Laminado PLACO° SC	12.5	2400	1200	2.88	0.72		0
95-210140	Yeso Laminado PLACO° RS	12.5	2400	1200	2.88	0.76		0
95-210740	Yeso laminado PLACO° RH	12.5	2400	1200	2.88	0.744	S-P-07357	0
95-210750	Yeso laminado PLACO° RH	12.5	2600	1200	3.12	0.744	S-P-07357	0
95-210840	Yeso laminado PLACO° RH	15	2400	1200	2.88	0.744	S-P-07357	0
95-210850	Yeso laminado PLACO° RH	15	2600	1200	3.12	0.744	S-P-07357	0
95-210540	Yeso laminado PLACO° RF	12.5	2400	1200	2.88	0.896	S-P-07359	0
95-210550	Yeso laminado PLACO° RF	12.5	2600	1200	3.12	0.896	S-P-07359	0
95-210640	Yeso laminado PLACO° RF	15	2400	1200	2.88	0.896	S-P-07359	0
95-210650	Yeso laminado PLACO° RF	15	2600	1200	3.12	0.896	S-P-07359	0
95-210940	Yeso laminado PLACO° Impact RH	12.5	2400	1200	2.88	1		0
95-210950	Yeso laminado PLACO° Impact RH	12.5	2600	1200	3.12	1		0
95-211040	Yeso laminado PLACO° Impact RH	15	2400	1200	2.88	1		0
95-211050	Yeso laminado PLACO° Impact RH	15	2600	1200	3.12	1		0
95-211140	Yeso laminado PLACO° Impact	12.5	2400	1200	2.88	1		0
95-211150	Yeso laminado PLACO° Impact	12.5	2600	1200	3.12	1		0
95-211240	Yeso laminado PLACO° Impact	12.5	2400	1200	2.88	1		0
95-211250	Yeso laminado PLACO° Impact	15	2600	1200	3.12	1		0
97-201200	Yeso laminado PLACO° Habito	12.5	2400	1200	2.88	0.976		0.25
97-202020	Yeso Laminado PLACO° Glasroc X	12.5	2400	1200	2.88	0.872		0.187
97-100019	Placa cementicia PLACO° Volcanboard	4	2400	1200	2.88	1.563		0
97-100020	Placa cementicia PLACO° Volcanboard	6	2400	1200	2.88	1.563		0
97-100006	Placa cementicia PLACO° Volcanboard	8	2400	1200	2.88	1.563		0
97-100007	Placa cementicia PLACO° Volcanboard	10	2400	1200	2.88	1.563		0

PARÁMETROS

Propiedades	
TGD_SF_LB_PLACAS_VERTICALES_CON_PASE_INTERCALADO_00	
Placas Verticales - Yeso laminado PLACO®	
STD e=12.5mm	
Modelos genéricos (1) Editar tipo	
Restricciones	
OD_Hight	2.6000
Ajuste inicial	0.3000
Longitud	2.9396
Sep_Final	<input type="checkbox"/>
Sep_Inferior	0.0150
Sep_Inicial	<input type="checkbox"/>
Sep_Superior	0.0150
Plano de trabajo	Nivel : Nivel 1
Desfase desde el anfitrión	0.0500
Cotas	
Vano 1 Ancho	0.9000
Vano 1 Antepecho	0.9000
Vano 1 Dintel	2.1000
Vano 1 Posición	1.7000
Volumen	
Datos de identidad	
Nivel	
Número_Módulo	
Número_Panel	
Posición	Placa adelante
Imagen	
Comentarios	
Marca	
Proceso por fases	
Fase de creación	Nueva construcción
Fase de derribo	Ninguno

DE INSTANCIA:

- LONGITUD
- ALTURA (OD_HIGHT)
- DESFASE
- AJUSTE INICIAL
- SEPARACIÓN INFERIOR
- SEPARACIÓN SUPERIOR
- VANO POSICIÓN
- VANO ANCHO
- VANO DINTEL
- VANO ANTEPECHO

DE TIPO:

- PLACA LARGO
- PLACA ANCHO

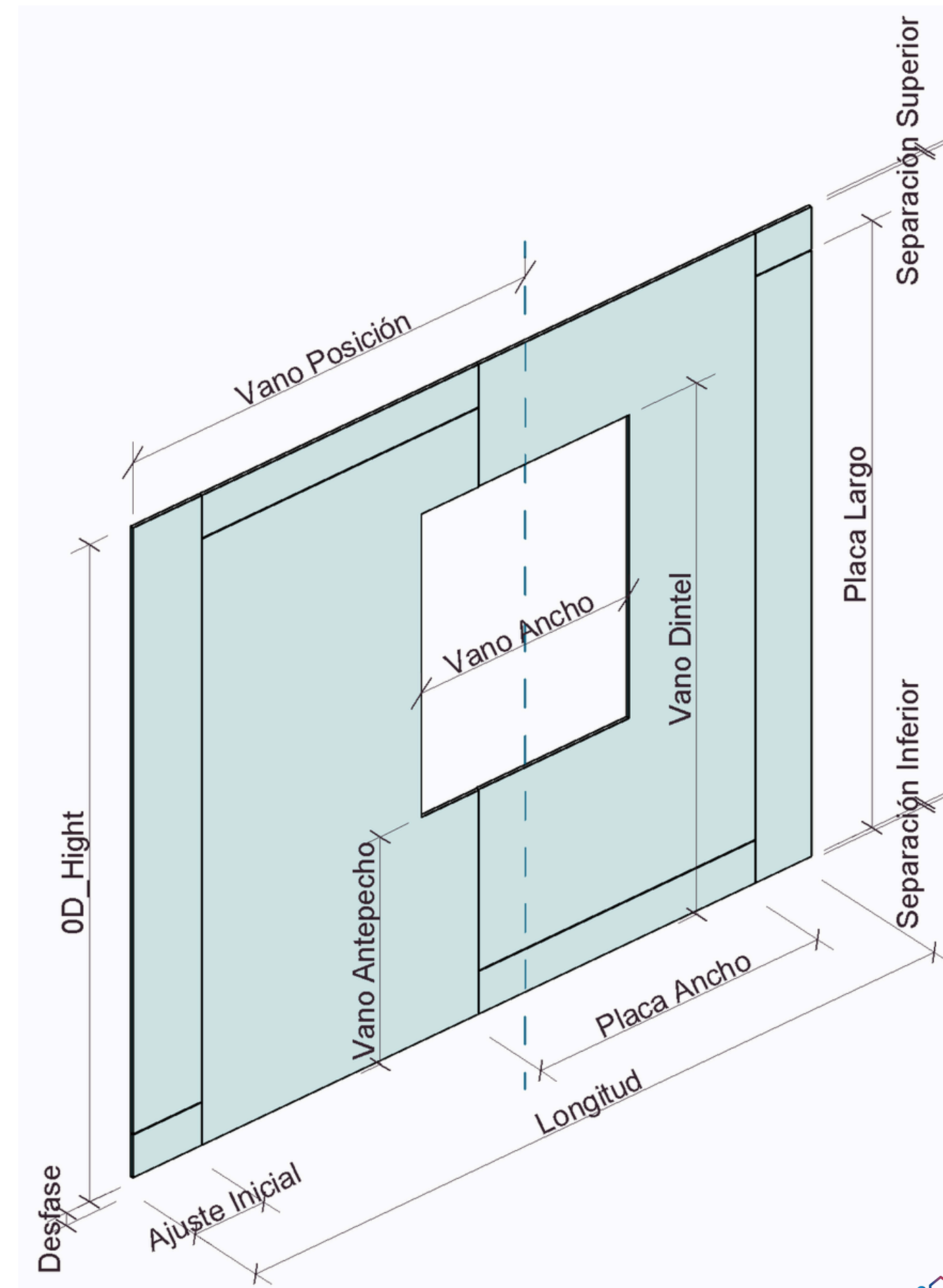

PARÁMETROS

DE INSTANCIA:

- SEPARACIÓN INICIAL
- SEPARACIÓN FINAL

Sep_Final	<input type="checkbox"/>
Sep_Inferior	0.0150
Sep_Inicial	<input type="checkbox"/>
Sep_Superior	0.0150

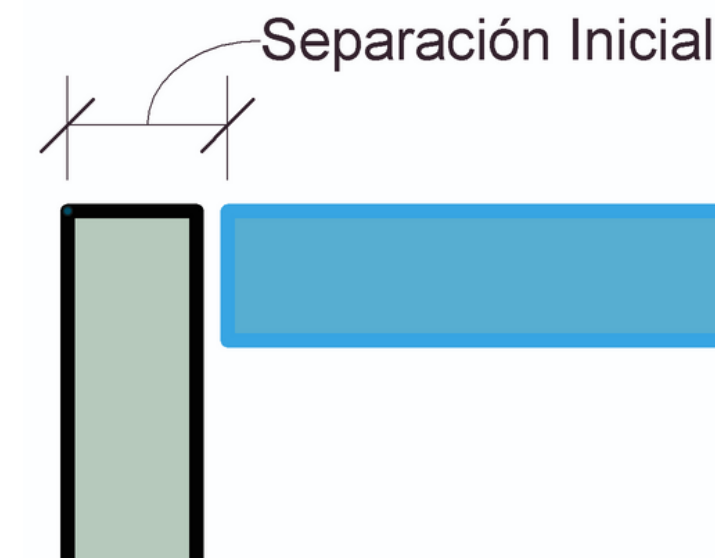

DE TIPO:

- PLACA ESPESOR
- INTERCALADO
- MATERIAL

Parámetro	Valor	=
Restricciones		
Elevación por defecto	0.0000	
Intercalado	<input checked="" type="checkbox"/>	
Placa_Espesor	0.0120	
Placa_Largo	2.3980	
Placa_Ancho	1.1980	
Materiales y acabados		
Material	Yeso laminado PLACO® STD	

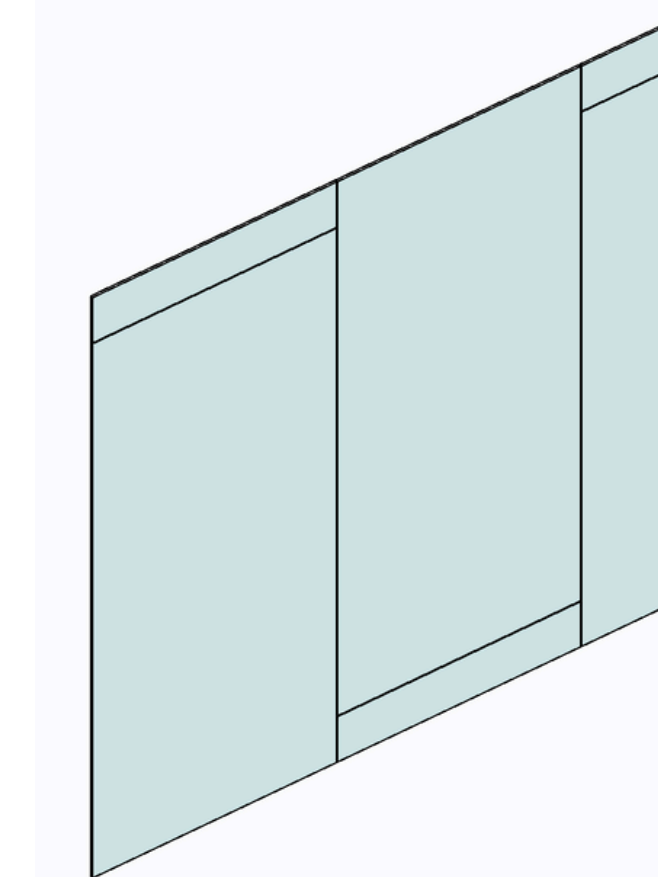
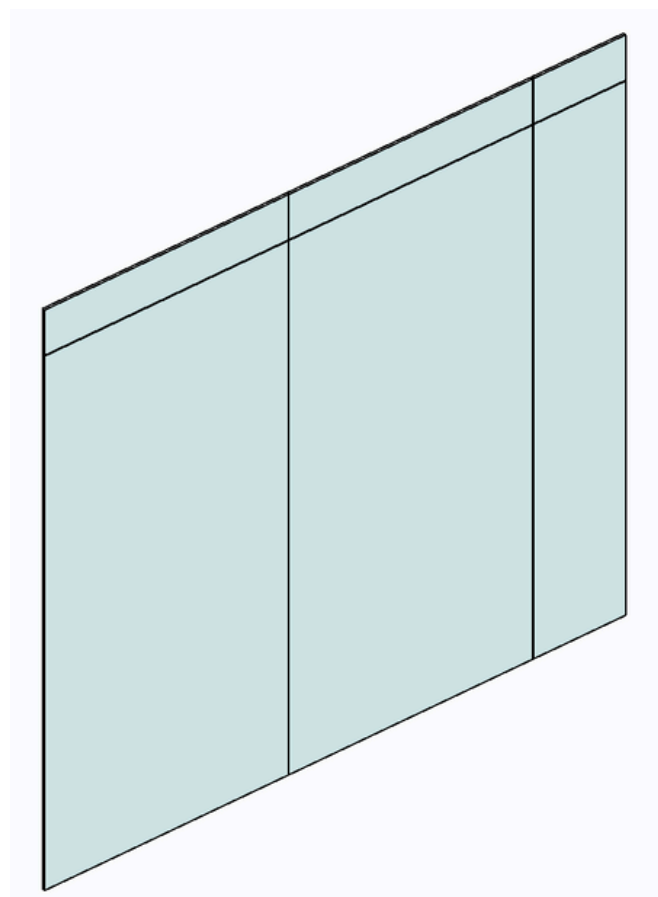

POSICIONAMIENTO

LINEA

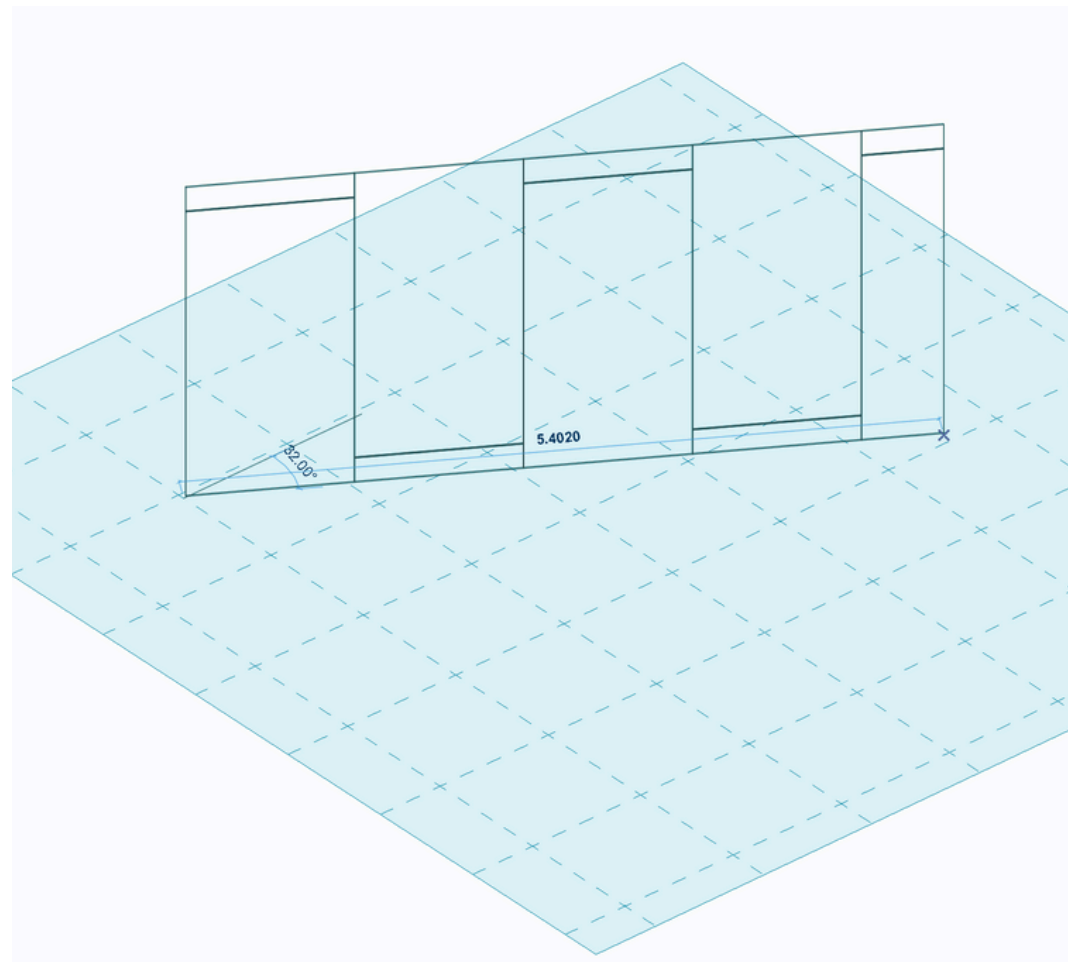
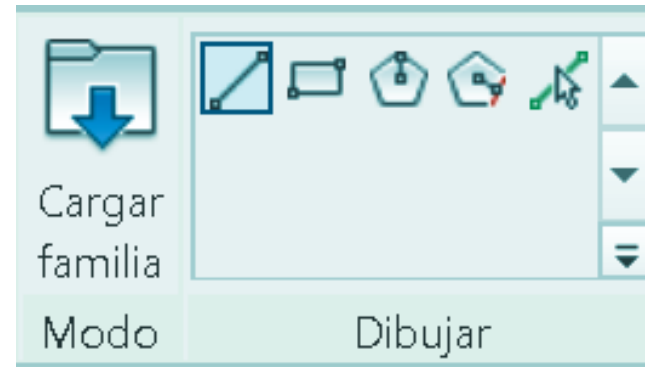

SELECCIONAR LINEAS

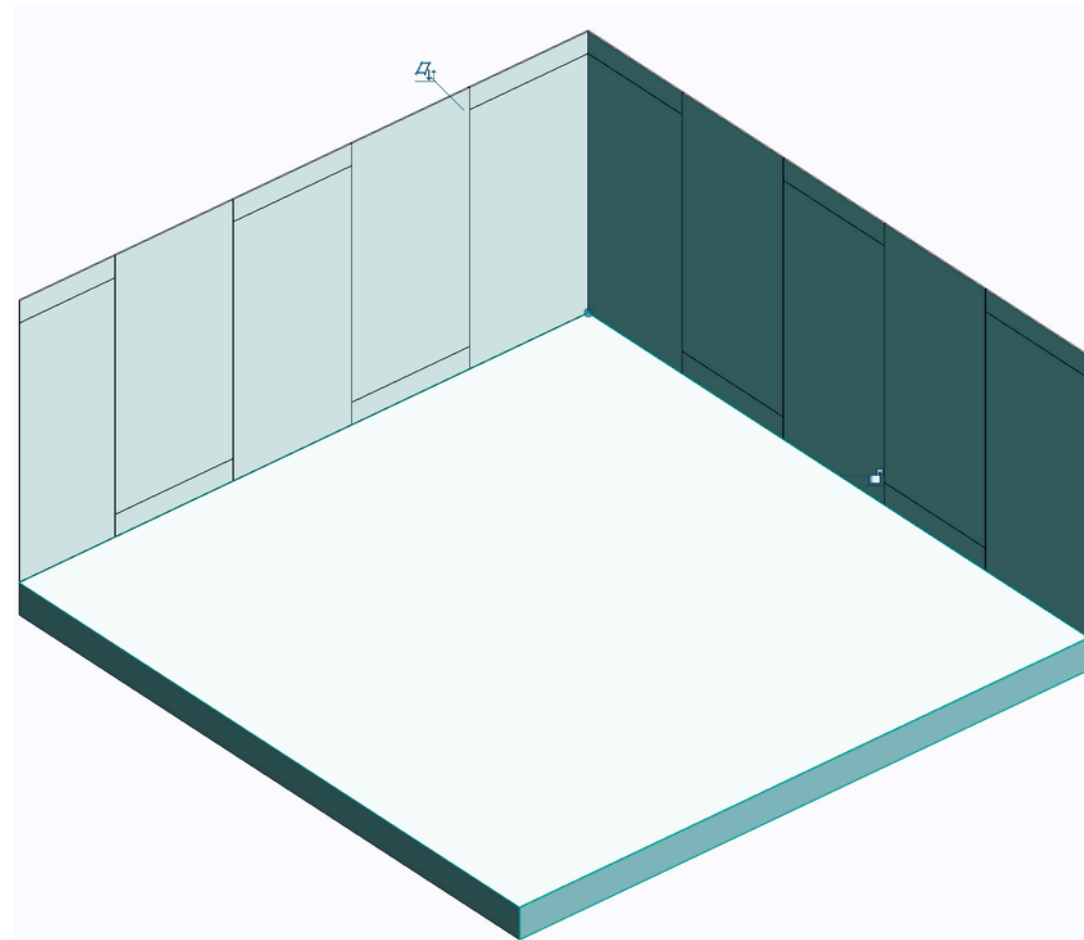

RECTÁNGULO

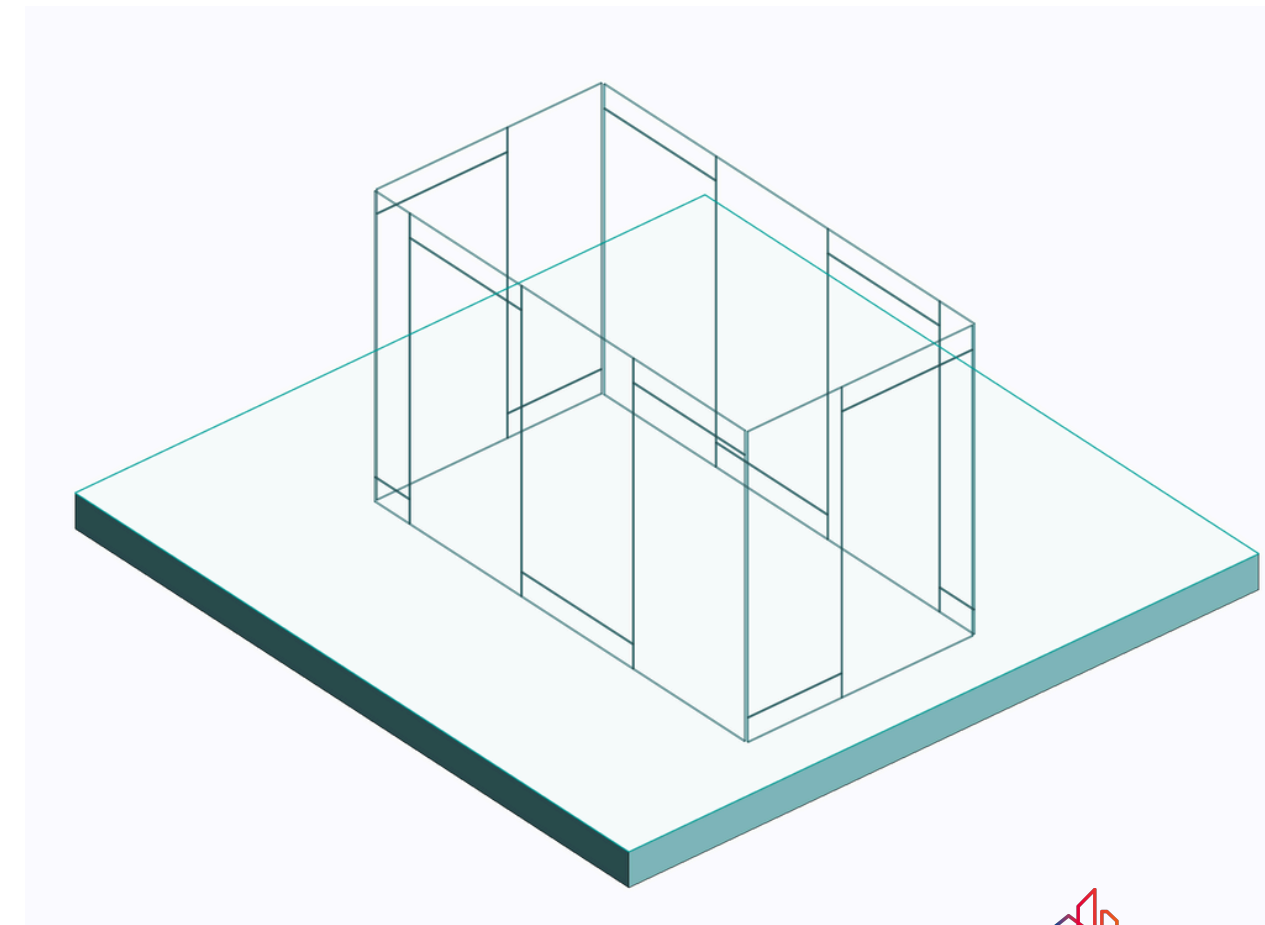

CÓMPUTOS

CÓMPUTOS DE PLACAS

DIFERENCIACIÓN
ENTRE PLACAS

ENTERAS Y
CORTADAS

LARGO Y ANCHO
TOTALES, PERO EL
AREA CONSIDERA
PASES Y RECORTES

Cantidad	Largo (mm)	Ancho (mm)	Área (m2)	Peso (kg)
Placa cementicia PLACO° Volcanboard 10 mm				
2	171	1200	0.16	0.40
4	171	544	0.36	0.90
6	171	1200	1.20	3.00
4	2400	544	5.20	13.00
2	2400	1200	3.04	7.60
2	2400	1200	4.04	10.10
2	2400	1200	4.94	12.35
2	2400	1200	5.28	13.20
24			24.22	60.55
Yeso laminado PLACO° Habito 12.5 mm				
6	311	543	1.01	3.78
12	1200	543	7.78	29.16
6	311	2400	4.46	16.74
12	1200	2400	34.46	129.24
36			47.71	178.92
Yeso laminado PLACO° Impact 12.5 mm				
4	311	543	0.67	2.52
8	1200	543	5.18	19.44
4	311	2400	2.98	11.16
8	1200	2400	22.98	86.16
24			31.81	119.28
Yeso laminado PLACO° Impact RH 12.5 mm				
4	311	543	0.67	2.52
8	1200	543	5.18	19.44
4	311	2400	2.98	11.16
8	1200	2400	22.98	86.16
24			31.81	119.28

Cantidad	Largo (mm)	Ancho (mm)	Área (m2)	Peso (kg)
Yeso laminado PLACO° RF 12.5 mm				
4	311	543	0.67	2.52
8	1200	543	5.18	19.44
4	311	2400	2.98	11.16
8	1200	2400	22.98	86.16
24			31.81	119.28
Yeso laminado PLACO° RH 12.5 mm				
10	171	1200	0.80	2.50
20	171	544	1.76	5.50
6	308	544	1.01	3.15
30	171	1200	6.00	18.75
12	308	1200	4.42	13.80
26	2400	544	33.70	105.30
10	2400	1200	15.20	47.50
10	2400	1200	20.24	63.25
10	2400	1200	24.72	77.25
10	2400	1200	26.40	82.50
12	2400	1200	34.46	107.70
156			168.70	527.20

Cantidad	Largo (mm)	Ancho (mm)	Área (m2)	Peso (kg)
Yeso laminado PLACO° STD 12.5 mm				
1	171	244	0.04	0.13
1	171	299	0.05	0.15
38	171		3.34	10.45
3	208	544	0.34	1.26
10	569	1202	1.28	4.80
10	569	269	1.52	5.70
16	310	544	2.69	10.08
42	171	1200	8.40	26.25
1	902	266	0.24	0.90
6	208	1200	1.49	5.58
1	902	362	0.33	1.23
32	310	1200	11.78	44.16
10	2402	299	5.28	19.80
1	2400	244	0.58	1.80
1	2402	266	0.63	2.37
1	902	1202	0.64	2.40
10	2402	269	6.40	24.00
1	902	1202	0.66	2.46
10	569	1202	6.80	25.50
1	2400	299	0.71	2.23
1	2402	362	0.86	3.24
1	2402	1202	0.94	3.51
1	2402	1202	1.00	3.75
12	2400	513	14.69	45.90
33	2400	544	42.77	149.04
12	2400	1200	18.53	57.90
14	2400	1200	28.34	88.55
1	2400	1200	2.09	6.53
10	2402	1202	22.80	85.50
12	2400	1200	29.28	91.50
1	2400	1200	2.58	8.05
14	2400	1200	36.96	115.50
38	2400	1200	109.14	409.26
346			363.14	1259.47

DOCUMENTACIÓN

LÁMINAS DE EMPLACADO

CÓDIGO	CANTIDAD	LARGO	ANCHO
Yeso laminado PLACO® STD 12.5 mm			
A	1	2.40	1.20
B	1	2.40	1.20
C	1	2.40	0.30
D	1	2.40	0.24
E	2	0.17	1.20
F	1	0.17	0.30
G	1	0.17	0.24

Notas:
 - La fecha en la denominación de paneles indica el punto de venta de cada panel en la planta de paneles.
 - Las cotas son progresivas respecto del extremo izquierdo de la viga del panel. Las cotas indicadas en la parte superior de los paneles indican la progresiva correspondiente a ALMA de los montantes sobre la grilla. - Las medidas son entre soleras.
 - Las medidas son en mm.
 - Las columnas completas por cables deben ser fijadas entre sí a través tornillos cabeza hexagonal 10x5/4" cada 100 mm.
 - Fijaciones para columnas y vigas tubo: se deberán armar con tornillos tipo T1 10x5/4" cada 100mm.
 - Para el armado de la viga de dintel se deberán colocar tornillos hexagonales 10x5/4" cada 100mm.
 - Para la unión entre montante y solera utilizar dos tornillos T1 8x1/2".

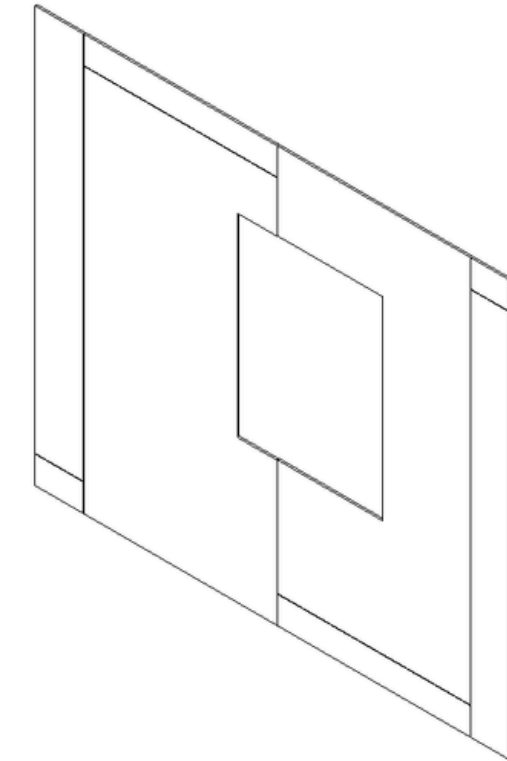
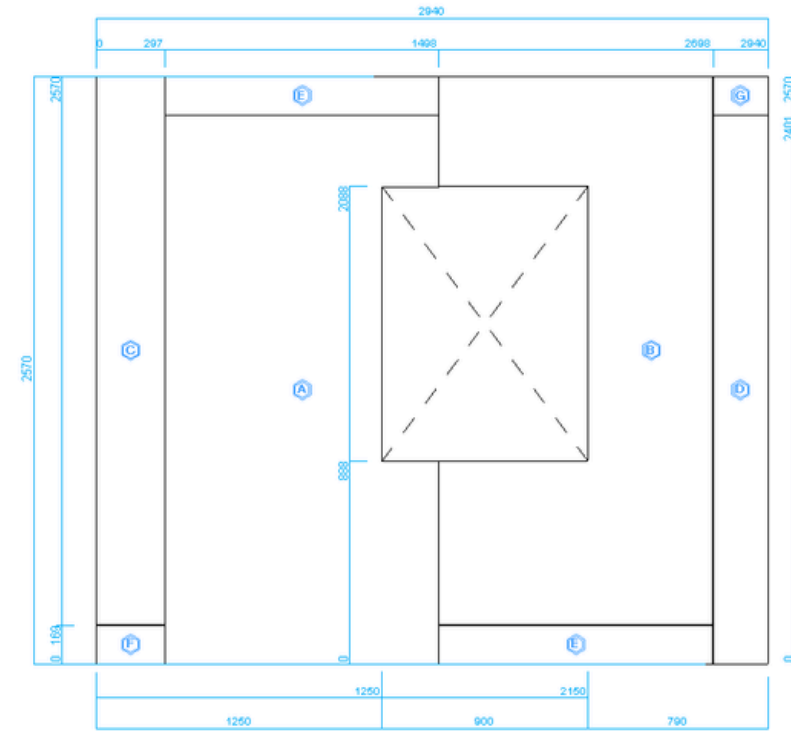

Emplacado

cantidad:
 peso:
 escala: 1 : 25

ejecutó:
 revisó: Autorizador
 fecha: 04/11/25

obra: Nombre de proyecto
 cliente: Propietario
 ubicación:



AISLACIÓN EN **REVIT**

SAINT GOBAIN - ISOVER

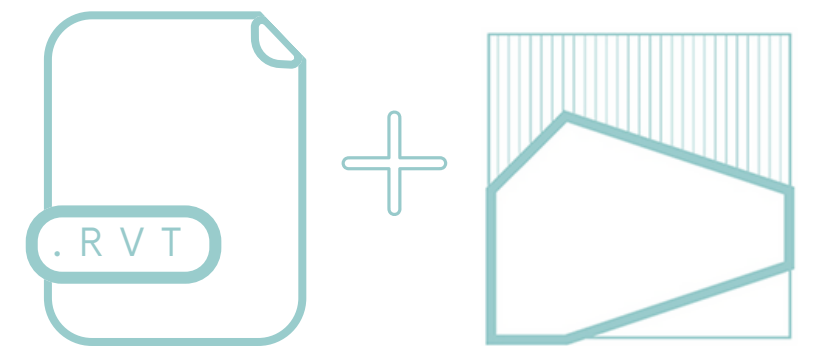

FAMILIA DE PANEL AISLANTE

PARÁMETROS

Propiedades	
TINGLADO®_NH_INSULATIO N_O1_S_00 Panel Curtain wall ISOVER® STD e=70 mm	
Modelos genéricos (1) Editar tipo	
Restricciones	
OD_Height	1220.0
OD_Length	2440.0
Voltear	<input checked="" type="checkbox"/>
Nivel de tabla de p...	Nivel 1
Elevación desde el ...	0.0
Plano de trabajo	Nivel : Nivel 1
Desfase desde el a...	0.0
Volumen	0.196 m³
Datos de identidad	
1I_Num_Level	
1I_Usage	Aislación
1I_Num_Group	
1I_Num_Element	
Marca	
Espesores	
Cómputos_Filtro	
Largos	
Anchos	
Proceso por fases	
Análisis energético	
2M_Transfer_Coeff...	2.1000 W/(m²·K)

GEOMETRÍA:

- LARGO (OD_Height)
- ANCHO (OD_Length)
- ESPESOR (OD_Width)
- VOLTEAR

MATERIAL:

- MATERIAL (2M_MATERIAL)

DATA:

- NIVEL (1I_NUM_LEVEL)
- ELEMENTO (1I_NUM_ELEMENT)
- GRUPO (1I_NUM_GROUP)
- FUNCIÓN (1I_USAGE)

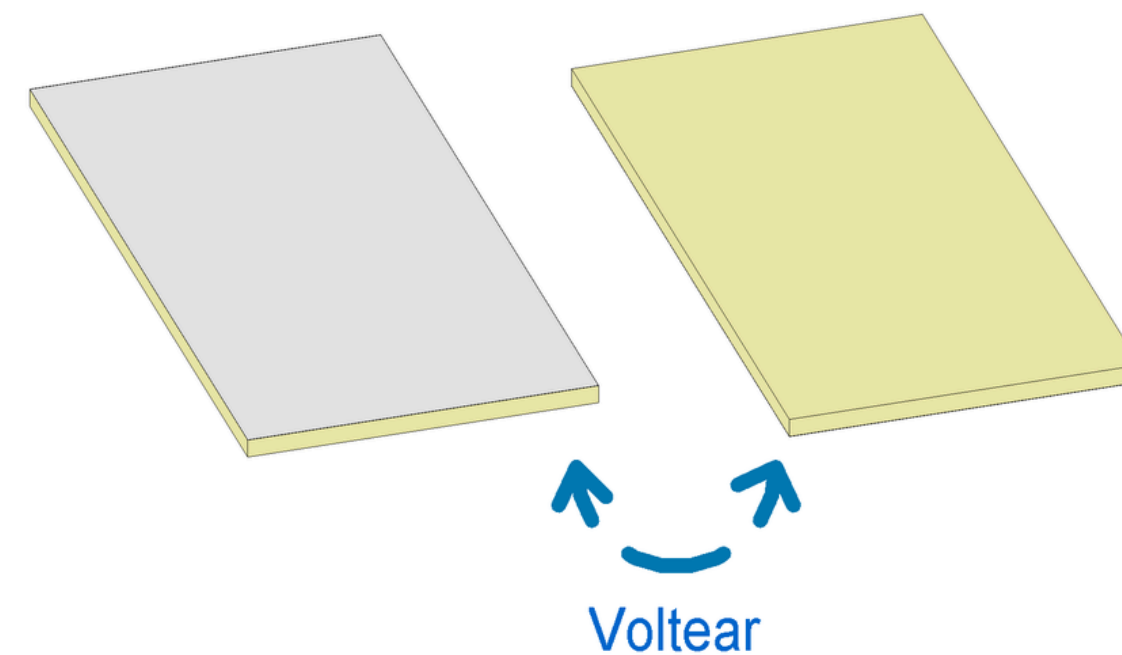
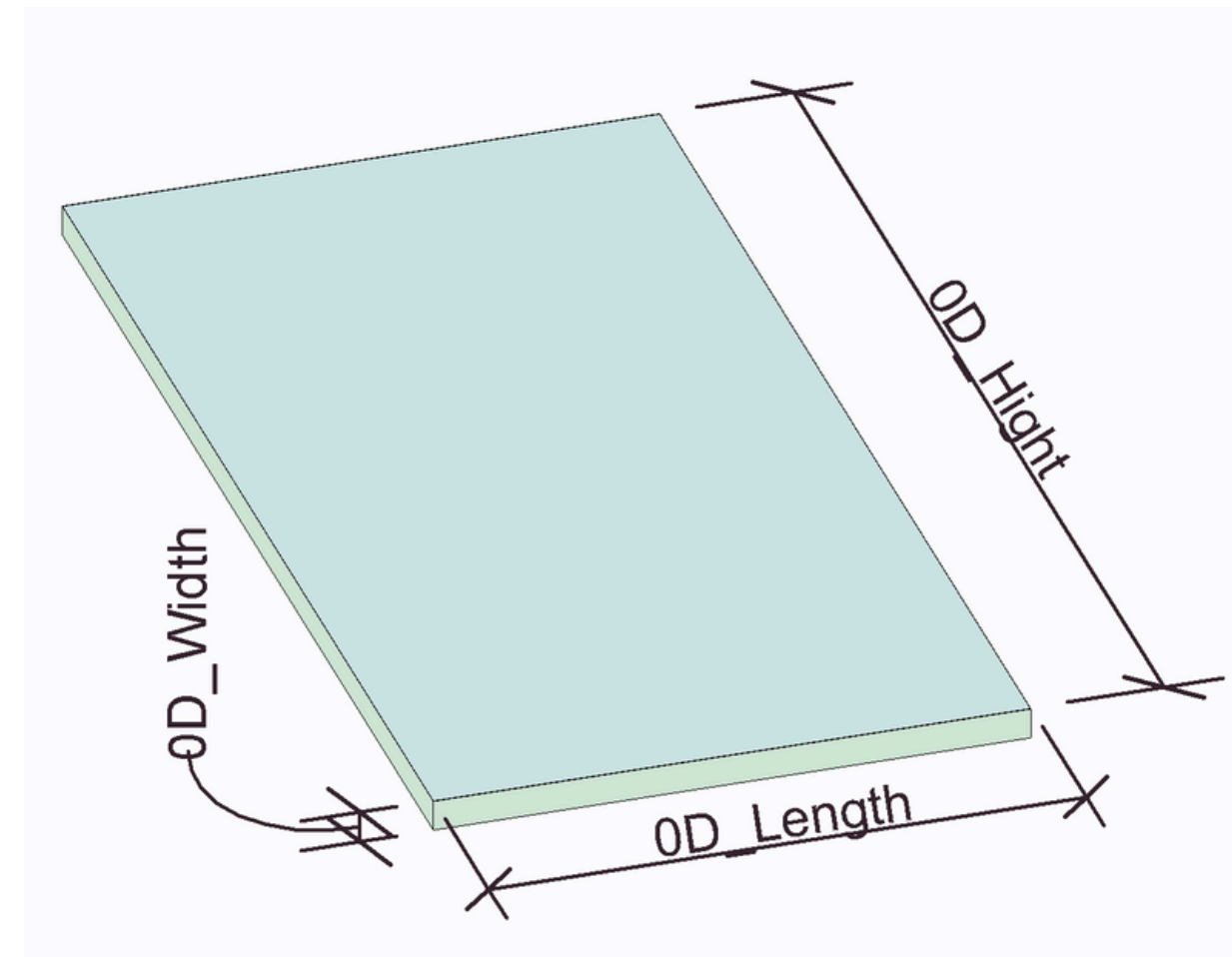

POSICIONAMIENTO

COLOCAR EN PLANO DE TRABAJO:
(PUEDE NO SER HORIZONTAL)



COLOCAR EN CARA DE OTRO ELEMENTO:
(PUEDE NO SER HORIZONTAL)

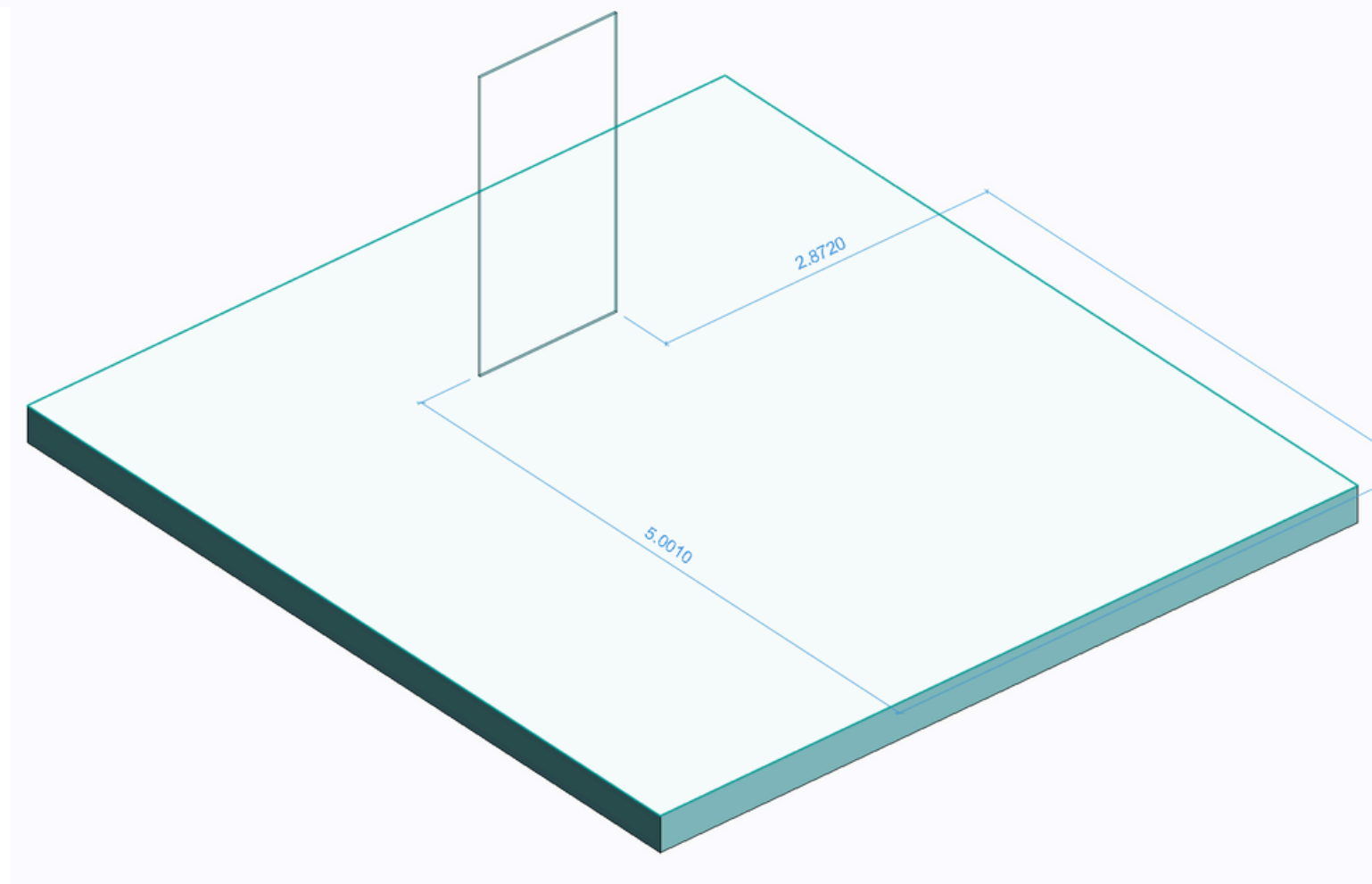
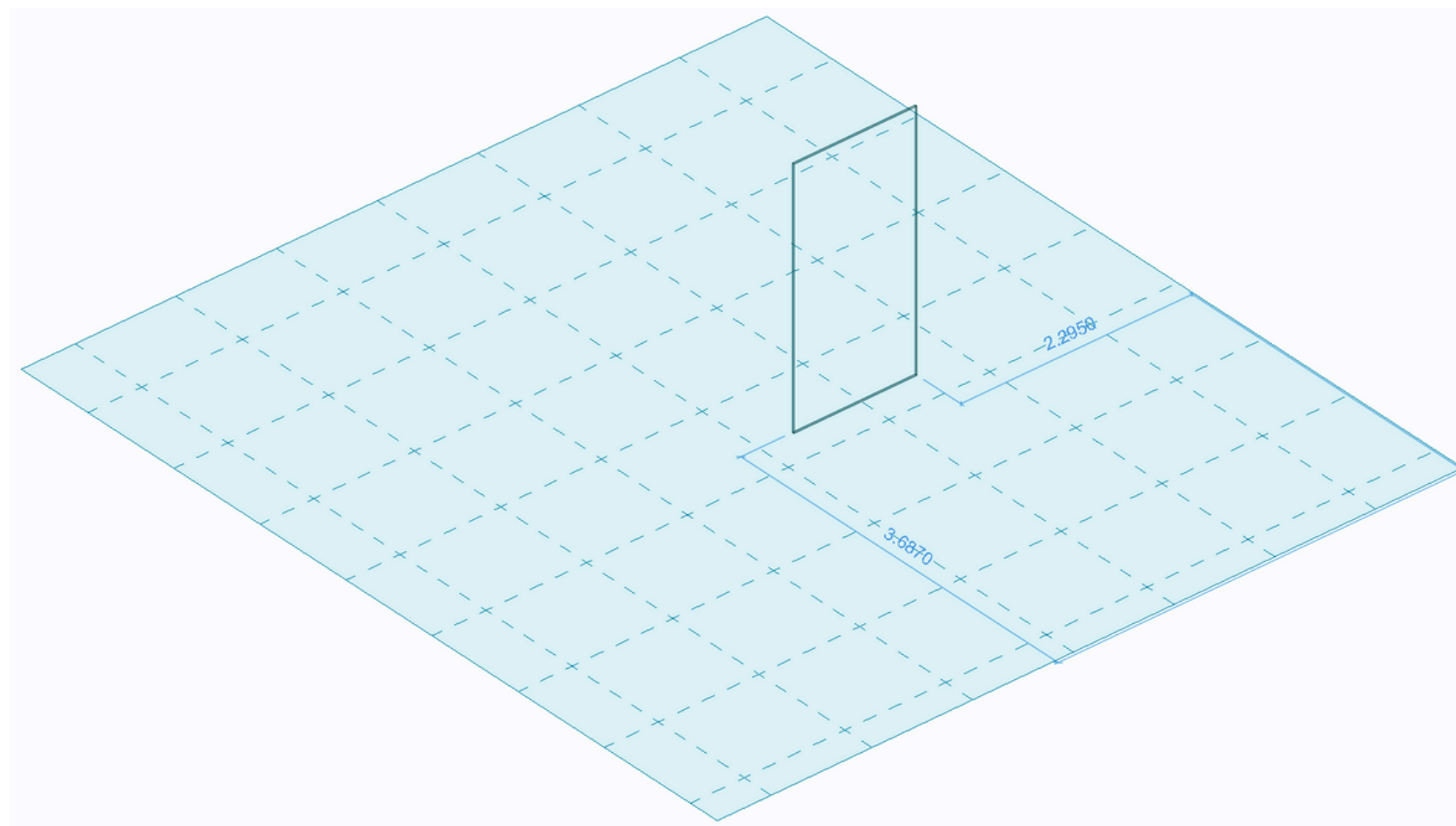

FAMILIA DE PASE

PARÁMETROS

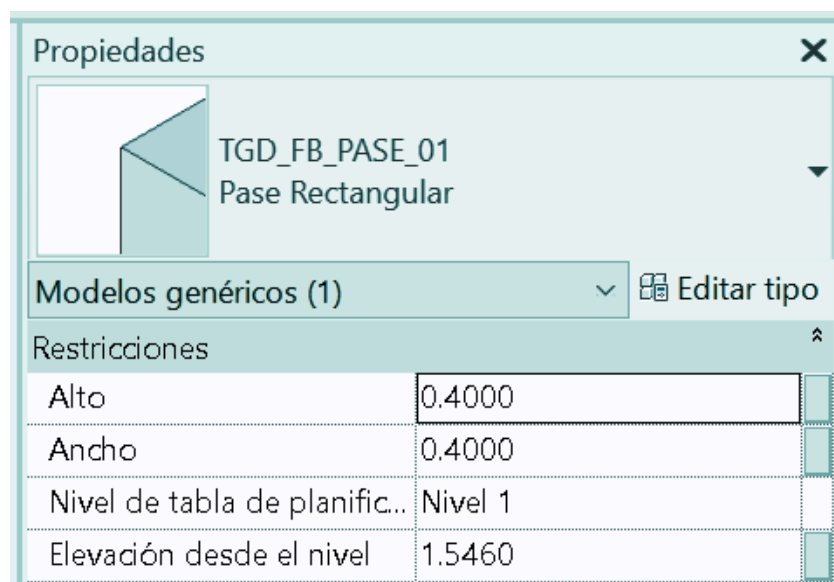

GEOMETRÍA:

- ALTO
- ANCHO
- ELEVACIÓN
DESDE EL NIVEL

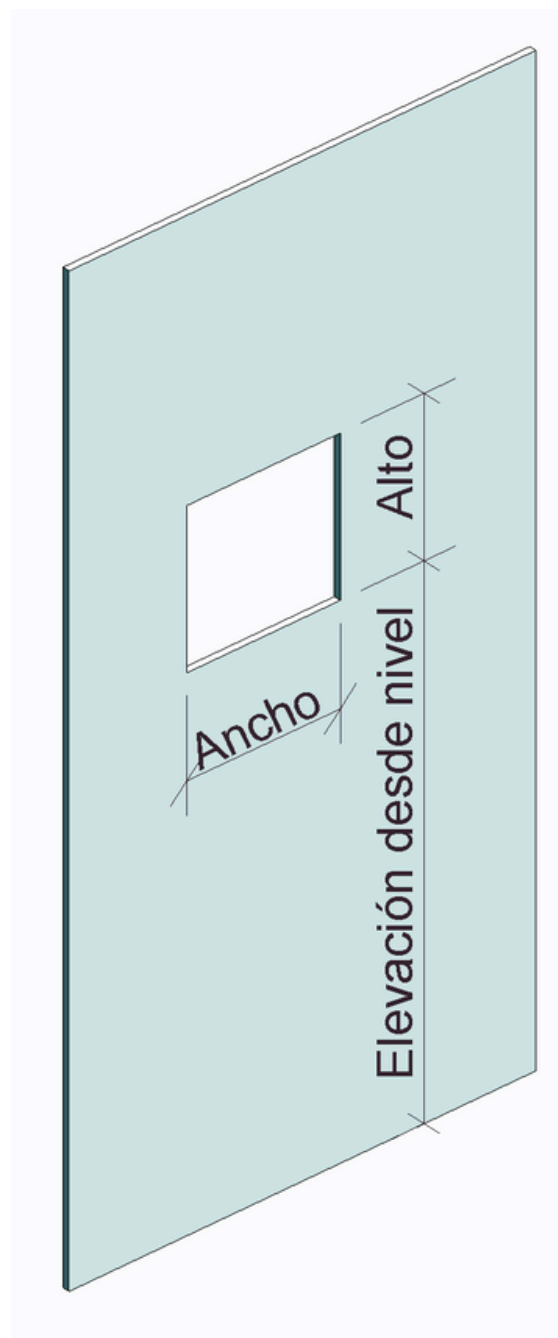

POSICIONAMIENTO



EL VACÍO DE HOSPEDAE
N LA CARA DE UN
ÚNICO ELEMENTO PARA
AFECTAR AL MISMO

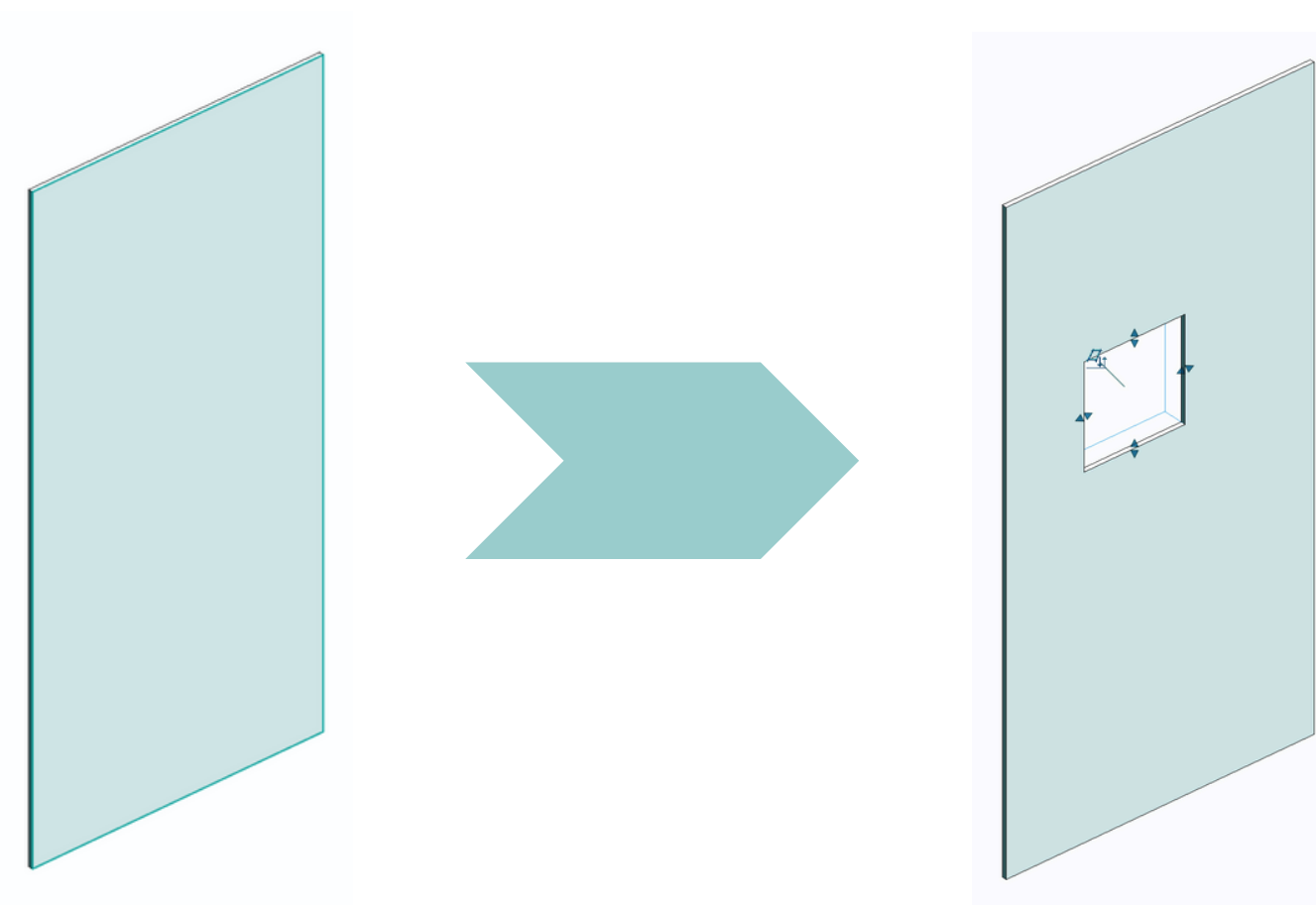

PUNTOS DE CONTROL PARA
MODIFICAR LAS DIMENSIONES
DEL VACIO DE MANERA GRÁFICA

EL VOLUMEN DEL VACIO SE
RESTA AUTOMÁTICAMENTE
EL VOLUMEN DE LA PLACA



Cotas		^
Volumen	0.054 m³	

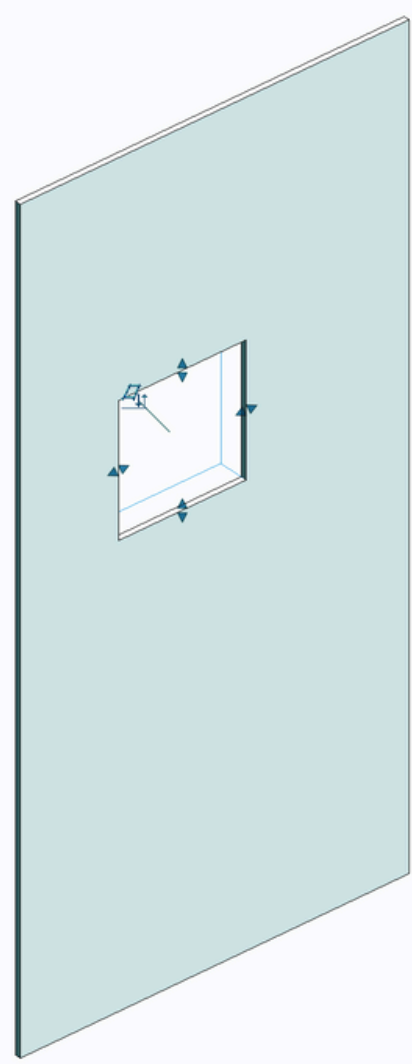

Cotas		^
Volumen	0.051 m³	

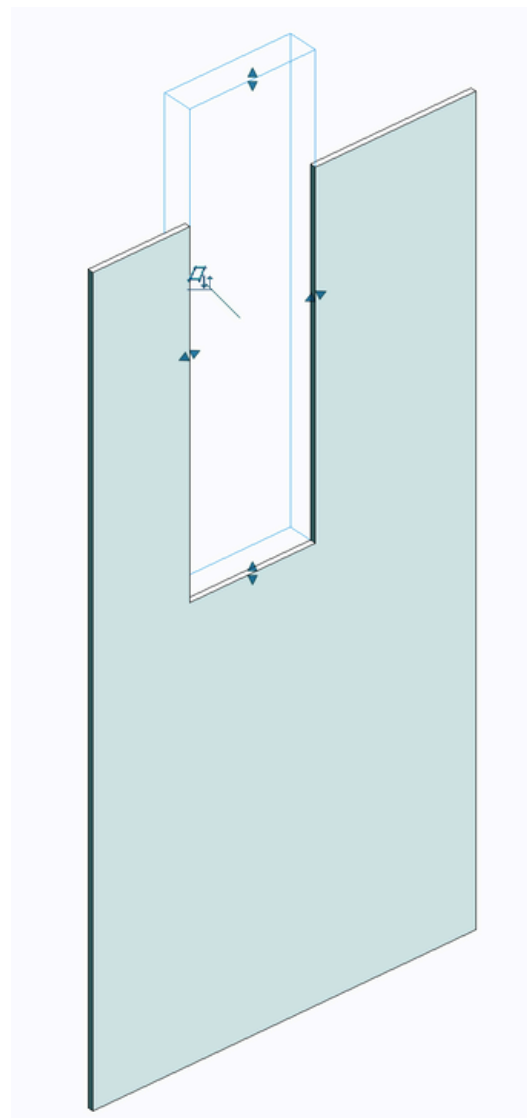

Cotas		^
Volumen	0.046 m³	

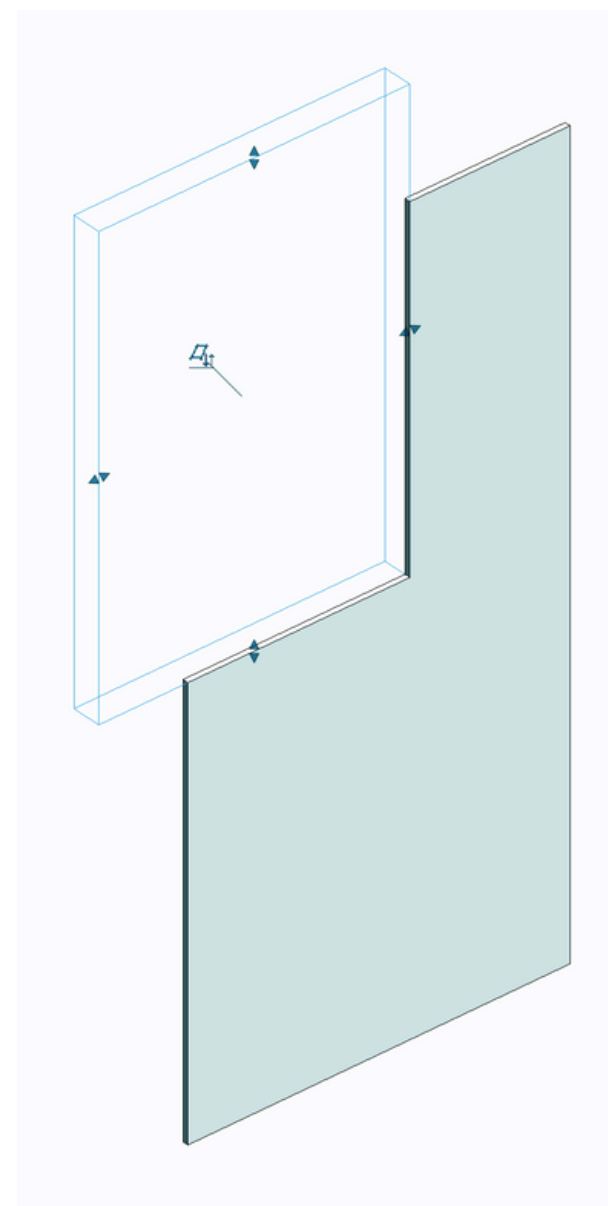

Cotas		^
Volumen	0.040 m³	

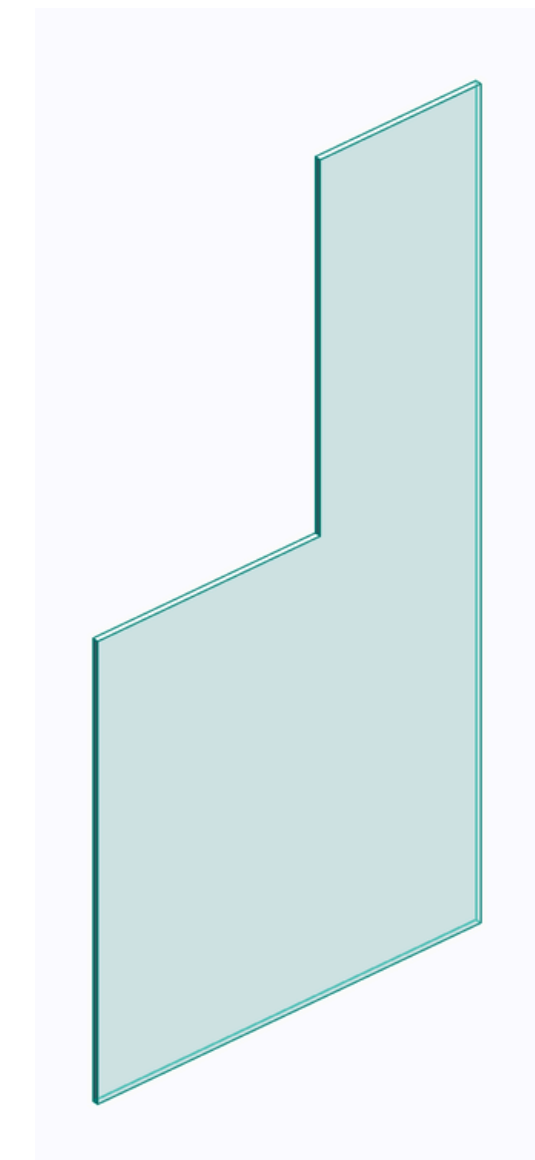

Cotas		^
Volumen	0.040 m³	

FAMILIA DE AISLACIÓN

TIPOLOGÍAS

SKU	Denominación	W(m².K)	Ancho (m)	Largo (m)	Area (m2)	Observaciones	Interior / Exterior
TD35210	ACUSTIVER P500 con Velo Negro ISOVER* STD e=50 mm	1.6	1.2	1.2	8.64	Es solución de acondicionamiento acústico, se utiliza detrás de sfp. Raseras perforadas.	uso seguro hacia interior de local
TD55101	ACUSTIVER P500 con Velo Negro ISOVER* STD e=70 mm	2.2	1.2	1.2	8.16	Es solución de acondicionamiento acústico, se utiliza detrás de sfp. Raseras perforadas.	uso seguro hacia interior de local
TD25204	ACUSTIVER P500 ISOVER* STD e=50 mm pre cortado 4Dom	1.6	1.2	1.2	8.64	X	Indiferente
TD25204	ACUSTIVER P500 ISOVER* STD e=50 mm pre cortado 6Dom	1.6	1.2	1.2	8.64	X	Indiferente
TD35205	ACUSTIVER P500 ISOVER* STD e=70 mm pre cortado 4Dom	2.2	1.2	1.2	7.2	X	Indiferente
TD35205	ACUSTIVER P500 ISOVER* STD e=70 mm pre cortado 6Dom	2.2	1.2	1.2	7.2	X	Indiferente
TD35214	ACUSTIVER P con Velo Negro ISOVER* STD e=35 mm	1.1	1.2	1.2	14.4	Es solución de acondicionamiento acústico, se utiliza detrás de sfp. Raseras perforadas.	uso seguro hacia interior de local
TD35215	ACUSTIVER P con Velo Negro ISOVER* STD e=50 mm	1.5	1.2	1.2	10.08	Es solución de acondicionamiento acústico, se utiliza detrás de sfp. Raseras perforadas.	uso seguro hacia interior de local
TD35216	ACUSTIVER P con Velo Negro ISOVER* STD e=70 mm	2.1	1.2	1.2	7.2	Es solución de acondicionamiento acústico, se utiliza detrás de sfp. Raseras perforadas.	uso seguro hacia interior de local
TD35211	ACUSTIVER P ISOVER* STD e=35 mm pre cortado 4Dom	1.1	1.2	1.2	14.4	X	Indiferente
TD35211	ACUSTIVER P ISOVER* STD e=35 mm pre cortado 6Dom	1.1	1.2	1.2	14.4	X	Indiferente
TD35212	ACUSTIVER P ISOVER* STD e=50 mm pre cortado 4Dom	1.5	1.2	1.2	10.08	X	Indiferente
TD35212	ACUSTIVER P ISOVER* STD e=50 mm pre cortado 6Dom	1.5	1.2	1.2	10.08	X	Indiferente
TD35213	ACUSTIVER P ISOVER* STD e=70 mm pre cortado 4Dom	2.1	1.2	1.2	7.2	X	Indiferente
TD35213	ACUSTIVER P ISOVER* STD e=70 mm pre cortado 6Dom	2.1	1.2	1.2	7.2	X	Indiferente
TD41001	ACUSTIVER R ISOVER* STD e=50 mm pre cortado 4Dom	1.2	1.2	16	19.2	X	Indiferente
TD41006	ACUSTIVER R ISOVER* STD e=50 mm pre cortado 6Dom	1.2	1.2	16	19.2	X	Indiferente
TD41004	ACUSTIVER R ISOVER* STD e=70 mm pre cortado 4Dom	1.7	1.2	11	13.2	X	Indiferente
TD41005	ACUSTIVER R ISOVER* STD e=70 mm pre cortado 6Dom	1.7	1.2	11	13.2	X	Indiferente
TD40900	ACUSTIVER R ISOVER* STD e=100 mm pre cortado 4Dom	2.4	1.2	7.5	9	X	Indiferente
TD41000	ACUSTIVER R ISOVER* STD e=100 mm pre cortado 6Dom	2.4	1.2	7.5	9	X	Indiferente
TD41000	ACUSTIVER R ISOVER* STD e=150 mm pre cortado 4Dom	3.6	1.2	5.2	6.24	X	Indiferente
TD41006	ACUSTIVER R ISOVER* STD e=150 mm pre cortado 6Dom	3.6	1.2	5.2	6.24	X	Indiferente
7999021	Filtro Fachada VR HR ISOVER* STD e=70 mm	1.7	1.2	10	12	Al momento de la colocación el uso de aldrillo debe mirar hacia el operario	Indiferente
TD49381	Panel Cristal wall ISOVER* STD e=50 mm	1.5	1.2	1.25	9	X	Foil de aluminio hacia interior de local
TD49382	Panel Cristal wall ISOVER* STD e=70 mm	2.1	1.2	1.25	6	X	Foil de aluminio hacia interior de local
TD49387	Panel Fachada con Velo Negro ISOVER* STD e=50 mm	1.5	1.2	1.25	9	Al momento de la colocación el uso de aldrillo negro debe mirar hacia el operario	Indiferente
TD49388	Panel Fachada con Velo Negro ISOVER* STD e=70 mm	2.1	1.2	1.25	6	Al momento de la colocación el uso de aldrillo negro debe mirar hacia el operario	Indiferente
TD49346	Panel Fachada ISOVER* STD e=50 mm	1.5	1.2	1.25	9	X	Indiferente
TD49347	Panel Fachada ISOVER* STD e=70 mm	2.1	1.2	1.25	6	X	Indiferente
7838115	Rolac Plata Cubierta HR ISOVER* STD e=50 mm	1.2	1.2	12	14.4	Para soluciones de Cubierta, el foil de aluminio actúa como barrera de vapor.	Foil de aluminio con leyenda Isover hacia interior de local
7838128	Rolac Plata Cubierta HR ISOVER* STD e=80 mm	1.9	1.2	8	9.6	Para soluciones de Cubierta, el foil de aluminio actúa como barrera de vapor.	Foil de aluminio con leyenda Isover hacia interior de local
7999004	Rolac Plata Cubierta HR ISOVER* STD e=100 mm	2.4	1.2	6	7.2	Para soluciones de Cubierta, el foil de aluminio actúa como barrera de vapor.	Foil de aluminio con leyenda Isover hacia interior de local
7838009	Rolac Plata Muro HR ISOVER* STD e=50 mm pre cortado 4Dom	1.2	1.2	12	14.4	Para soluciones de esoluestas, el foil de aluminio actúa como barrera de vapor.	Foil de aluminio con leyenda Isover hacia interior de local
7999017	Rolac Plata Muro HR ISOVER* STD e=70 mm pre cortado 4Dom	1.7	1.2	8	9.6	Para soluciones de esoluestas, el foil de aluminio actúa como barrera de vapor.	Foil de aluminio con leyenda Isover hacia interior de local
7999019	Rolac Plata Muro HR ISOVER* STD e=100 mm pre cortado 4Dom	2.4	1.2	6	7.2	Para soluciones de esoluestas, el foil de aluminio actúa como barrera de vapor.	Foil de aluminio con leyenda Isover hacia interior de local

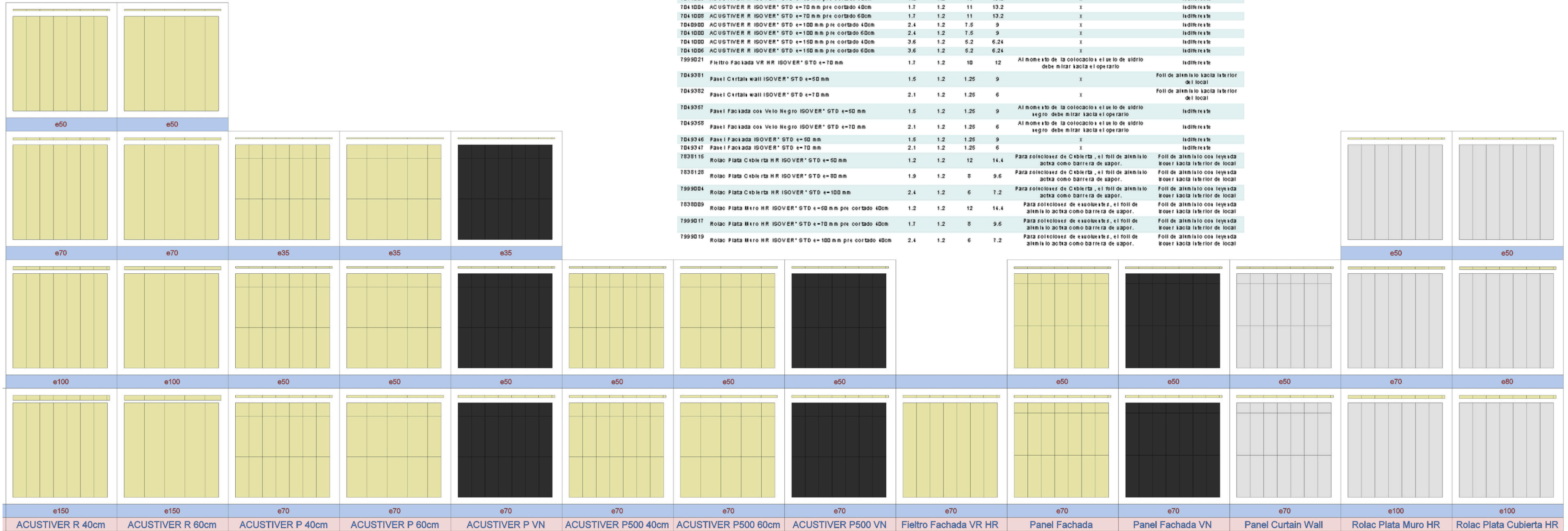

PARÁMETROS

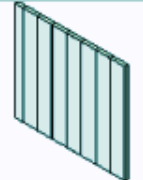
Propiedades	
	TGD_PF_LB_INSULATION_V_V B_10_01 Aislación - Panel Curtain wall ISOVER® STD e=70 mm
Modelos genéricos (1)	Editar tipo
Restricciones	
OD_Hight	2800.0
Ajuste inicial	300.0
Longitud	3721.0
Sep_Final	<input type="checkbox"/>
Sep_Inferior	15.0
Sep_Inicial	<input type="checkbox"/>
Sep_Superior	15.0
Voltear	<input checked="" type="checkbox"/>
Plano de trabajo	Nivel : Nivel 1
Desfase desde el a...	50.0
Construcción	
Separación Horizo...	50.0
Separación Vertical	50.0
Cotas	
Vano 1 Ancho	1200.0
Vano 1 Antepecho	900.0
Vano 1 Dintel	2000.0
Vano 1 Posición	1500.0
Datos de identidad	
1I_Num_Level	
1I_Num_Group	
1I_Num_Element	

DE INSTANCIA:

- LONGITUD
- ALTURA (OD_HIGHT)
- DESFASE
- AJUSTE INICIAL
- SEPARACIÓN INFERIOR
- SEPARACIÓN SUPERIOR
- SEPARACIÓN VERTICAL
- SEPARACIÓN HORIZONTAL
- VANO POSICIÓN
- VANO ANCHO
- VANO DINTEL
- VANO ANTEPECHO

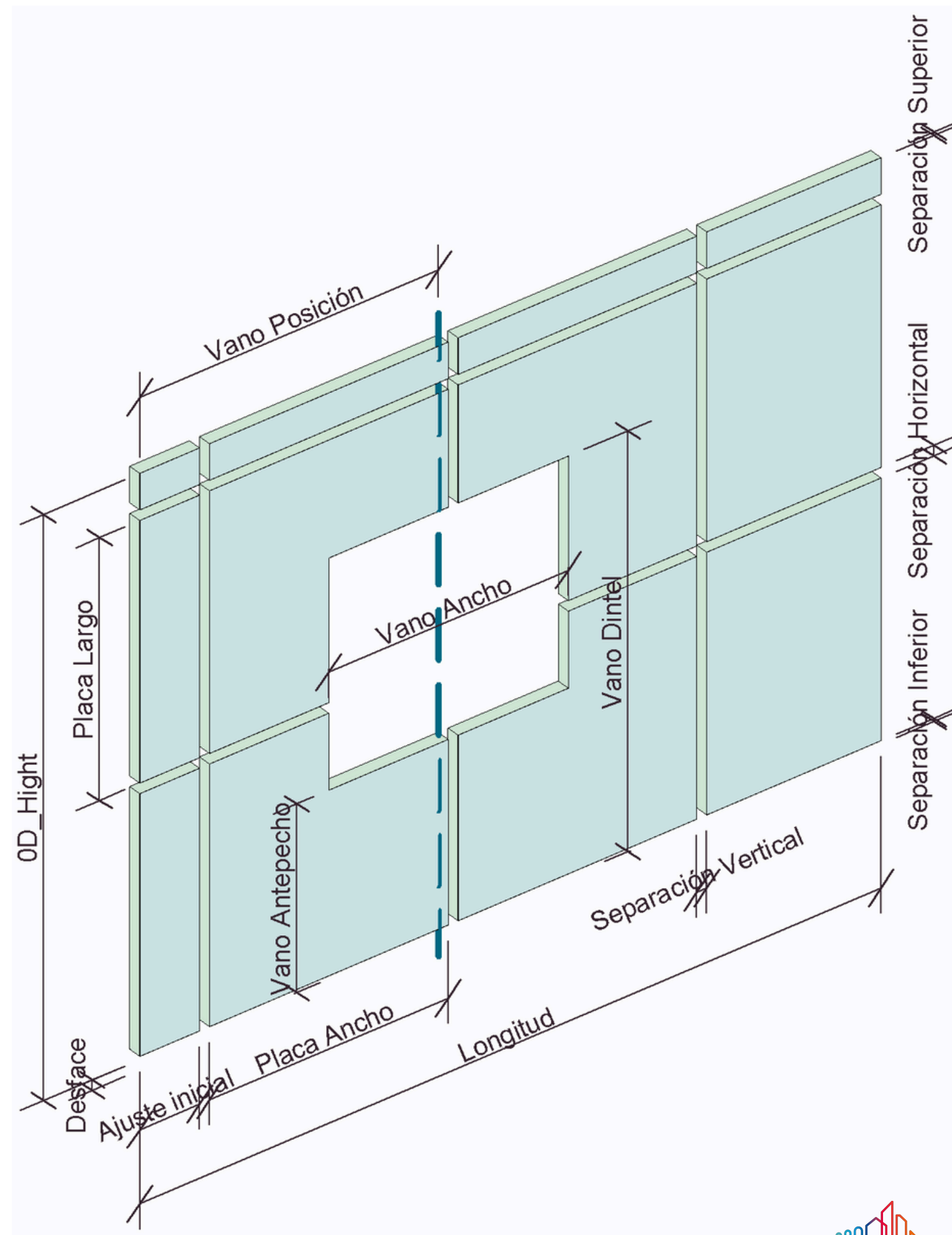

PARÁMETROS

Parámetros de tipo		
Parámetro	Valor	=
Restricciones		
Elevación por defecto	0.0	
Placa_Ancho	1200.0	
Placa_Espesor	70.0	
Placa_Largo	1250.0	

DE TIPO:

- PLACA LARGO
- PLACA ANCHO
- PLACA ESPESOR

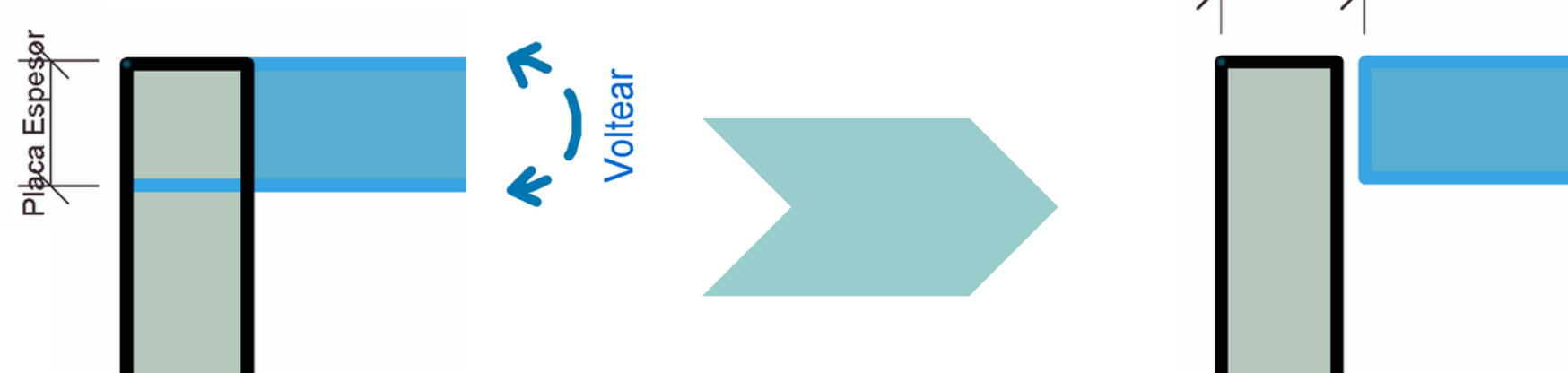

Sep_Final	<input type="checkbox"/>	
Sep_Inferior	15.0	
Sep_Inicial	<input type="checkbox"/>	
Sep_Superior	15.0	
Voltear	<input checked="" type="checkbox"/>	
Construcción		
Separación Horizo...	50.0	
Separación Vertical	50.0	

DE INSTANCIA:

- SEP INICIAL
- SEP FINAL
- SEP VERTICAL
- SEP HORIZONTAL

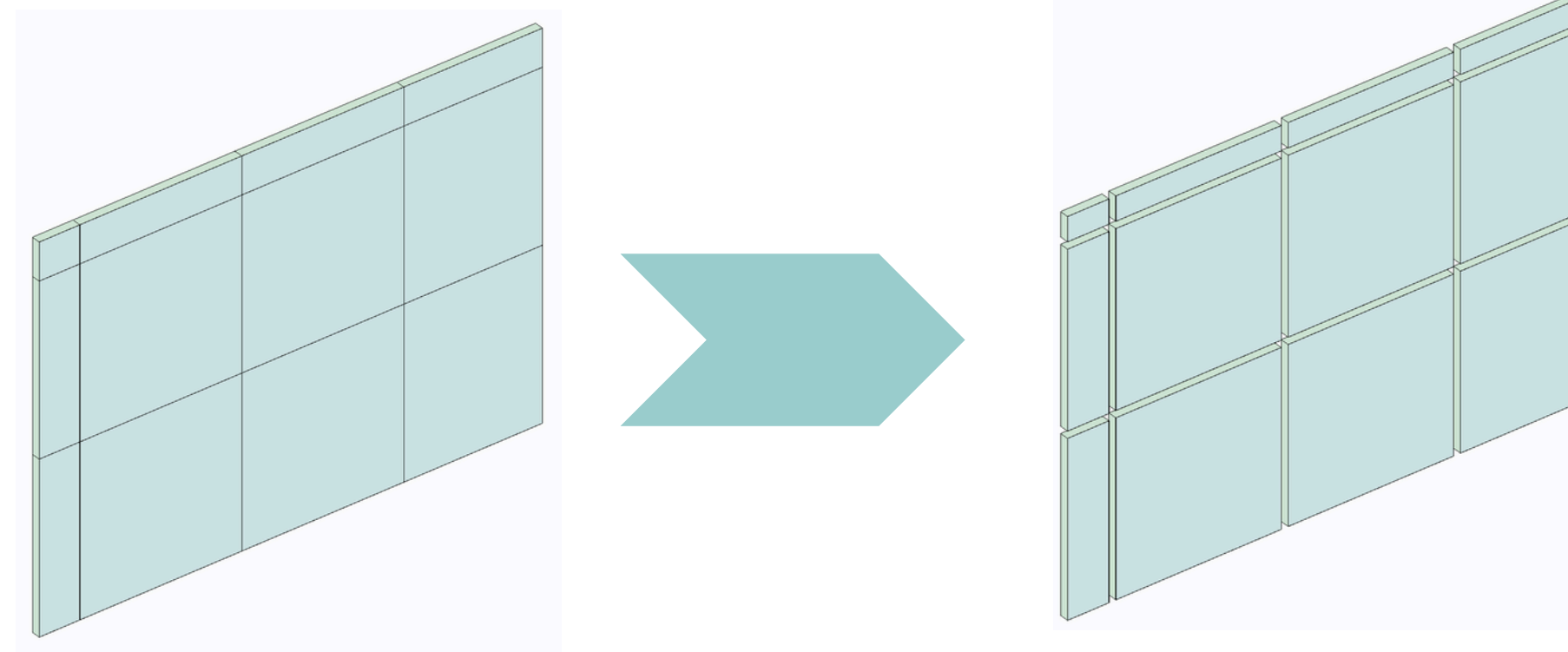

POSICIONAMIENTO VERTICAL

L I N E A

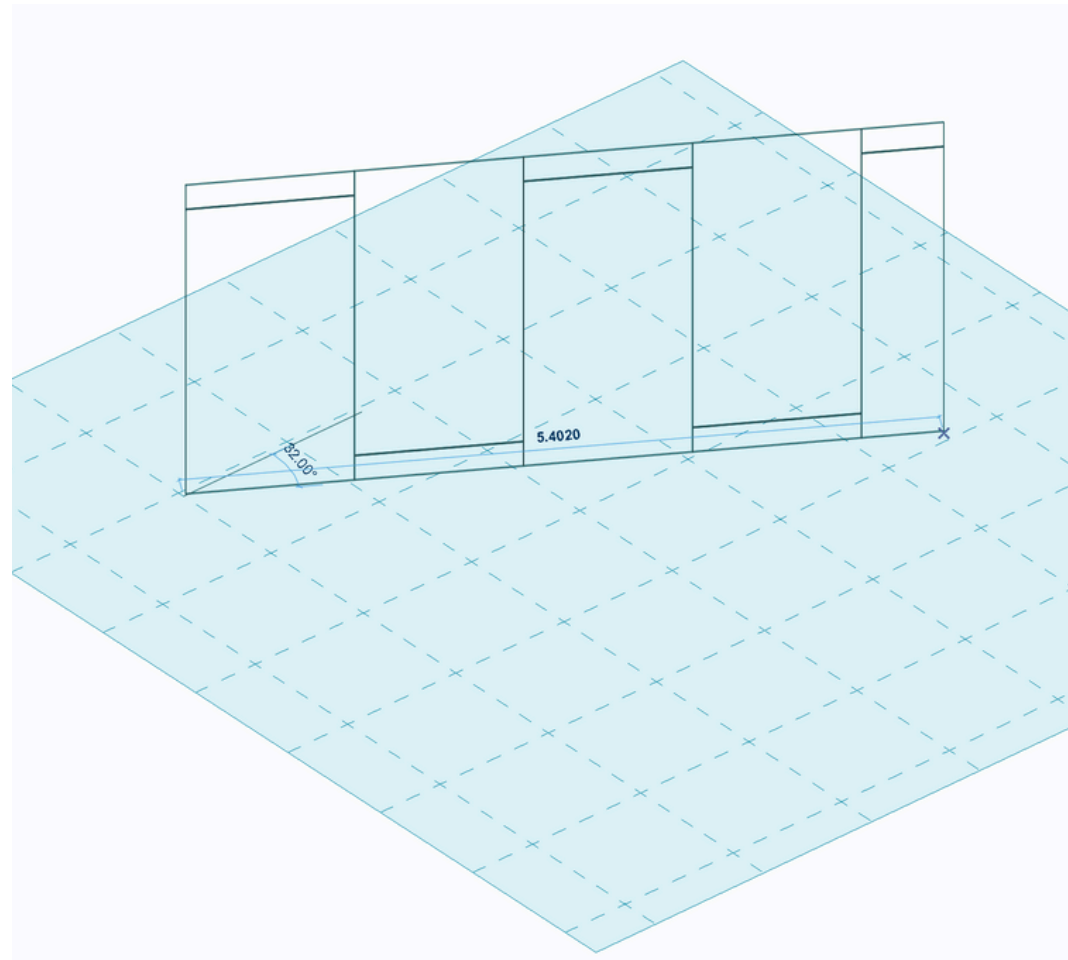
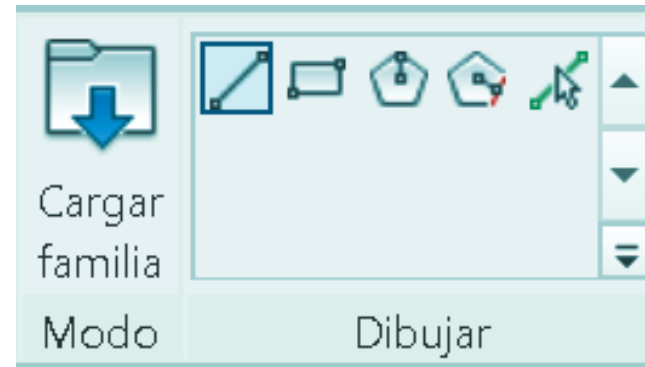

S E L E C I O N A R L I N E A S

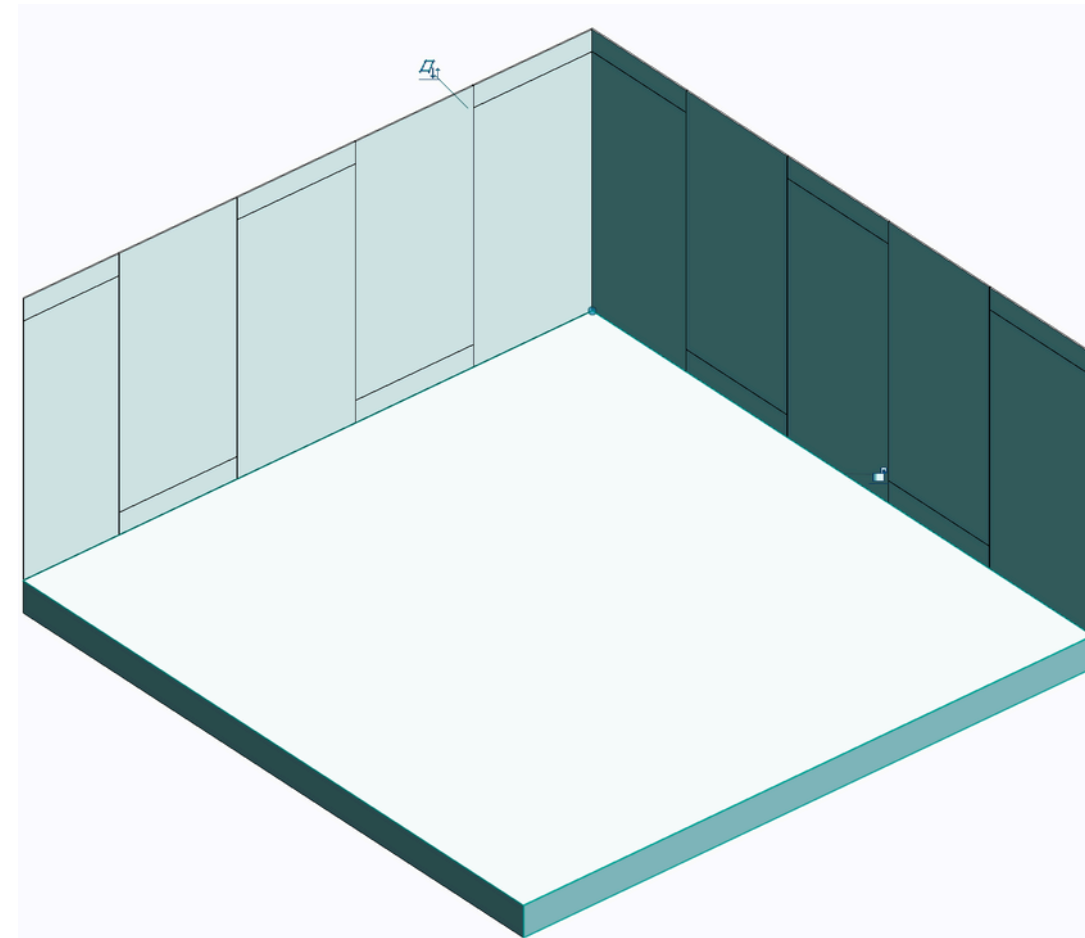

R E C T Á N G U L O

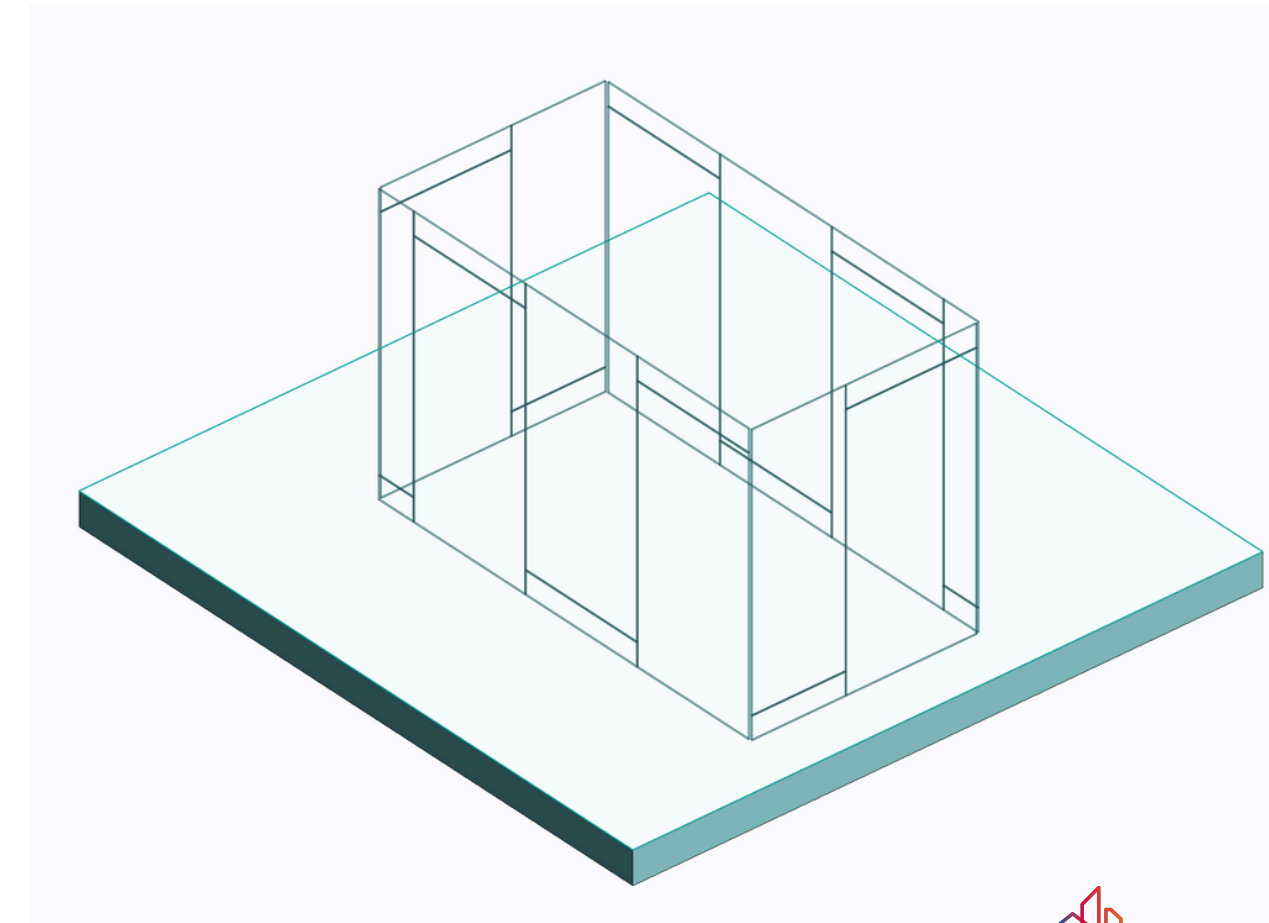

POSICIONAMIENTO HORIZONTAL

PLANO DE TRABAJO:
(PUEDE NO SER HORIZONTAL)



PUNTOS DE CONTROL:
(CONTROLAN LAS DIMENSIONES GENERALES Y DE VANO)
(PUEDEN ARRASTRARSE HASTA CARAS Y LINEAS DE TODO TIPO)

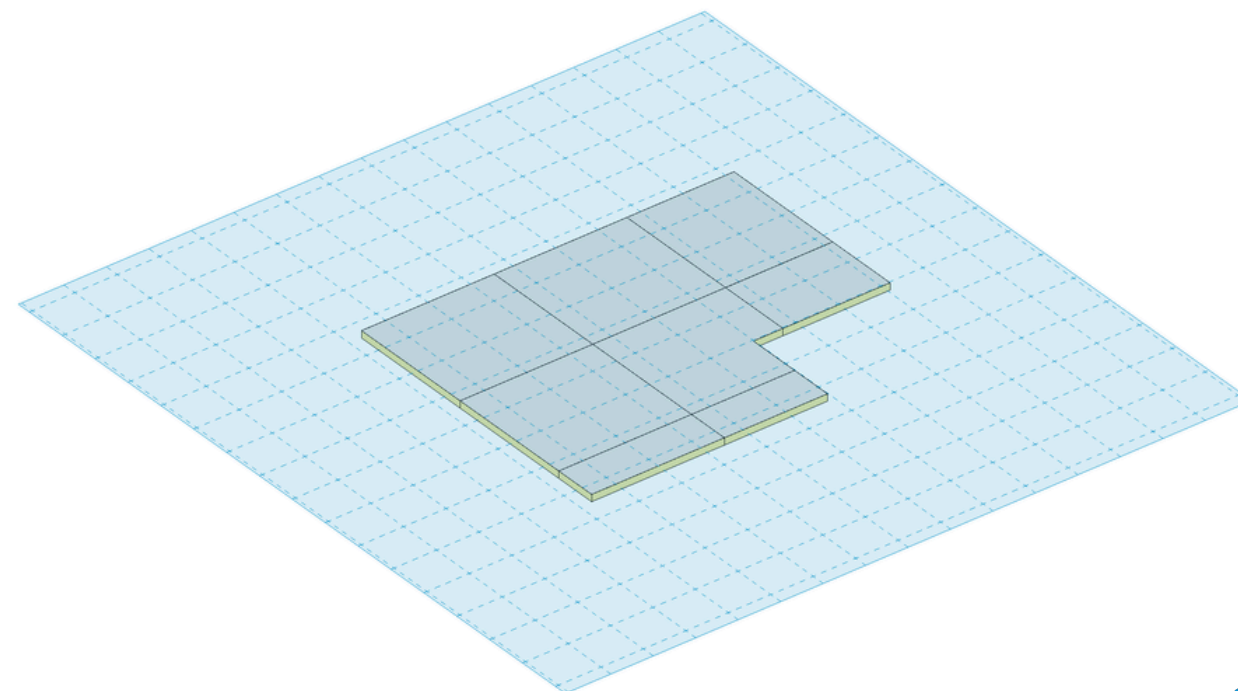
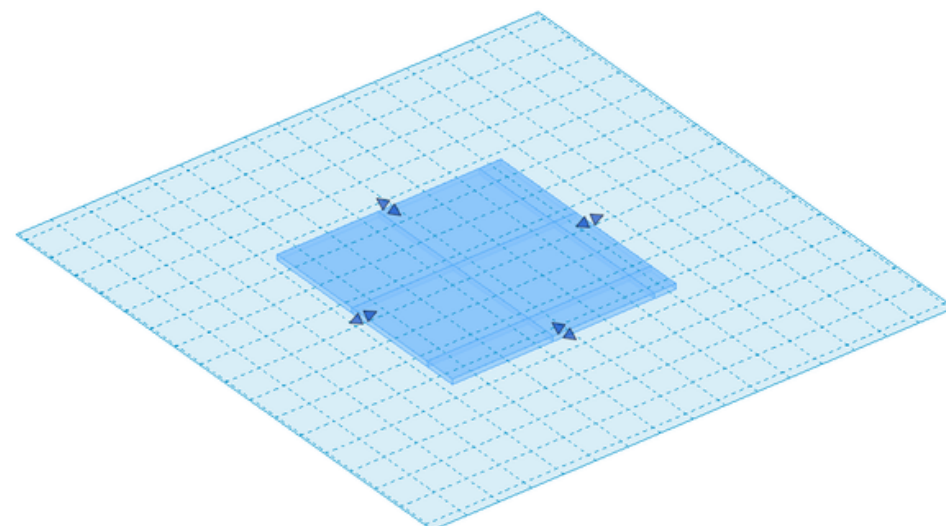
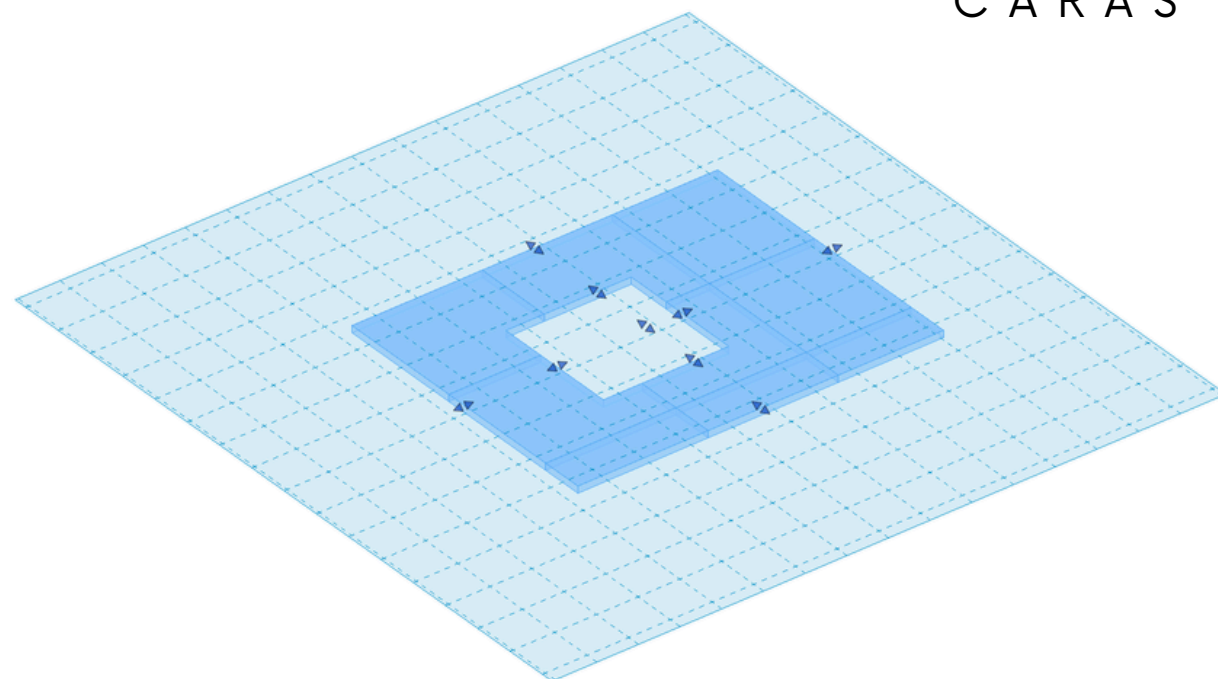
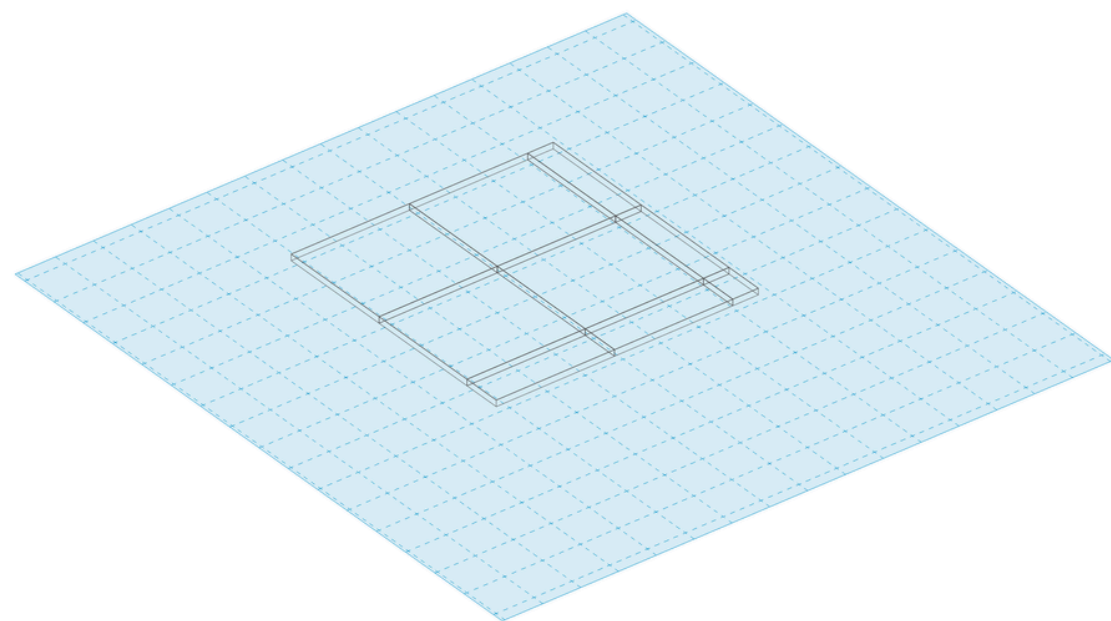

CÓMPUTOS

C Ó M P U T O S D E
A I S L A C I O N E S

L A R G O Y A N C H O T
O T A L E S , P E R O E L A
R E A Y E L P E S O C O
N S I D E R A P A S E S Y R
E C O R T E S

Denominación	W/(m ² .K)	Ancho (m)	Largo (m)	Area (m2)
ACUSTIVERP500 con Velo Negro ISOVER [®] e=50 mm	1.6	1.2	1.2	8.64
ACUSTIVERP500 con Velo Negro ISOVER [®] e=70 mm	2.2	1.2	1.2	5.76
ACUSTIVERP500 ISOVER [®] e=50 mm pre cortado 40cm	1.6	1.2	1.2	8.64
ACUSTIVERP500 ISOVER [®] e=50 mm pre cortado 60cm	1.6	1.2	1.2	8.64
ACUSTIVERP500 ISOVER [®] e=70 mm pre cortado 40cm	2.2	1.2	1.2	7.2
ACUSTIVERP500 ISOVER [®] e=70 mm pre cortado 60cm	2.2	1.2	1.2	7.2
ACUSTIVERP con Velo Negro ISOVER [®] e=35 mm	1.1	1.2	1.2	14.4
ACUSTIVERP con Velo Negro ISOVER [®] e=50 mm	1.5	1.2	1.2	10.08
ACUSTIVERP con Velo Negro ISOVER [®] e=70 mm	2.1	1.2	1.2	7.2
ACUSTIVERP ISOVER [®] e=35 mm pre cortado 40cm	1.1	1.2	1.2	14.4
ACUSTIVERP ISOVER [®] e=35 mm pre cortado 60cm	1.1	1.2	1.2	14.4
ACUSTIVERP ISOVER [®] e=50 mm pre cortado 40cm	1.5	1.2	1.2	10.08
ACUSTIVERP ISOVER [®] e=50 mm pre cortado 60cm	1.5	1.2	1.2	10.08
ACUSTIVERP ISOVER [®] e=70 mm pre cortado 40cm	2.1	1.2	1.2	7.2
ACUSTIVERP ISOVER [®] e=70 mm pre cortado 60cm	2.1	1.2	1.2	7.2
ACUSTIVERRISOVER [®] e=50 mm pre cortado 40cm	1.2	1.2	16	19.2

Denominación	W/(m ² .K)	Ancho (m)	Largo (m)	Area (m2)
ACUSTIVERRISOVER [®] e=50 mm pre cortado 60cm	1.2	1.2	16	19.2
ACUSTIVERRISOVER [®] e=70 mm pre cortado 40cm	1.7	1.2	11	13.2
ACUSTIVERRISOVER [®] e=70 mm pre cortado 60cm	1.7	1.2	11	13.2
ACUSTIVERRISOVER [®] e=100 mm pre cortado 40cm	2.4	1.2	7.5	9
ACUSTIVERRISOVER [®] e=100 mm pre cortado 60cm	2.4	1.2	7.5	9
ACUSTIVERRISOVER [®] e=150 mm pre cortado 40cm	3.6	1.2	5.2	6.24
ACUSTIVERRISOVER [®] e=150 mm pre cortado 60cm	3.6	1.2	5.2	6.24
Filtro Fachada VRHRISOVER [®] e=70 mm	1.7	1.2	10	12
Panel Curtain wall ISOVER [®] e=50 mm	1.5	1.2	1.25	9
Panel Curtain wall ISOVER [®] e=70 mm	2.1	1.2	1.25	6
Panel Fachada con Velo Negro ISOVER [®] e=50 mm	1.5	1.2	1.25	9
Panel Fachada con Velo Negro ISOVER [®] e=70 mm	2.1	1.2	1.25	6
Panel Fachada ISOVER [®] e=50 mm	1.5	1.2	1.25	9
Panel Fachada ISOVER [®] e=70 mm	2.1	1.2	1.25	6
Rolac Plata Cubierta HRISOVER [®] e=50 mm	1.2	1.2	12	14.4
Rolac Plata Cubierta HRISOVER [®] e=80 mm	1.9	1.2	8	9.6
Rolac Plata Cubierta HRISOVER [®] e=100 mm	2.4	1.2	6	7.2
Rolac Plata Muro HRISOVER [®] e=50 mm pre cortado 40cm	1.2	1.2	12	14.4
Rolac Plata Muro HRISOVER [®] e=70 mm pre cortado 40cm	1.7	1.2	8	9.6
Rolac Plata Muro HRISOVER [®] e=100 mm pre cortado 40cm	2.4	1.2	6	7.2

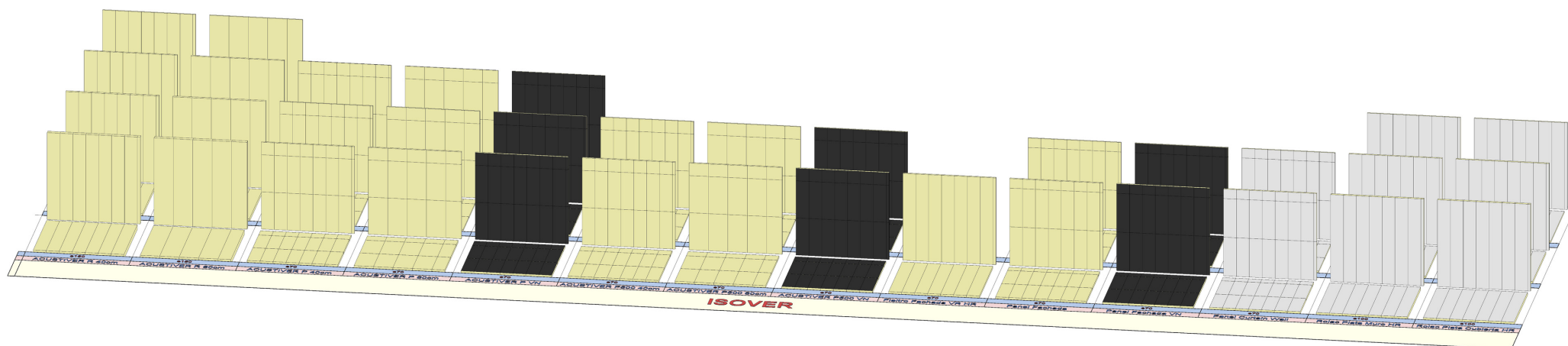

DOCUMENTACIÓN

LÁMINAS DE AISLACIONES

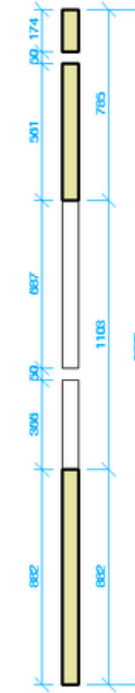
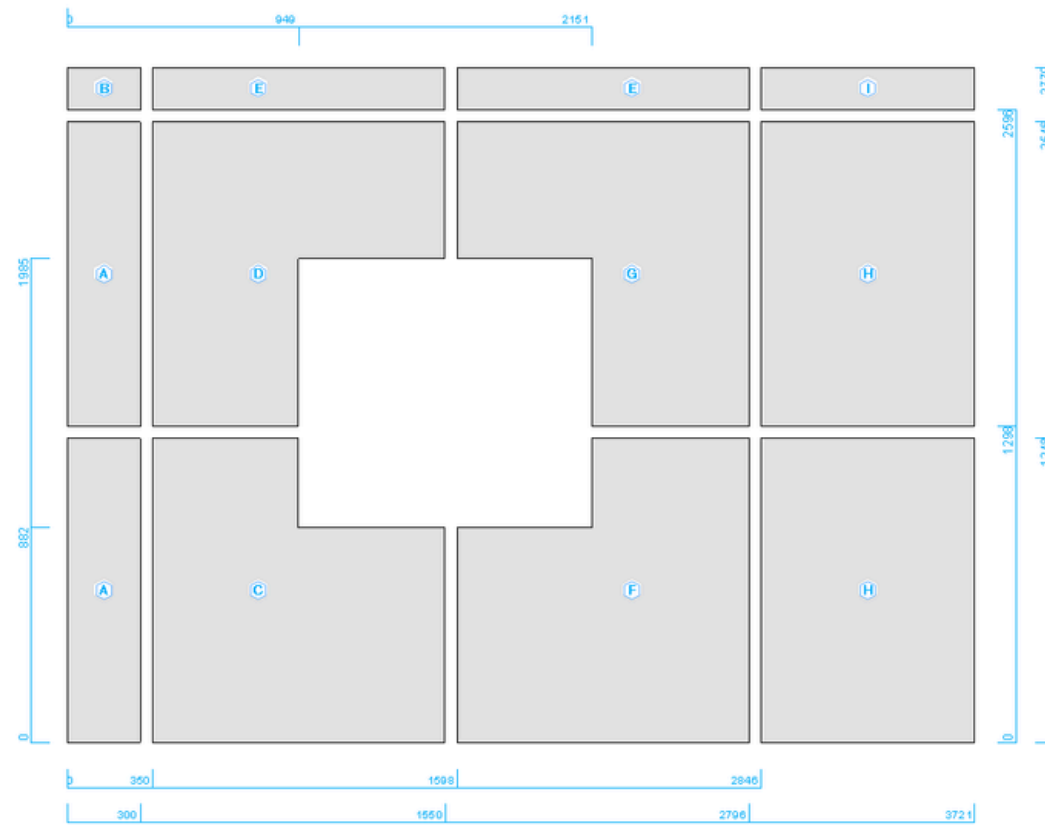

Notas:
 - La flecha en la denominación de paneles indica el punto de vista de cada panel en la planta de paneles.
 - Las cotas son progresivas respecto del extremo izquierdo de la viga del panel. Las cotas indicadas en la parte superior de los paneles indican la progresiva correspondiente al ALMA de los montantes sobre la grilla. - Las medidas son entre soleras.
 - Las medidas son en mm.
 - Las columnas compuestas por dobles deben ser fijadas entre sí a través tornillos cabeza hexagonal 10x3/4" cada 100mm.
 - Fijaciones para columnas y vigas tubo se deberán armar con tornillos tipo T1 10x3/4" cada 100mm.
 - Para el armado de la viga de dintel se deberán colocar tornillos hexagonales 10x3/4" cada 100mm.
 - Para la unión entre montante y solera utilizar dos tornillos T1 6x1/2".

CÓDIGO	CANTIDAD	ESPESOR (mm)	LARGO (mm)	ALGO (mm)
A	2	70	302	1250
B	1	70	302	176
C	1	70	1200	1250
D	1	70	1200	1250
E	2	70	1200	176
F	1	70	1200	1250
G	1	70	1200	1250
H	2	70	877	1250
I	1	70	877	176

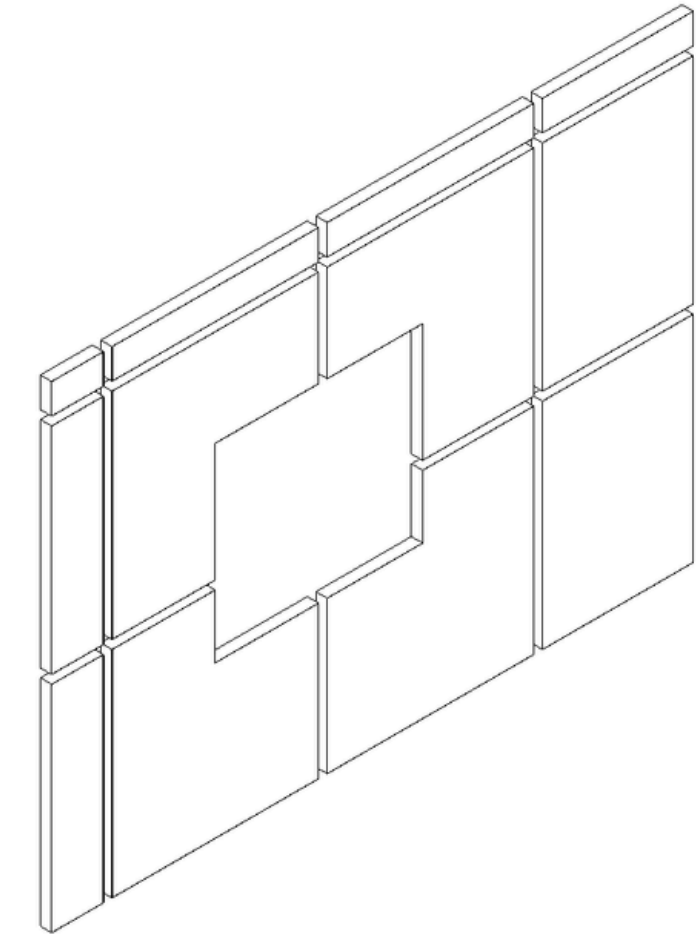

Pex-001

cantidad:

peso:

escala: 1 : 25

ejecutó:

revisó: Autorizador

fecha: 06/17/25

obra: Nombre de proyecto

cliente: Propietario

ubicación:



tingla
do
arc

SISTEMA EIFS EN **REVIT**

SAINT GOBAIN - WEBER

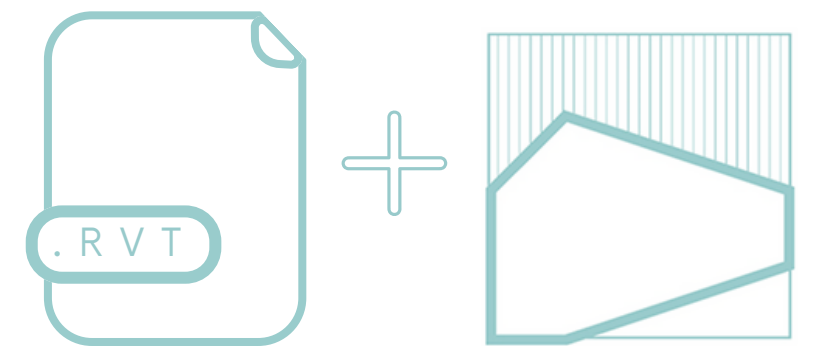

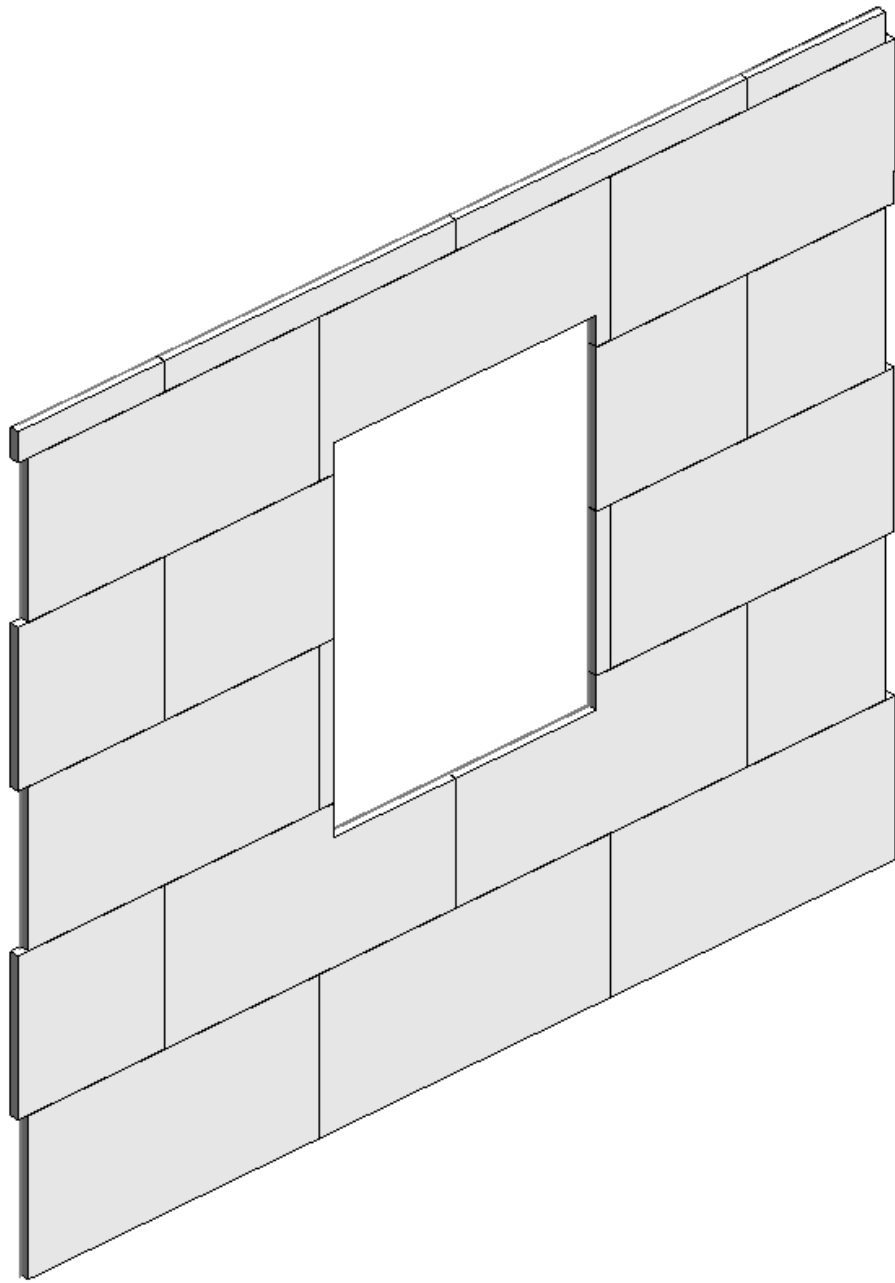

PLACAS EPS

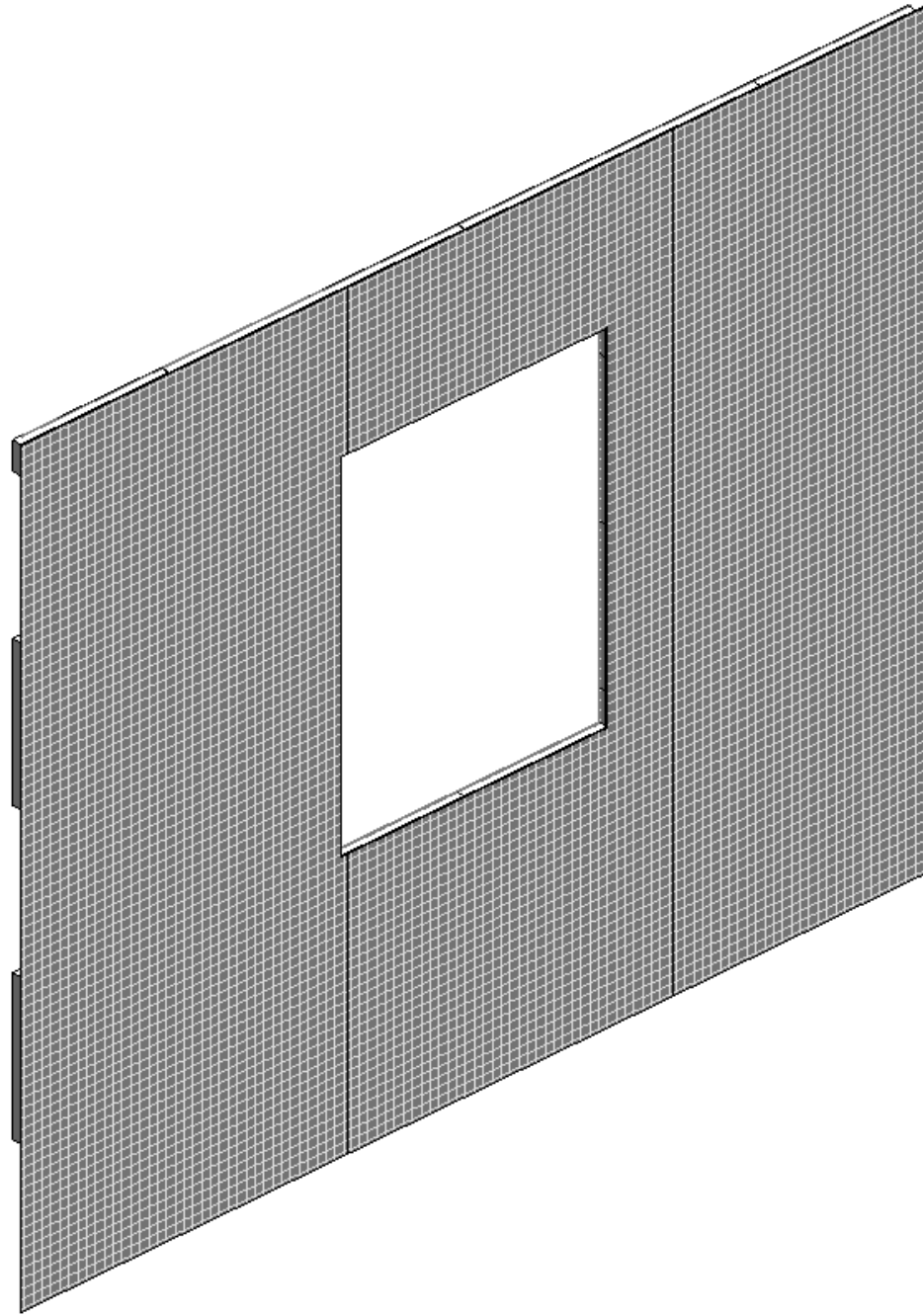

BASECOAT
Y MALLA

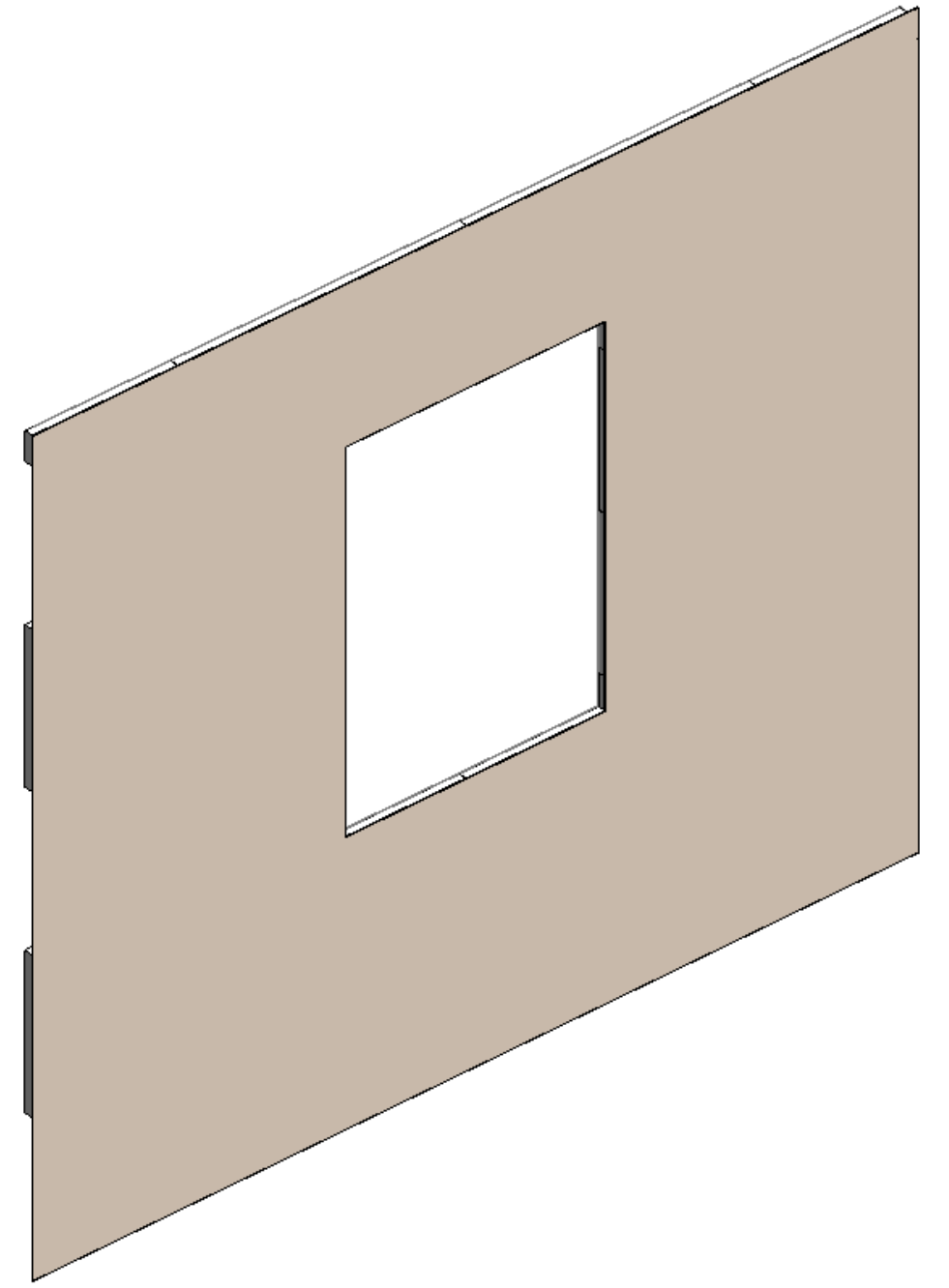

TERMINACIÓN

FAMILIA DE PLACA EPS

PARÁMETROS

Propiedades	
TINGLADO®_NH_BOARD_10_L_0	
1	
Webertherm® Placa EPS 50 mm	
Modelos genéricos (1)	Editar tipo
Restricciones	
OD_Hight	500.0
OD_Length	1000.0
Nivel de tabla de planificación	Nivel 1
Elevación desde el nivel	0.0
Plano de trabajo	Nivel : Nivel 1
Desfase desde el anfitrión	0.0
Cotas	
Vano	<input checked="" type="checkbox"/>
Vano Ancho X	300.0
Vano Ancho Y	300.0
Vano Posición X	6500.0
Vano Posición Y	6300.0
Volumen	0.025 m ³
Datos de identidad	
1I_Num_Level	
1I_Num_Module	
1I_Num_Panel	
1I_Usage	

GEOMETRÍA:

- LARGO (OD_HEIGHT)
- ANCHO (OD_LENGTH)
- ESPESOR (OD_WIDTH)

MATERIAL:

- MATERIAL (2M_MATERIAL)

DATA:

- NIVEL (1I_NUM_LEVEL)
- ELEMENTO (1I_NUM_ELEMENT)
- GRUPO (1I_NUM_GROUP)
- FUNCIÓN (1I_USAGE)

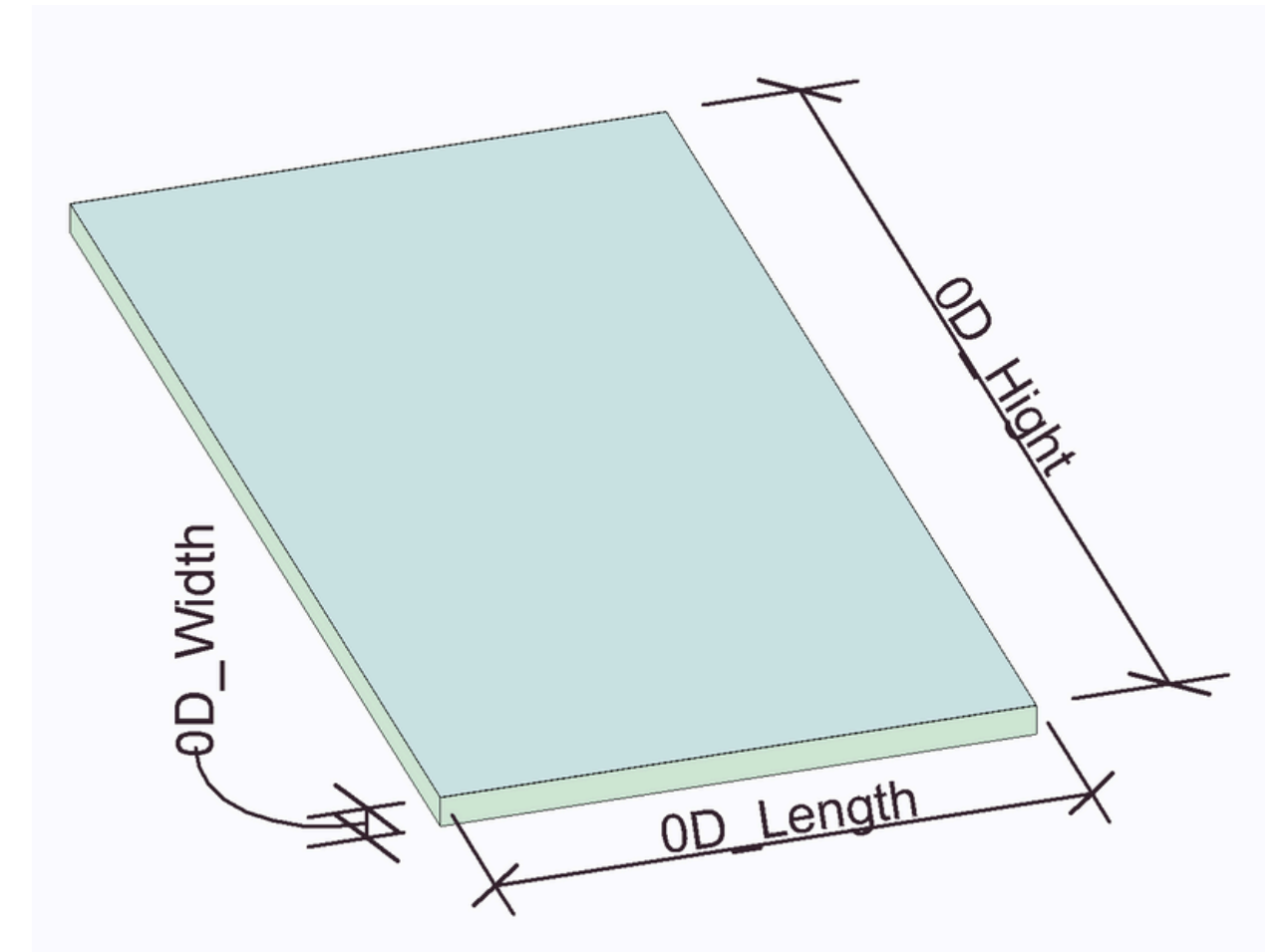

POSICIONAMIENTO

COLOCAR EN PLANO DE TRABAJO:
(PUEDE NO SER HORIZONTAL)



COLOCAR EN CARA DE OTRO ELEMENTO:
(PUEDE NO SER HORIZONTAL)

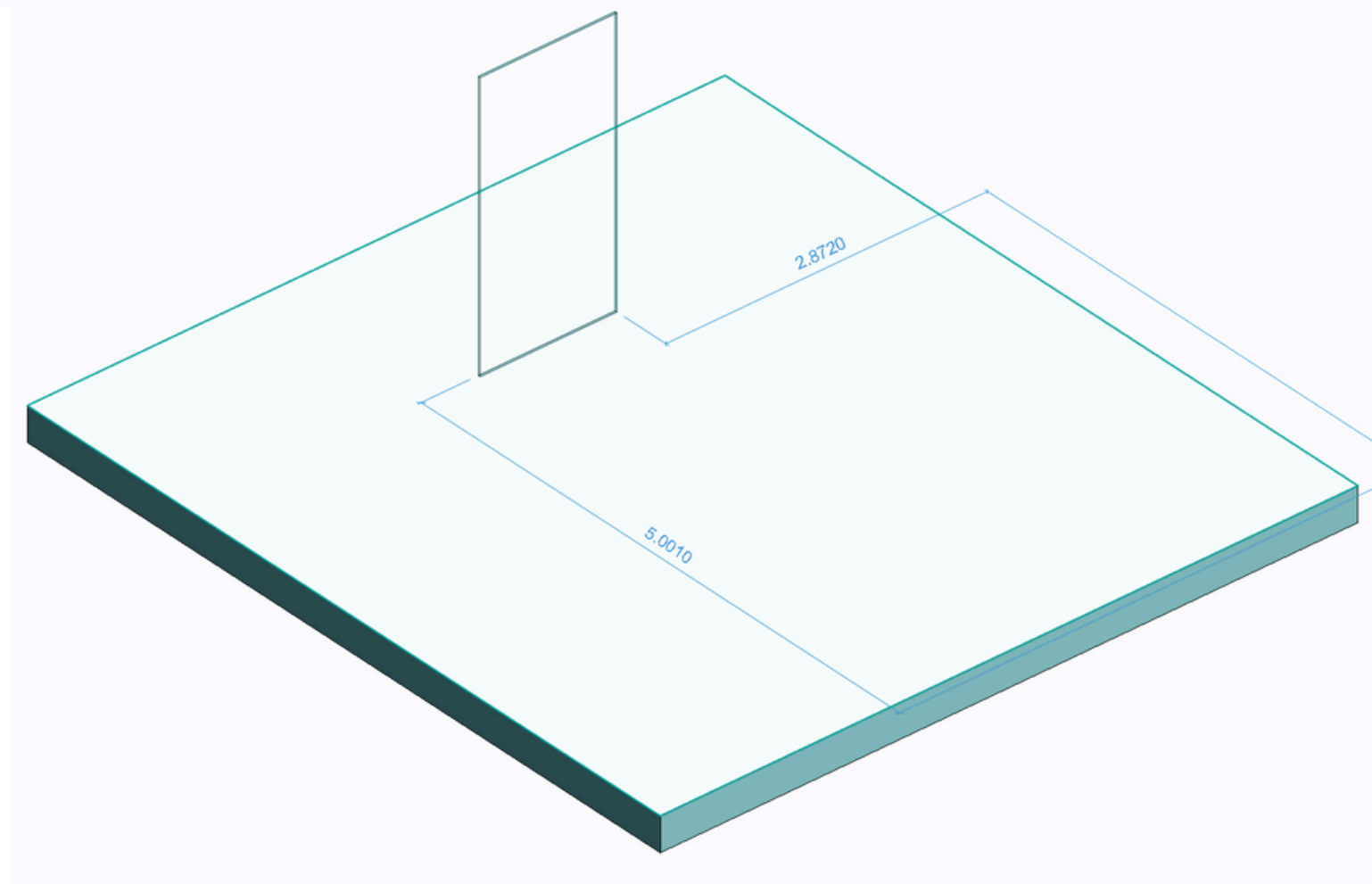
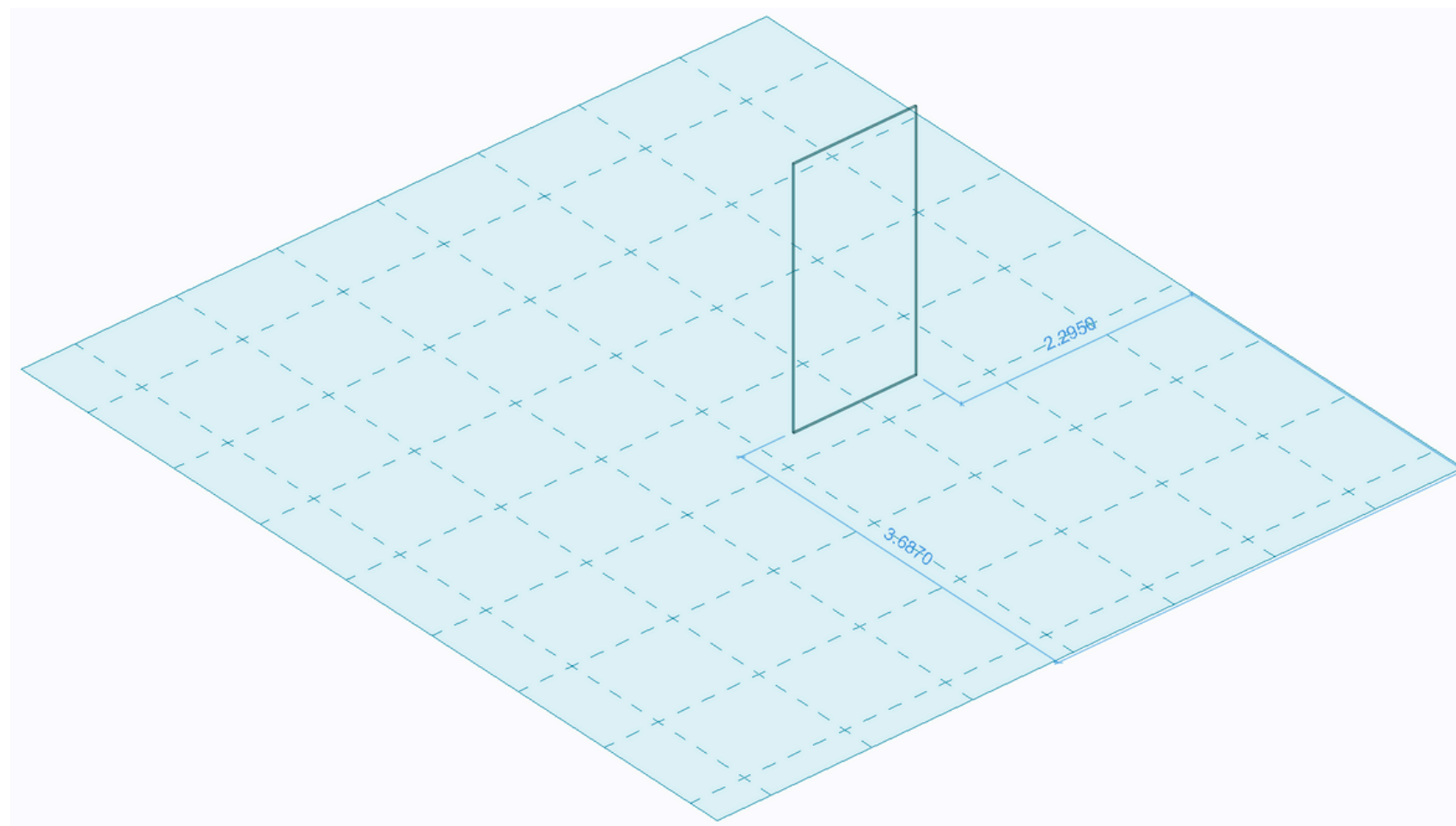

FAMILIA DE SISTEMA EIFS

TIPOLOGÍAS

TIPOS

Webertherm EIFS - Construcción en húmedo - 70 mm

Webertherm EIFS - Construcción en húmedo - 90 mm

Webertherm EIFS - Construcción en seco - 60 mm

Webertherm EIFS - Construcción en seco - 80 mm

CONSTRUCCIÓN EN SECO Y HÚMEDO,
PLACAS DE EPS DE 30 Y 50 MM

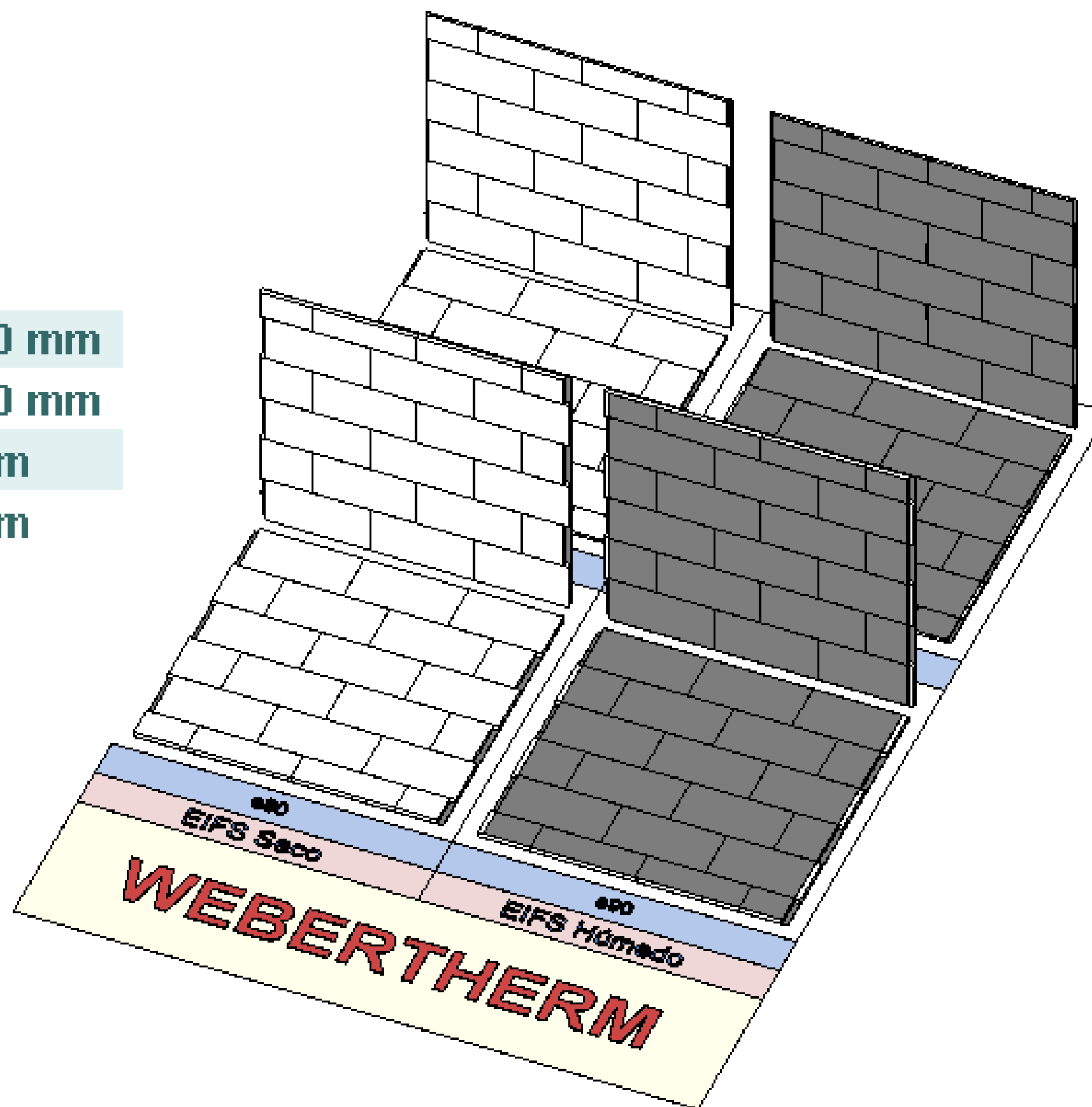

PARÁMETROS

Propiedades	
 TGD_EIFS_CH_10_02 Webertherm EIFS - Construcción en seco - 80 mm	
Modelos genéricos (1) Editar tipo	
Restricciones	
0D_Hight	2800.0
Longitud	3721.0
Plano de trabajo	Nivel : Nivel 1
Desfase desde el anfitrión	150.0
Construcción	
0D_Start_Extend	<input type="checkbox"/>
0D_Start_Retract	<input type="checkbox"/>
0D_Corner_Start_Angle	45.00°
0D_End_Extend	<input type="checkbox"/>
0D_End_Retract	<input type="checkbox"/>
0D_Corner_End_Angle	45.00°
Cotas	
Vano 1 Ancho	1000.0
Vano 1 Antepecho	814.1
Vano 1 Dintel	1900.0
Vano 1 Posición	1500.0
Volumen	0.039 m ³
Datos de identidad	
1I_Num_Level	
1I_Num_Group	
1I_Num_Element	

DE INSTANCIA:

- LONGITUD
- ALTURA (0D_HIGHT)
- DESFASE
- VANO POSICIÓN
- VANO ANCHO
- VANO DINTEL
- VANO ANTEPECHO
- NIVEL (1I_NUM_LEVEL)
- ELEMENTO (1I_NUM_ELEMENT)
- GRUPO (1I_NUM_GROUP)

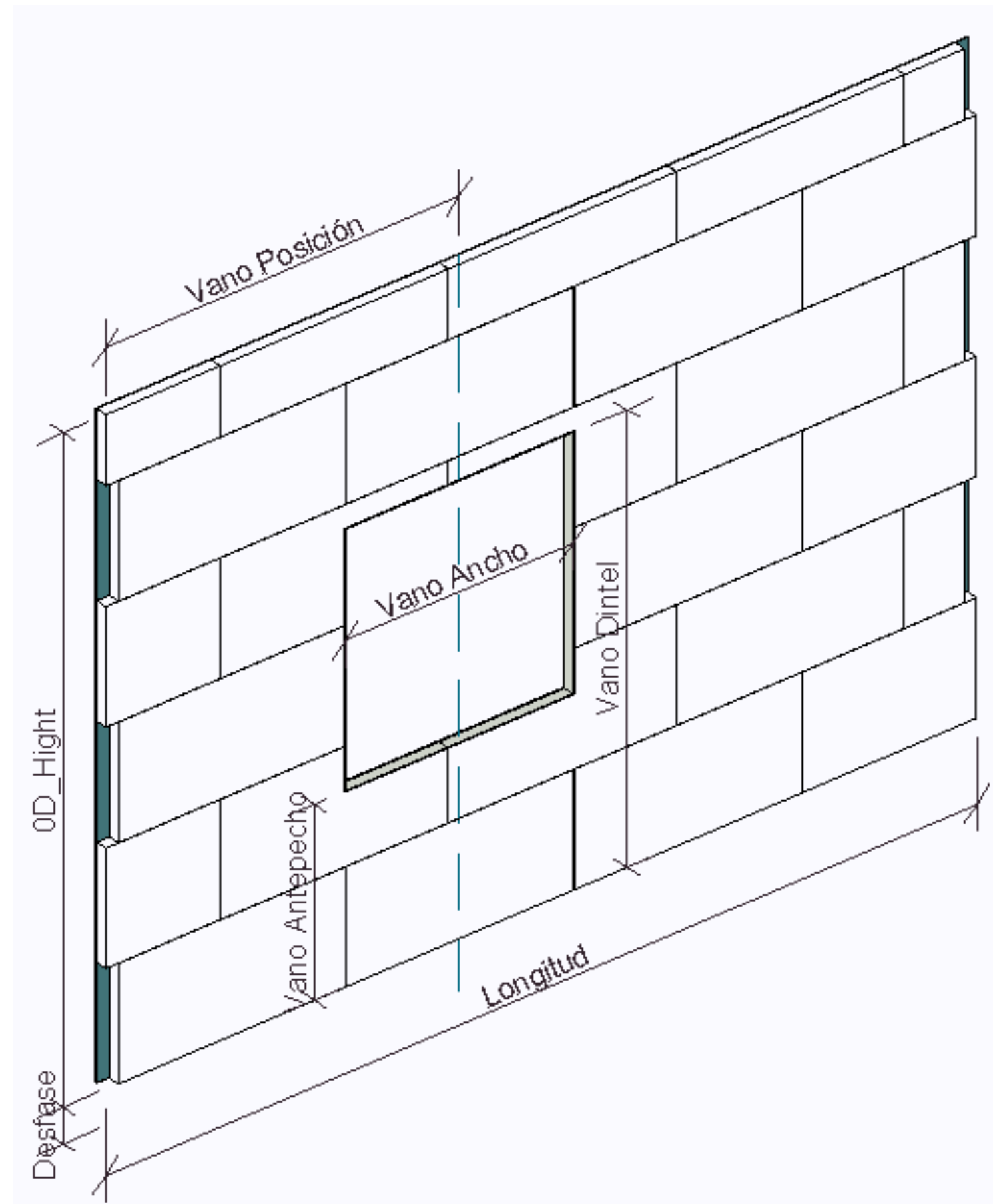

PARÁMETROS

Parámetros de tipo

Parámetro	Valor	=
Restricciones ⬆		
Elevación por defecto	0.0	
Humedo / Seco	<input checked="" type="checkbox"/>	
Materiales y acabados ⬆		
Basecoat Material	Webertherm Basecoat	
EPS Material	Webertherm EPS	
Terminación Material	Revestimiento Acrilico Weberplast	
Cotas ⬆		
Basecoat Espesor	3.0	
EPS Espesor	30.0	
Terminación Espesor	1.0	

DE TIPO:

- BASECOAT ESPESOR

- EPS ESPESOR

- TERMINACIÓN ESPESOR

- HUMEDO / SECO

- BASECOAT MATERIAL

- EPS MATERIAL

- TERMINACIÓN MATERIAL

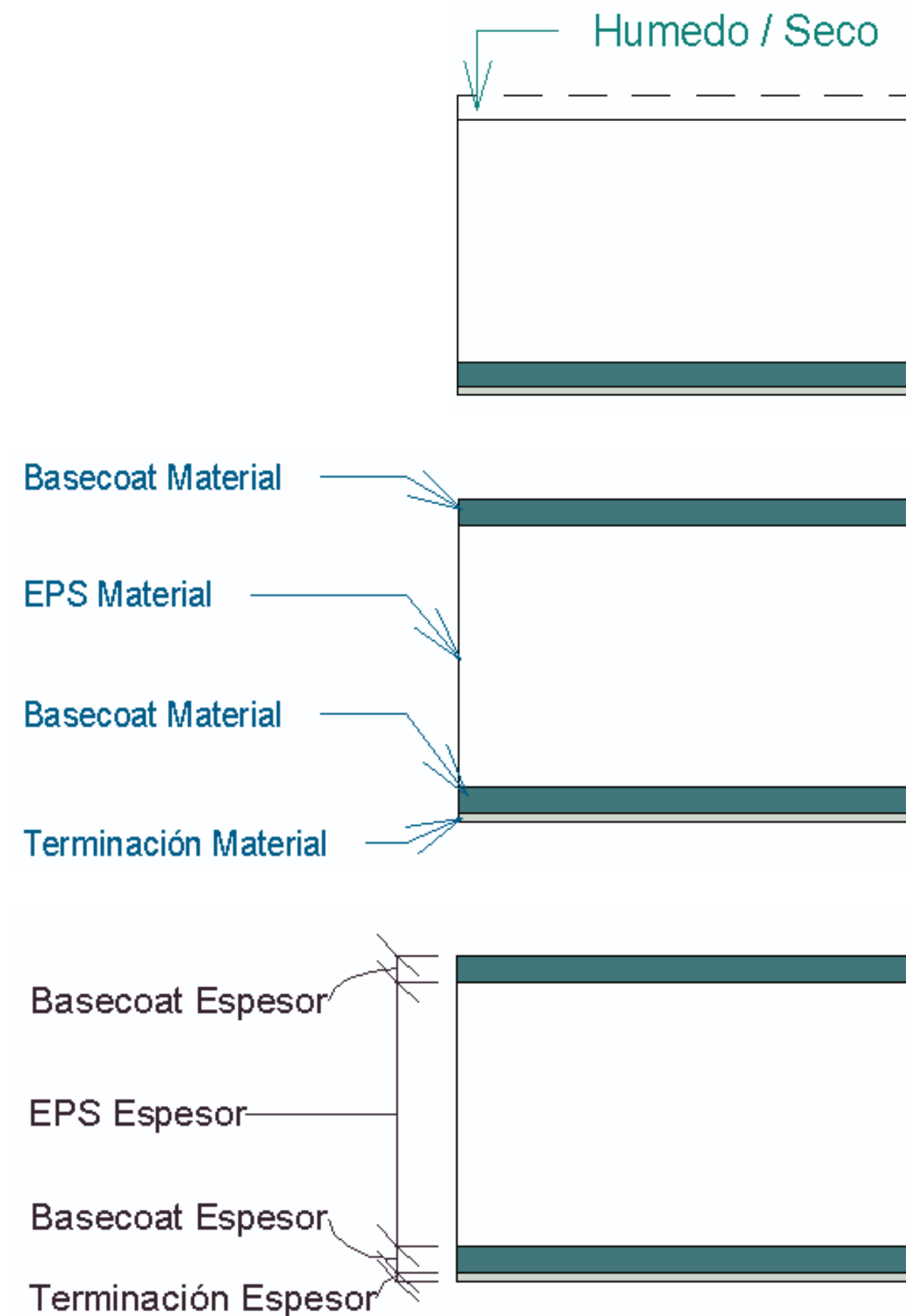

PARÁMETROS

Construcción		
OD_Start_Extend	<input type="checkbox"/>	
OD_Start_Retract	<input type="checkbox"/>	
OD_Corner_Start_Angle	45.00°	
OD_End_Extend	<input type="checkbox"/>	
OD_End_Retract	<input type="checkbox"/>	
OD_Corner_End_Angle	45.00°	

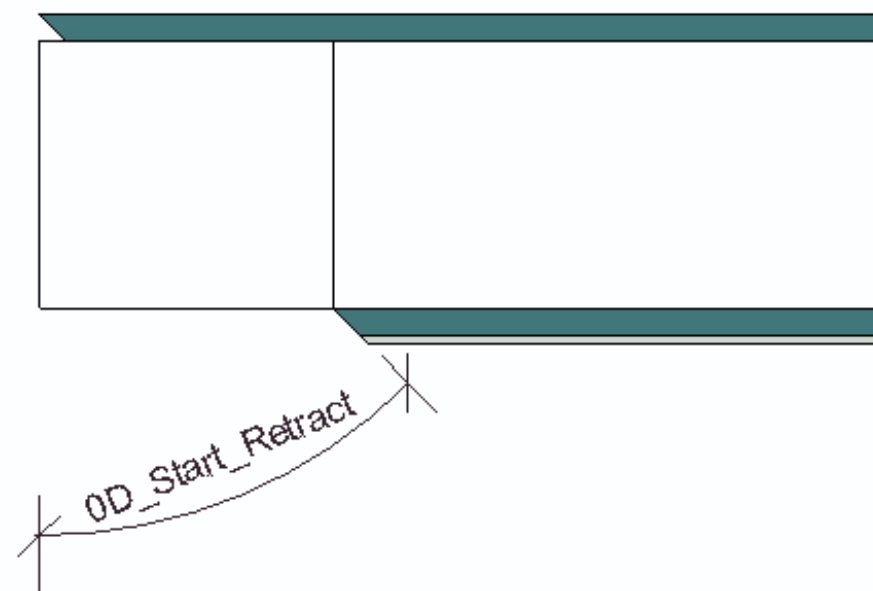
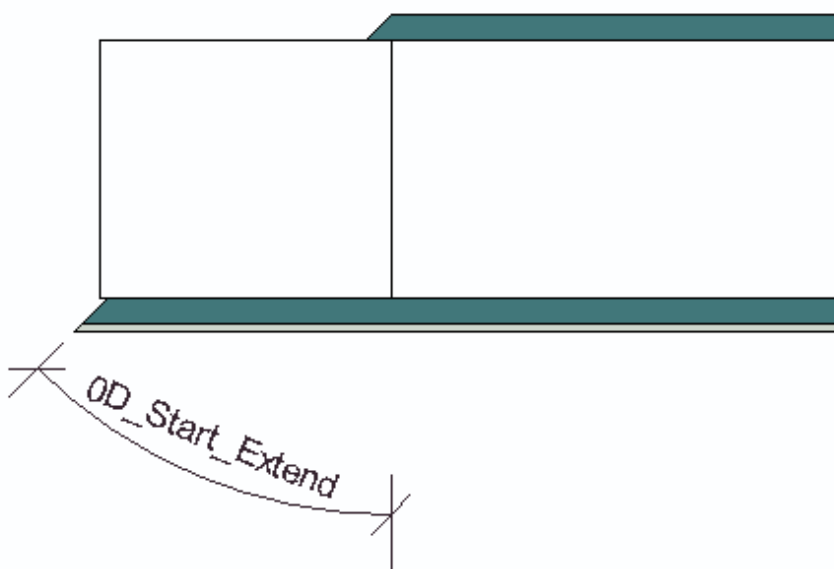

DE INSTANCIA:

- OD_START_EXTEND
- OD_START_RETRACT
- OD_CORNER_START_ANGLE
- OD_END_EXTEND
- OD_END_RETRACT
- OD_CORNER_END_ANGLE

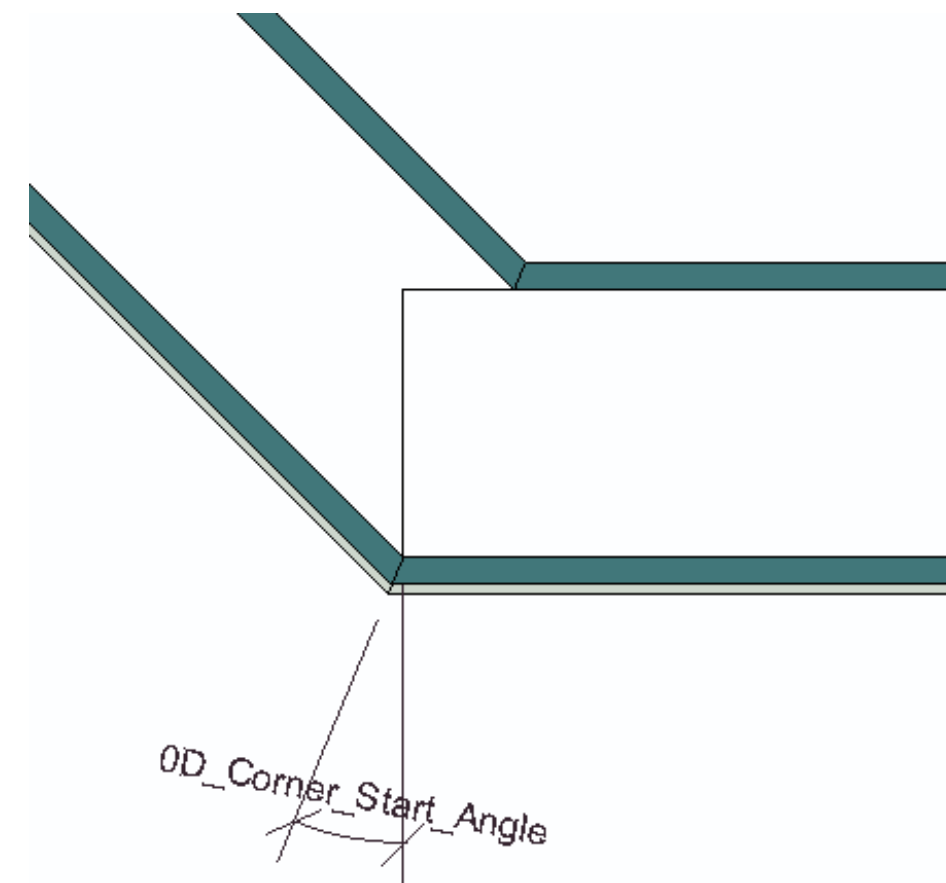
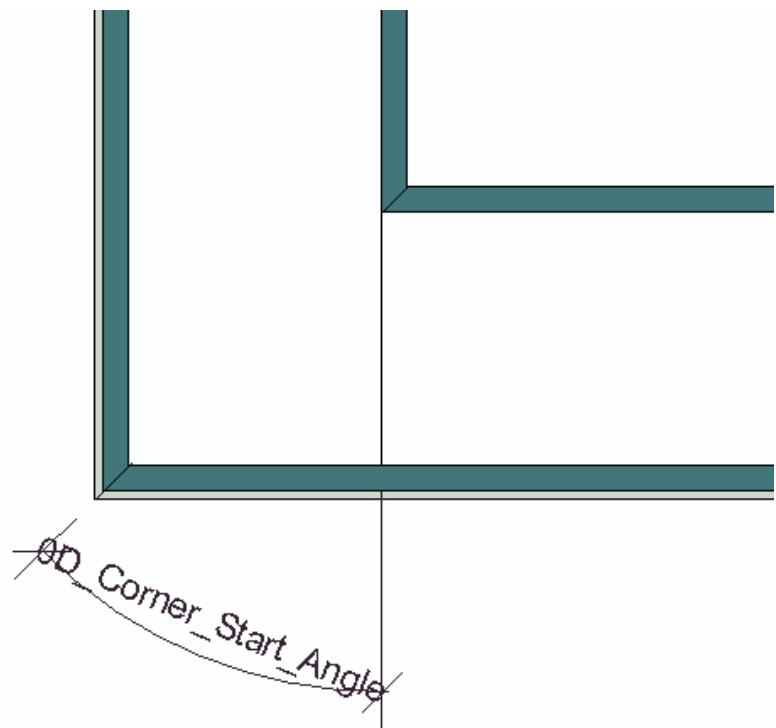

PARÁMETROS

PLACAS DE EPS:

PLACAS INTERCALADAS EN
HORIZONTAL

GENERA TRABA EN ESQUINAS
AL EXTENDER O RETRAER LOS
EXTREMOS

RECORTA AUTOMATICAMENTE
PLACAS EN VANOS

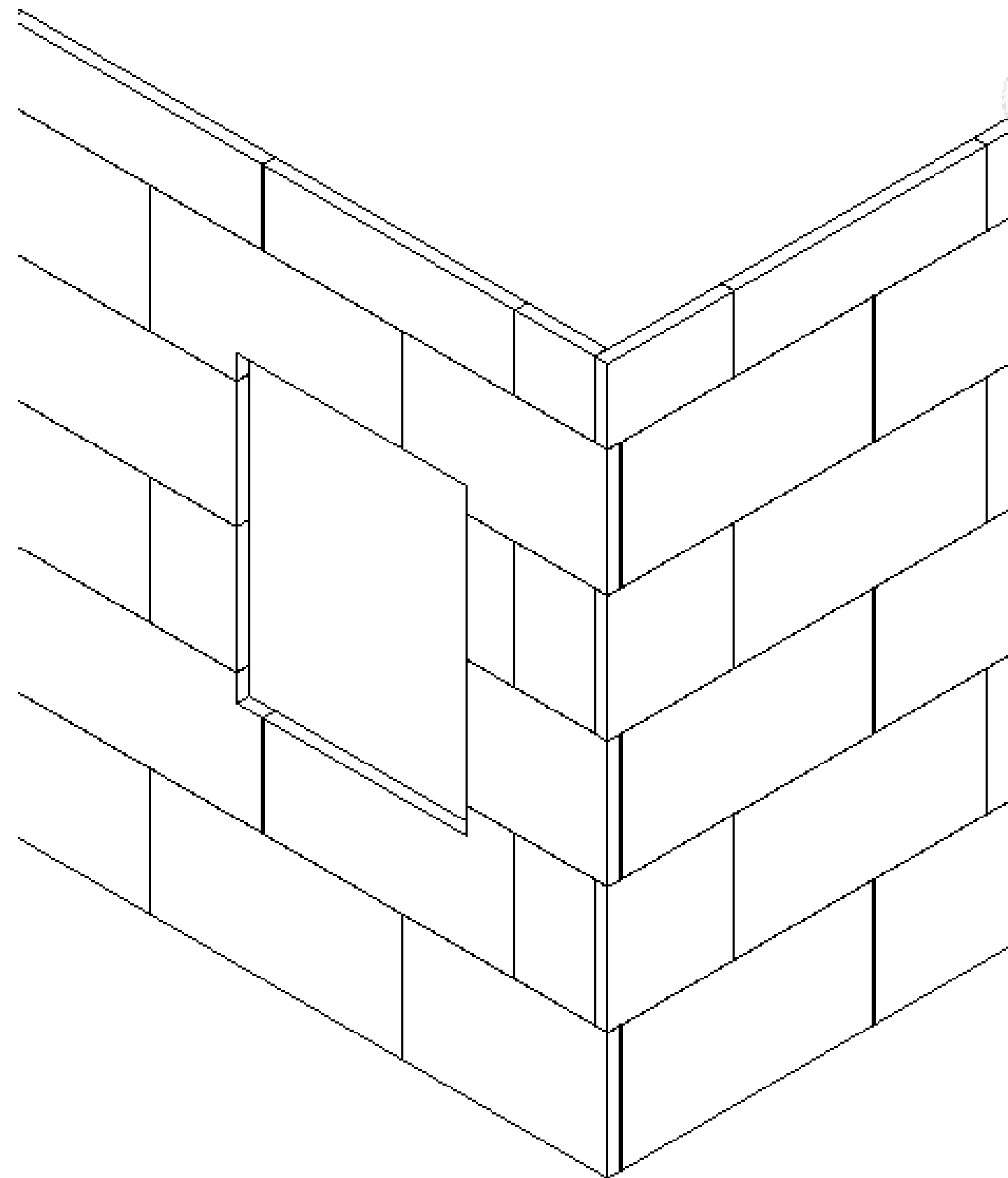

POSICIONAMIENTO VERTICAL

L I N E A

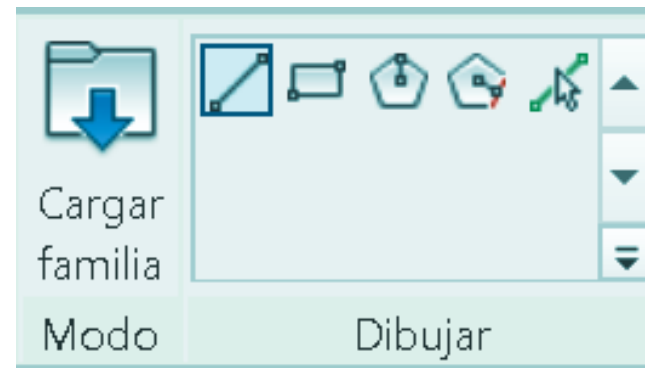

S E L E C I O N A R L I N E A S

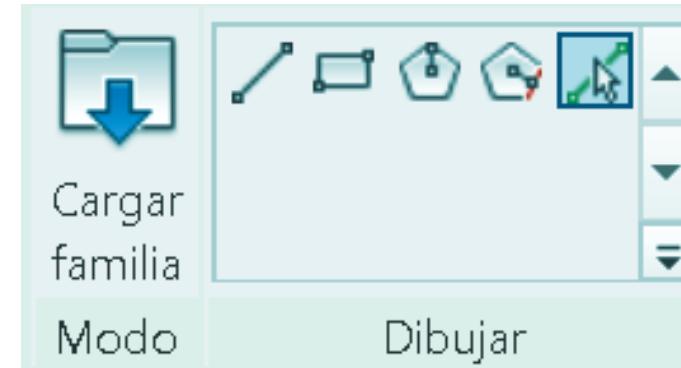

R E C T Á N G U L O

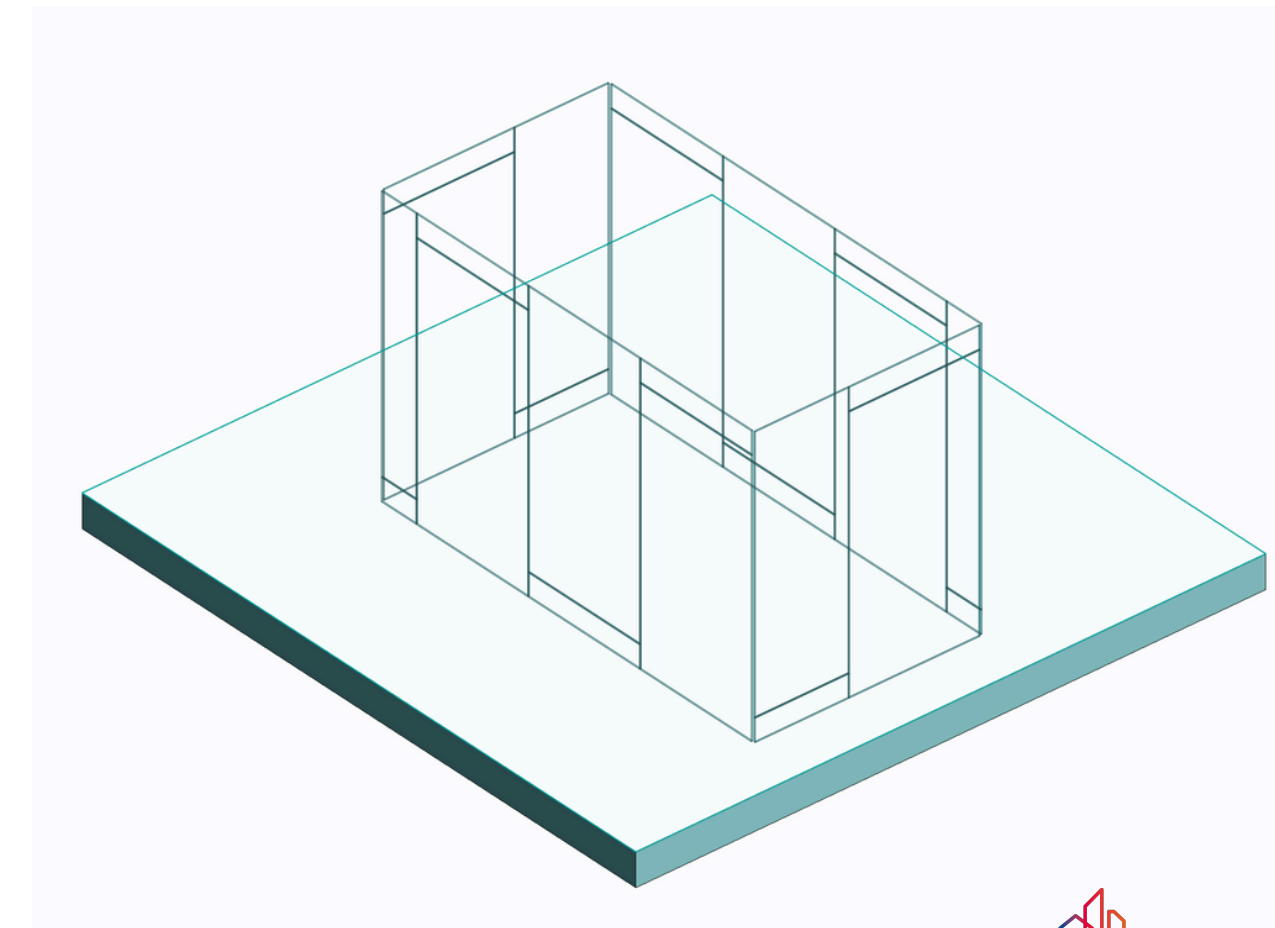
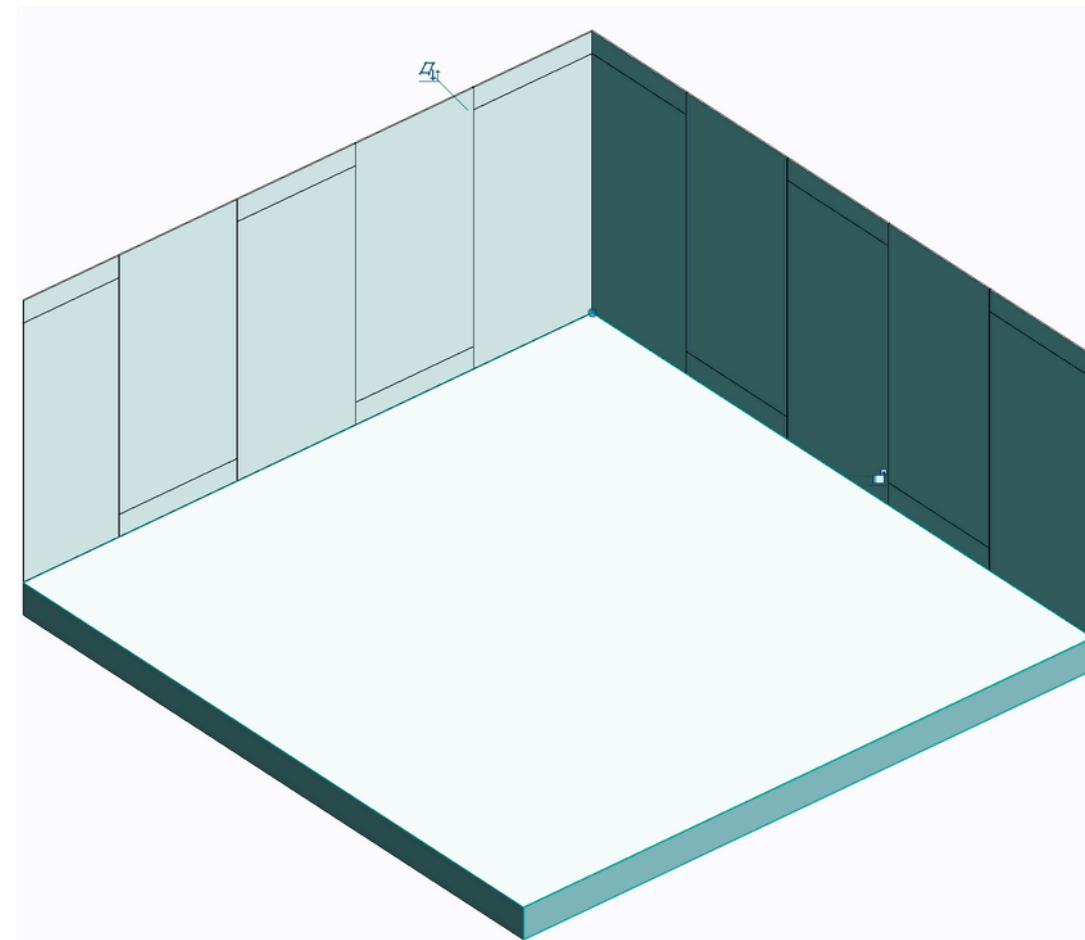
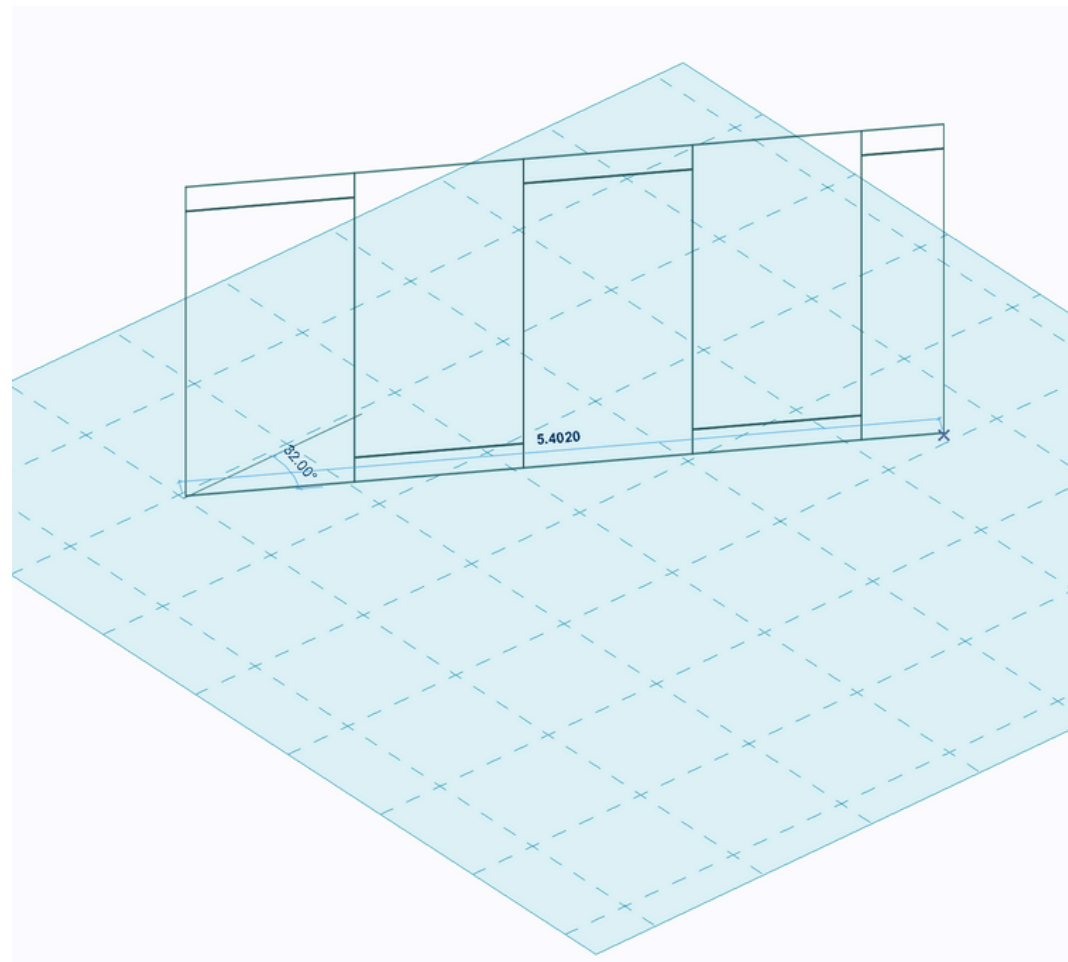

CÓMPUTOS

CÓMPUTOS

e60	e70
e80	e90
EIFS Seco	EIFS Húmedo
WEBERTHERM	



Nivel	N° Grupo	N° Elem.	Cant. (u)	Ancho (mm)	Largo (mm)	Área (m²)	Peso (kg)	Bultos (u)
Webertherm Placa EPS 30 mm								
			2	380	300	0.23	0.14	0.02
			2	390	300	0.23	0.14	0.02
			4	500	300	0.59	0.36	0.04
			4	380	500	0.77	0.46	0.05
			4	390	500	0.78	0.47	0.05
			8	500	500	2.01	1.20	0.13
			8	1000	300	2.36	1.42	0.16
			8	890	500	3.54	2.13	0.24
			4	890	500	1.78	1.07	0.12
			40	1000	500	20.00	12.00	1.33
			84			32.29	19.37	2.15



Nivel	N° Grupo	N° Elem.	Cant. (u)	Ancho (mm)	Largo (mm)	Área (m²)	Peso (kg)	Bultos (u)
Webertherm Placa EPS 50 mm								
			2		100	0.09	0.09	0.01
			4	1000		0.39	0.39	0.04
			4		300	0.48	0.48	0.05
			6			0.89	0.89	0.09
			4	400	500	0.81	0.81	0.08
			4	410	500	0.82	0.82	0.08
			2	480	500	0.48	0.48	0.05
			10	500	500	2.51	2.51	0.25
			8	1000	300	2.36	2.36	0.24
			4		500	1.48	1.48	0.15
			8	910	500	3.62	3.62	0.36
			4	910	500	1.82	1.82	0.18
			1	980	500	0.49	0.49	0.05
			42	1000	500	21.00	21.00	2.1
			103			37.24	37.24	3.72



Nivel	N° Grupo	N° Elem.	Volumen (m³)	Área (m²)	Peso (kg)	Bolsas 25kg (u)
Webertherm Basecoat						
			0.029	19.13	0.45	1.83
			0.024	16.05	0.38	1.54
			0.048	32.1	0.75	3.08
			0.048	32.1	0.75	3.08
			0.024	16.05	0.38	1.54
			0.024	16.05	0.38	1.54
			0.048	32.1	0.75	3.08
			0.048	32.1	0.75	3.08
			0.024	16.05	0.38	1.54
			0.05	33.31	0.78	3.19
			0.041	27.5	0.64	2.63
			0.408	272.54	6.4	26.14



Nivel	N° Grupo	N° Elem.	Volumen (m³)	Área (m²)	Peso (kg)	Baldes 30kg (u)
Revestimiento Acrilico Weberplast						
			0.01	19.13	0.17	0.57
			0.008	16.03	0.14	0.48
			0.008	16.03	0.14	0.48
			0.008	16.03	0.14	0.48
			0.008	16.03	0.14	0.48
			0.008	16.03	0.14	0.48
			0.008	16.03	0.14	0.48
			0.008	16.03	0.14	0.48
			0.008	16.03	0.14	0.48
			0.008	16.78	0.15	0.5
			0.007	14.14	0.12	0.42
			0.089	178.28	1.57	5.34

LARGO Y ANCHO TOTALES,
PERO EL AREA Y EL PESO
CONSIDERA PASES Y
RECORTES

UNIDADES COMERCIALES
POR UNIDAD, TRAMO,
BULTO, BOLSA, ROLLO Y
CAJA (REDONDEAR TOTALES
HACIA ARRIBA)

CÓMPUTOS



Nivel	N° Grupo	N° Elem	Largo total	Tramos 2.5m (u)	Peso (kg)	Bulto 10u (u)
Webertherm Perfil Arranque 30 mm						
			2.86	1.14	1.14	0.11
			2.86	1.14	1.14	0.11
			2.86	1.14	1.14	0.11
			2.86	1.14	1.14	0.11
			11.44	4.58	4.58	0.46

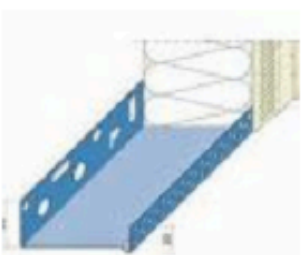

Nivel	N° Grupo	N° Elem	Largo total	Tramos 2.5m (u)	Peso (kg)	Bulto 10u (u)
Webertherm Perfil Arranque 50 mm						
			2.86	1.14	1.60	0.11
			2.86	1.14	1.60	0.11
			2.86	1.14	1.60	0.11
			1.44	0.58	0.81	0.06
			12.88	5.15	7.21	0.52



Nivel	N° Grupo	N° Elem	Largo total	Tramos 2.5m (u)	Peso (kg)	Bulto 10u (u)
Webertherm Perfil Goterón						
			1.5	0.6	0.60	0.06
			1.5	0.6	0.60	0.06



Nivel	N° Grupo	N° Elem	Largo total	Tramos 2.5m (u)	Peso (kg)	Bulto 50u (u)
Webertherm Perfil Esquinero						
			5.6	2.24	2.24	0.04
			5.6	2.24	2.24	0.04
			5.6	2.24	2.24	0.04
			5.6	2.24	2.24	0.04
			5.6	2.24	2.24	0.04
			5.6	2.24	2.24	0.04
			5.6	2.24	2.24	0.04
			5.6	2.24	2.24	0.04
			5.2	2.08	2.08	0.04
			50	20	20.00	0.4

NIVEL, NÚMERO DE ELEMENTO Y DE GRUPO EN TODAS LAS INSTANCIAS DE EIFS

PESO DE TODOS LOS MATERIALES SEGUN VOLUMEN O UNIDAD

PERFIL DE ARRANQUE SE INTERRUMPE POR VANO DE PUERTA.

PERFIL ESQUINERO SE COMPUTA EN EXTREMOSA ANGULADOS.



Nivel	N° Grupo	N° Elem	Área (m²)	Espigas (u)	Peso (kg)	Cajas 200 Espigas (u)
Webertherm Espiga H3						
			8.01	76	1.33	0.38
			8.01	76	1.33	0.38
			8.01	76	1.33	0.38
			8.01	76	1.33	0.38
			8.01	76	1.33	0.38
			8.01	76	1.33	0.38
			8.01	76	1.33	0.38
			4.64	60	1.05	0.3
			68.71	668	11.69	3.34







Nivel	N° Grupo	N° Elem	Área (m²)	Espigas (u)	Peso (kg)	Cajas 100 Cabezales (u)
Webertherm Cabezal SBH-T						
			8.01	76	1.14	0.76
			8.01	76	1.14	0.76
			8.01	76	1.14	0.76
			8.01	76	1.14	0.76
			8.01	76	1.14	0.76
			8.01	76	1.14	0.76
			8.01	76	1.14	0.76
			8.01	76	1.14	0.76
			4.64	60	0.90	0.6
			68.71	668	10.02	6.68

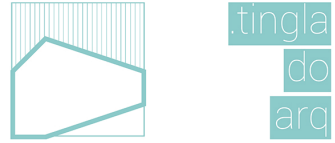

Nivel	N° Grupo	N° Elem	Tramos (u)	Largo total (m)	Peso (kg)	Rollos 50m (u)
Webertherm malla 160						
			2.6	7.28	1.28	0.15
			2.6	7.28	1.28	0.15
			2.6	7.28	1.28	0.15
			2.6	7.28	1.28	0.15
			2.6	7.28	1.28	0.15
			2.6	7.28	1.28	0.15
			2.6	7.28	1.28	0.15
			2.6	7.28	1.28	0.15
			2.67	6.95	1.22	0.14
			23.47	65.19	11.47	1.3







Tinglado es un estudio especializado en la aplicación de metodologías BIM para sistemas constructivos industrializados. Nos enfocamos en el desarrollo de soluciones integrales que vinculan modelado, documentación y planificación ejecutiva, con un fuerte respaldo en automatización y parametrización avanzada. Diseñamos y aplicamos flujos de trabajo basados en Revit, desarrollando familias inteligentes y herramientas propias que permiten optimizar tiempos, aumentar la precisión técnica y mejorar la trazabilidad del proyecto desde su concepción hasta la obra.

 ARQ.TINGLADO@GMAIL.COM
 @BIM.TINGLADO
 TINGLADO ARQUITECTURA
 @TINGLADOBIM



Saint-Gobain desarrolla, fabrica y comercializa materiales y soluciones para el bienestar de cada uno de nosotros y el futuro de todos. Estos materiales se encuentran en nuestro hábitat y en nuestra vida cotidiana: en edificios, transportes, infraestructuras, así como en numerosas aplicaciones industriales. Sus prestaciones nos aportan confort y seguridad, al mismo tiempo que responden a los retos de la construcción sostenible, de la gestión eficiente de los recursos y del cambio climático. Somos una empresa líder mundial en hábitat, con presencia en 75 países y más de 168.000 colaboradores.

 ar.especificacion@saint-gobain.com
 @saint-gobainargentina
 saint-gobain-argentina
 saintgobainarg